

# ARKANA

libretto di istruzioni del veicolo







## Benvenuti a bordo del vostro veicolo

**Questo manuale utente** contiene le informazioni richieste:

- conoscere il vostro veicolo e, grazie a ciò, beneficiare pienamente e nelle migliori condizioni di utilizzo di tutte le funzionalità ed i perfezionamenti tecnici di cui è dotato.
- garantire la continuità di funzionamento ottimale, osservando i semplici ma rigorosi consigli di manutenzione.
- fare fronte, senza eccessive perdite di tempo, alle operazioni che non richiedono l'intervento di un tecnico specializzato.

I pochi minuti che dedicherete alla lettura di questo manuale saranno largamente compensati dalle informazioni e dalle indicazioni fornite nonché dalle funzioni e innovazioni tecniche che scoprirete. Nel caso in cui la lettura di questo libretto vi lasciasse nel dubbio riguardo a qualsiasi argomento, i tecnici della nostra Rete si premureranno di fornirvi qualsiasi informazione complementare da voi richiesta.

Per assistenza, vedere i seguenti simboli:

 e  Visibili sul veicolo, indicano di consultare il libretto per reperire informazioni dettagliate e/o per individuare i limiti di funzionamento in funzione dell'equipaggiamento del veicolo.

→ ovunque nel manuale indica il trasferimento a una pagina.

 in un punto qualsiasi nel manuale indica un pericolo o una norma di sicurezza.

La descrizione dei modelli, indicati in questo libretto, è stata stabilita a partire dalle caratteristiche tecniche note alla data di redazione del presente documento. **Il manuale raggruppa l'insieme degli equipaggiamenti (di serie o opzionali) esistenti per questi modelli; la loro presenza sul veicolo dipende dalla versione, dalle opzioni scelte e dal paese di commercializzazione.**

**Nel presente libretto di istruzioni possono inoltre essere descritti equipaggiamenti che verranno resi disponibili entro un anno a partire dalla data di pubblicazione.**

**Gli schemi riportati nel libretto di istruzioni sono forniti solo come esempio.**

Buon viaggio al volante del vostro veicolo.

Tradotto dal francese. La riproduzione o la traduzione, anche parziale, sono proibite senza previa autorizzazione scritta del costruttore del veicolo.

# SOMMARIO

<b>Benvenuti a bordo del vostro veicolo .....</b>	<b>5</b>	Display e indicatori .....	90
Esterno .....	5	computer di bordo.....	96
Abitacolo .....	7	Menu di personalizzazione delle impostazioni del veicolo .....	105
Posto di guida .....	9	Ora, temperatura esterna .....	108
Assistenza alla guida .....	11	Volante, servosterzo .....	110
Sicurezza a bordo.....	13	Retrovisori.....	112
Identificazione di un veicolo: etichette .....	15	Illuminazioni e segnalazioni esterne.....	114
Vano motore (manutenzione ordinaria) .....	17	<b>AVVISATORI ACUSTICI E LUMINOSI .....</b>	<b>119</b>
riparazione .....	19	Regolazioni dei fari .....	120
Veicolo E-Tech full hybrid .....	21	Tergivetro, lavavetro anteriore .....	121
<b>Come acquisire familiarità con il veicolo .....</b>	<b>23</b>	Serbatoio di carburante .....	125
Sistema del veicolo E-Tech Full Hybrid .....	23	<b>Guida.....</b>	<b>128</b>
Carta .....	30	Rodaggio .....	128
Apertura e chiusura delle porte .....	37	Avviamento, Spegnimento del motore.....	129
Bloccaggio e sbloccaggio delle porte .....	39	Funzione Stop and Start.....	133
CHIUSURA AUTOMATICA DELLE PARTI APRIBILI		Particolarità delle versioni a benzina .....	137
DURANTE LA GUIDA.....	42	Freno di stazionamento assistito .....	139
Appoggiatesta anteriore .....	43	AutoHold .....	144
Nei posti anteriori.....	44	Consigli di guida, guida ecologica .....	146
Cinture di sicurezza .....	47	Consigli manutenzione e antinquinamento.....	152
Dispositivi complementari alla cintura anteriore .....	51	Ambiente.....	153
Dispositivi complementari alla cintura posteriore .....	56	Avvisatore di perdita di pressione degli pneumatici.....	154
Dispositivi di protezione laterale .....	57	Dispositivi di correzione e di assistenza alla guida.....	158
Dispositivo di sicurezza complementare .....	58	Sicurezza personale .....	162
Sicurezza dei bambini .....	59	Prevenzione uscita dalla carreggiata.....	163
Seggiolini per bambini .....	67	Avviso di angolo morto .....	169
Sicurezza dei bambini: disattivazione/attivazione		Allarme distanza di sicurezza .....	174
dell'airbag passeggero anteriore .....	76	Frenata attiva di emergenza .....	177
Posto di guida versione guida a sinistra .....	80	Riconoscimento dei segnali stradali .....	183
Posto di guida versione guida a destra .....	82	Avvertenza vigilanza conducente .....	187
Spie.....	84		

# SOMMARIO

Limitatore di velocità .....	190	Trasporto di oggetti: sistema di traino .....	298
Regolatore di velocità .....	193	Barre del tetto, antenna .....	299
Regolatore di velocità adattivo Stop and Go .....	196	<b>Manutenzione .....</b>	<b>300</b>
Assistenza alla guida attiva .....	210	Cofano Motore .....	300
Parcheggio assistito .....	222	Livello olio motore: .....	302
Telecamera di retromarcia .....	229	Livelli, filtri .....	306
Spia uscita parcheggio .....	232	La pressione degli pneumatici .....	310
Parcheggio assistito .....	236	Batteria da 12 volt .....	312
Telecamera 360° .....	241	Batteria secondaria .....	315
Cambio automatico, leva del cambio manuale .....	250	Manutenzione della carrozzeria .....	316
Cambio automatico, leva del cambio elettronico .....	254	Manutenzione dei rivestimenti interni .....	319
Chiamata di emergenza .....	260	<b>Consigli pratici .....</b>	<b>321</b>
<b>Comfort .....</b>	<b>263</b>	Foratura, ruota di scorta .....	321
Multi-Sense .....	263	KIT DI GONFIAGGIO DEGLI PNEUMATICI .....	324
Aeratori, uscite di aria .....	265	Attrezzi .....	328
Riscaldamento, Aria condizionata manuale .....	267	Sostituzione della ruota .....	329
Climatizzazione automatica .....	270	Pneumatici .....	331
Aria condizionata: informazioni e consigli di uso .....	273	Fari anteriori: sostituzione delle lampadine .....	334
Equipaggiamento multimediale .....	277	Luci posteriori e laterali: sostituzione delle lampadine .....	335
Alzavetro con comando elettrico .....	279	Illuminazione interna: sostituzione delle lampadine .....	338
Tettuccio apribile a comando elettrico .....	281	Carta mani libere: batteria .....	340
Aletta parasole .....	284	Batteria da 12 V: risoluzione dei problemi .....	342
illuminazione interna .....	285	Installazione e utilizzo di accessori .....	346
Vani portaoggetti nell'abitacolo .....	287	Fusibili .....	348
Presa accessori .....	291	Spazzole dei tergivetri: sostituzione .....	350
Appoggiatesta posteriore .....	292	Traino: soccorso .....	352
SEDILE UNICO POSTERIORE .....	293	anomalie di funzionamento .....	355
BAGAGLIAIO .....	294	<b>Caratteristiche tecniche .....</b>	<b>360</b>
Ripiano posteriore .....	295	Targhette di identificazione veicolo .....	360
Disposizioni del bagagliaio .....	296	Informazioni tecniche per i servizi di emergenza .....	361
TRASPORTO DI OGGETTI NEL BAGAGLIAIO .....	297		

# SOMMARIO

Targhette d'identificazione motore .....	362
Dimensioni (in metri).....	363
Caratteristiche del motore .....	365
Masse (in kg) .....	366
Pezzi di ricambio e riparazioni.....	367
giustificativi di manutenzione .....	368
Controllo anticorrosione.....	374

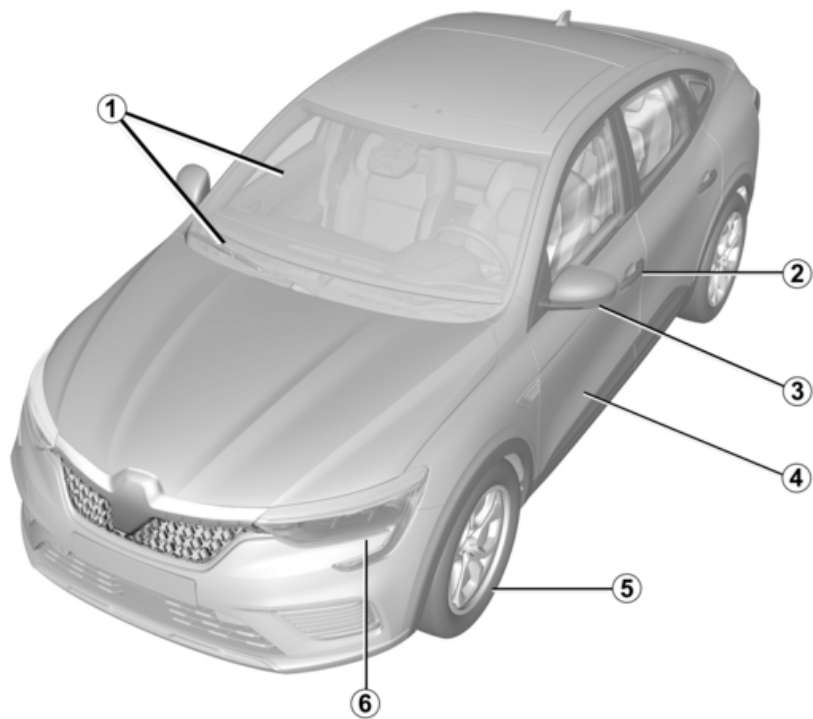

# ESTERNO

1

1 Alzavetri elettrici → 279

Tergivetri parabrezza → 121

Disappannamento → 267 o → 270

2 Carta → 30;

Bloccaggio/sbloccaggio delle porte  
→ 39

3 Retrovisori → 112

4 Manutenzione carrozzeria → 316

5 Pneumatici → 331

6 Luci: funzionamento → 114

Luci: sostituzione → 334



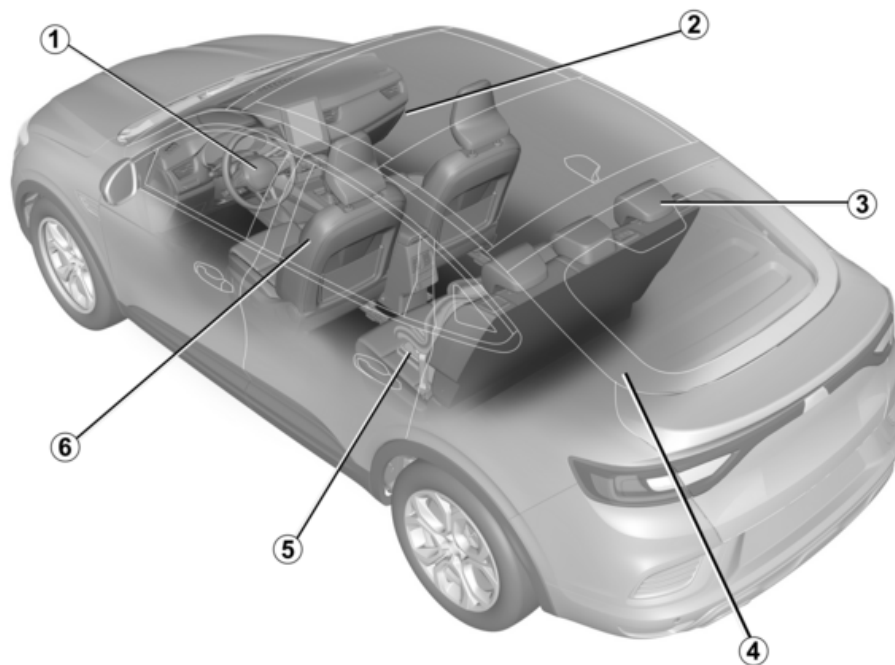

# ABITACOLO

1

1 Regolazione della posizione di guida  
→ 47

2 Vani portaoggetti dell'abitacolo  
→ 287

3 Sedile unico posteriore → 293

Poggiatesta posteriori → 292

4 Vani portaoggetti del bagagliaio  
→ 294

5 Sicurezza dei bambini → 59

6 Sedili anteriori → 44

Poggiatesta anteriori → 43

# POSTO DI GUIDA

526315

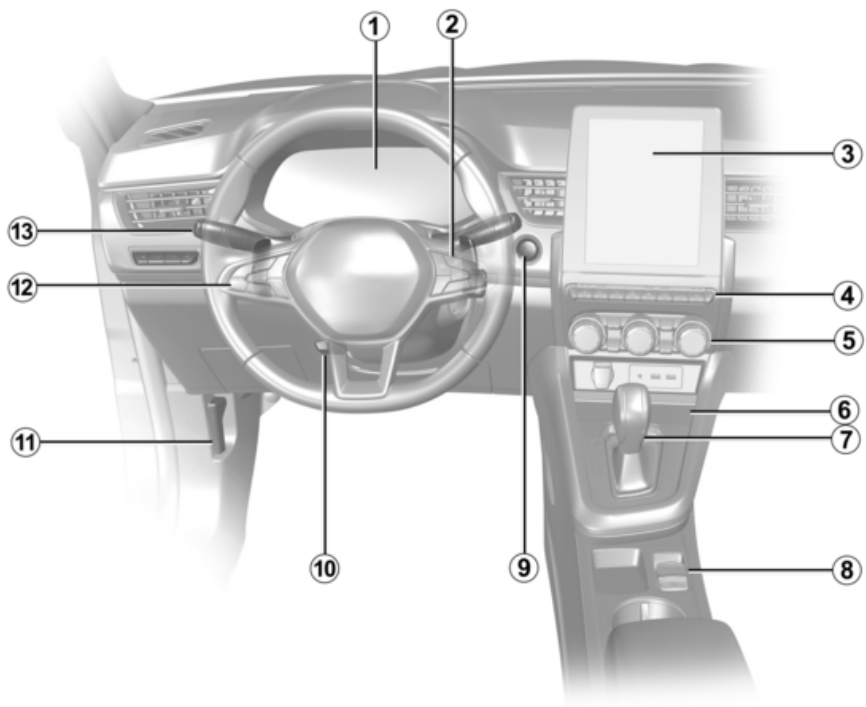

# POSTO DI GUIDA

1

**1** Quadro della strumentazione → **84**

**2** Comandi del computer di bordo  
→ **96**

**3** Frontale multimediale → **277**

**4** Sedili termici → **44**

**5** Riscaldamento/Climatizzazione  
→ **267** or → **270**

**6** Zona di ricarica del telefono → **287**

**7** Leva del cambio → **250** o → **254**

**8** Freno di stazionamento → **139**

**9** Pulsante di avviamento/  
spegnimento del motore → **129**

**10** Regolazione del volante → **110**

**11** Rilascio del cofano → **300**

**12** Limitatore di velocità → **190**

Regolatore di velocità → **193**

Regolatore di velocità adattivo Stop  
and Go → **196**

**13** Illuminazione esterna → **114**

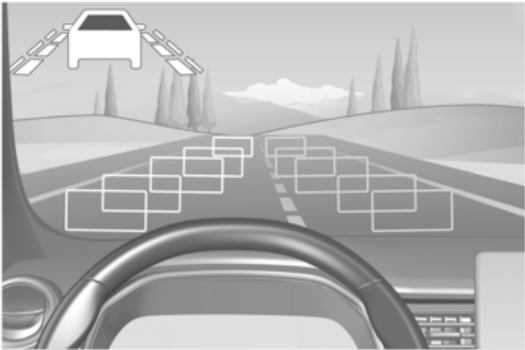

# ASSISTENZA ALLA GUIDA

1

- ABS (sistema antibloccaggio delle ruote) ➔ **158**
- ESC (controllo dinamico della stabilità) ➔ **158**
- Partenza assistita in salita ➔ **158**
- AUTOHOLD ➔ **144**
- Prevenzione uscita dalla carreggiata ➔ **163**
- Frenata attiva di emergenza ➔ **177**
- Avviso di angolo morto ➔ **169**
- Stop and Start ➔ **133**
- Allarme distanza di sicurezza ➔ **174**
- Limitatore di velocità ➔ **190**
- Riconoscimento dei segnali stradali ➔ **183**
- Regolatore di velocità ➔ **193**
- Regolatore di velocità adattivo Stop and Go ➔ **196**
- Assistenza alla guida attiva ➔ **210**
- Parcheggio assistito ➔ **222**
- Telecamera di retromarcia ➔ **229**
- Telecamera 360° ➔ **241**
- Spia uscita parcheggio ➔ **232**
- Parcheggio assistito ➔ **236**
- Avvisatore di perdita di pressione degli pneumatici ➔ **154**

# SICUREZZA A BORDO

526140

1

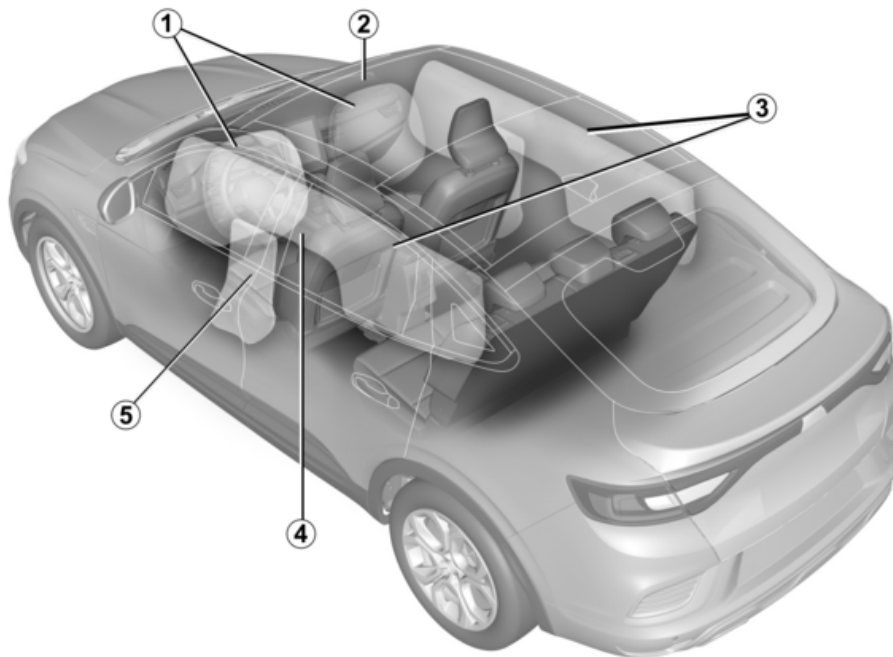

# SICUREZZA A BORDO

**1**

**1** Airbag frontali → **51**

**2** Inibizione dell'airbag passeggero anteriore → **76**

**3** Airbag a tendina → **57**

**4** Cinture di sicurezza → **47**

**5** Airbag laterali → **57**



# IDENTIFICAZIONE DI UN VEICOLO: ETICHETTE

56487

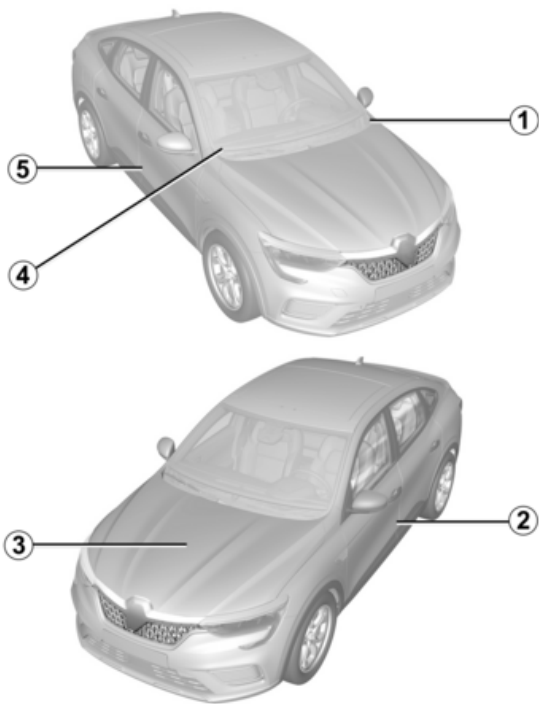

# IDENTIFICAZIONE DI UN VEICOLO: ETICHETTE

1

1 Modifica di un numero di  
identificazione veicolo → **360**

2 Etichette di pressione di gonfiaggio  
degli pneumatici → **154** e → **310**

3 Targhetta di identificazione motore  
→ **362**

4 Informazioni tecniche per i servizi di  
emergenza → **361**

5 Targhetta d'identificazione veicolo  
→ **360**

## VANO MOTORE (MANUTENZIONE ORDINARIA)

596530

1

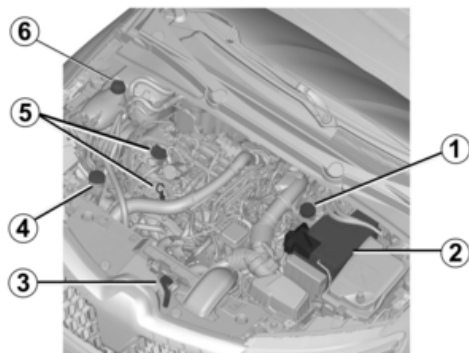

## VANO MOTORE (MANUTENZIONE ORDINARIA)

1

1 Liquido dei freni → 307

2 Batteria da 12 volt → 312

3 Apertura del cofano → 300

4 Liquido lavavetri → 308

5 Tappo del serbatoio dell'olio motore  
→ 303

Astina livello olio motore → 302

6 Livello del liquido di raffreddamento  
→ 306

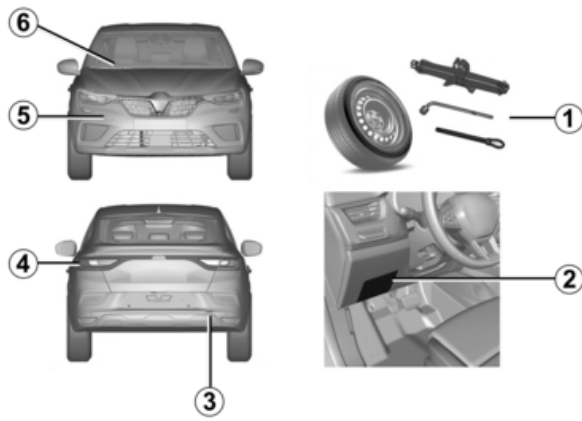

# RIPARAZIONE

1

**1 Foratura:**

Attrezzi → **328**

Ruota di scorta → **321**

Sostituzione di una ruota → **329**

**2 Fusibili → 348**

**3 Punto di traino posteriore → 352**

**4 Sostituzione delle luci indicatori di direzione → 335**

**5 Punto di traino anteriore → 352**

**6 Sostituzione delle spazzole del tergicristallo → 350**

# VEICOLO E-TECH FULL HYBRID

56732

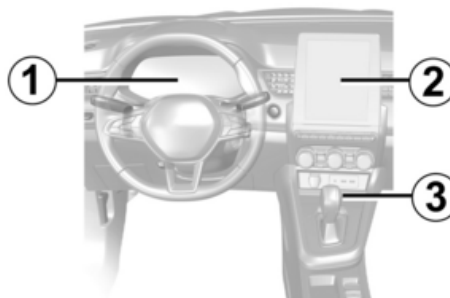
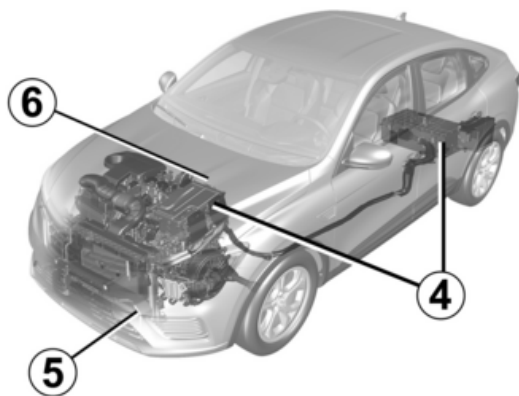

# VEICOLO E-TECH FULL HYBRID

**1**

Sistema del veicolo E-Tech full Hybrid:  
introduzione → **23**

Sistema del veicolo ibrido E-Tech full  
Hybrid: raccomandazioni importanti  
→ **29**

**1** Spie → **84**

Display e indicatori → **90**

Econometro → **149**

**2** Schermata multimediale

**3** Guida in modalità **B** → **251** or → **256**

**4** Batterie → **24**

**5** Traino, soccorso → **352**

**6** Liquido di raffreddamento del  
sistema di trazione elettrica → **306**



# SISTEMA DEL VEICOLO E-TECH FULL HYBRID

presentazione

54280

2

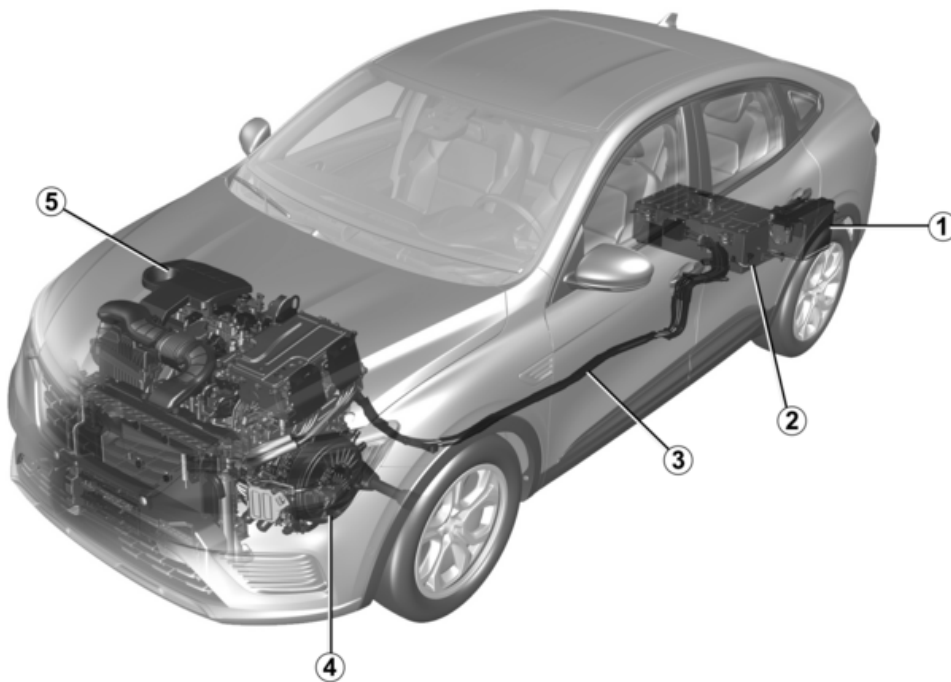

# SISTEMA DEL VEICOLO E-TECH FULL HYBRID

- 1 Batteria secondaria da "12 volt"
- 2 Batteria di trazione da "230 volt"
- 3 Cablaggio di potenza elettrica di color arancione
- 4 Motorino elettrico
- 5 Motore a combustione

Il sistema del veicolo ibrido utilizza un motore elettrico per migliorare le prestazioni del motore a combustione (accelerazione, avviamento ecc.).

Il veicolo dispone di maggiore coppia in accelerazione e consuma meno carburante.

Il veicolo può muoversi anche in modalità di funzionamento completamente elettrico senza assistenza da parte del motore a combustione, utilizzando l'energia accumulata nella batteria di trazione da "230 V".

## Batterie

Il veicolo ibrido è dotato di due tipi di batteria:

- batteria di trazione da 230 V;
- una batteria secondaria "12 V".

### **Batteria di trazione da «230 volt»**

Questa batteria, situata sotto il pianale posteriore, accumula l'energia necessaria per il corretto funzionamento del motore elettrico.

Come tutte le batterie, si scarica quando viene utilizzata. La batteria di trazione viene caricata:

- durante le fasi di decelerazione del veicolo;
- quando il motore a combustione si avvia automaticamente per fungere da generatore.

L'autonomia del vostro veicolo in modalità di funzionamento elettrico dipende dal livello di carica della batteria di trazione, nonché dallo stile di guida e dai componenti che consumano energia (aria condizionata, sistema di riscaldamento ecc.).

In caso di scarica della batteria di trazione, solo il motore a combustione fa muovere il veicolo fino a quando la batteria di trazione non è sufficientemente ricaricata.

### **Batteria secondaria da "12 volt"**

La batteria secondaria "12 V", situata nel bagagliaio, fornisce l'energia necessaria per aprire/chiedere il veicolo e far funzionare l'equipaggiamento.

**Nota:** la batteria secondaria da "12 volt" non partecipa all'avviamento del motore. Ciò è garantito dal sistema ibrido.



L'impianto elettrico del veicolo ibrido utilizza una tensione continua di circa 230 V.

Il sistema può raggiungere temperature elevate, mentre e dopo che si disinserisce il contatto. Rispettare i messaggi di avvertenza riportati sulle etichette presenti nel veicolo.

Qualsiasi intervento o modifica sul sistema elettrico da "230 V" (componenti, cavi, connettori, batteria di trazione) è rigorosamente vietato a causa dei rischi che può comportare per la vostra sicurezza. Rivolgetevi alla Rete del marchio.

**Rischio di gravi ustioni o scariche elettriche con conseguenze anche mortali.**

# SISTEMA DEL VEICOLO E-TECH FULL HYBRID

A

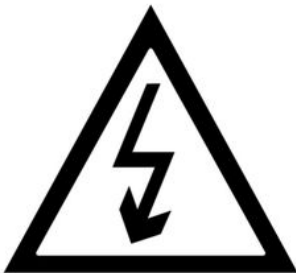

Il simbolo **A** identifica gli elementi elettrici del veicolo che possono presentare rischi per la sicurezza.

334136

## Circuito elettrico «230 volt»

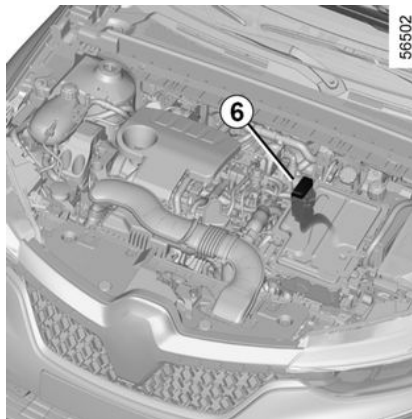

Il circuito elettrico a 230 V è riconoscibile dai cavi arancioni **6** e dagli elementi contrassegnati

mediante il simbolo

## Rumore

I veicoli ibridi sono particolarmente silenziosi in modalità di funzionamento elettrico.

È un funzionamento a cui probabilmente non siete ancora abituati. Altrettanto dicasi per gli altri utenti della strada, per i quali è difficile rendersi conto se il veicolo è in movimento.

Per avvisare le persone della presenza del veicolo, quest'ultimo è dotato di un avvisatore acustico per pedoni. In modalità di funzionamento elettrico, il sistema si attiva automaticamente. Il suono si attiva quando il veicolo viaggia a una velocità compresa tra 1 km/h e 30 km/h circa.

Poiché il motore elettrico è silenzioso, sentirete dei rumori che vi sembreranno insoliti (rumori aerodinamici, di pneumatici ecc.), nonché rumori legati al funzionamento del sistema ibrido (ad esempio il raffreddamento della batteria di trazione).



Il vostro veicolo ibrido è molto silenzioso.

Quando si scende dal veicolo, verificare sempre che il selettore del cambio sia in posizione P, inserire il freno di stazionamento e disinserire l'accensione.

**RISCHIO DI GRAVI LESIONI.**

## Funzionamento

Il sistema ibrido seleziona il motore a combustione e/o il motore elettrico in base allo stile di guida (dolce,

2

# SISTEMA DEL VEICOLO E-TECH FULL HYBRID

sportivo ecc.), alle condizioni del traffico e alla modalità di guida selezionata (consultare le informazioni su "MULTI-SENSE" nel Capitolo 3 del libretto di istruzioni del veicolo).

Intemperie, strade allagate:





Non guidate su una strada allagata se l'altezza dell'acqua supera la parte inferiore dei cerchi.

## Indicatore di flusso di energia 1



A seconda della modalità di guida selezionata, l'indicatore **1** rappresenta i flussi di energia tra:

-  il gruppo elettrico (batteria di trazione e motore elettrico);
-  il motore a combustione.

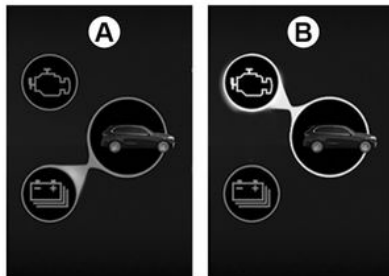

Il colore dei flussi varia:

- blu: energia elettrica;
- bianco: energia prodotta dal motore a combustione.

### Flusso A "Trazione elettrica"

Il gruppo elettrico viene utilizzato per far muovere il veicolo.

### Flusso B "Trazione motore a combustione"

Il motore a combustione viene utilizzato per far muovere il veicolo.

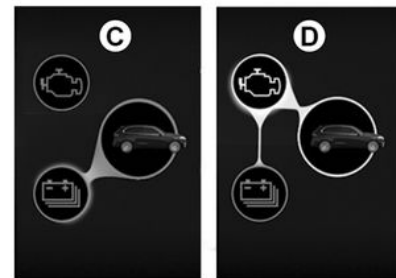

### Flusso C "Recupero di energia"

Quando sollevate il piede dal pedale dell'acceleratore o premete il pedale del freno, il motore elettrico e/o il sistema di frenata rigenerativa converte l'energia prodotta attraverso la decelerazione del veicolo in energia elettrica.

Ciò permette di rallentare il veicolo e ricaricare la batteria di trazione.

### Flusso D "Produzione di energia"

Il motore a combustione ricarica la batteria di trazione.

**Nota:** è possibile una combinazione di flussi diversi (ad esempio associando il flusso **A** al flusso **B**, vengono utilizzati sia il motore a combustione sia quello elettrico per far muovere il veicolo).

# SISTEMA DEL VEICOLO E-TECH FULL HYBRID



## Casi particolari

Quando la batteria di trazione raggiunge il livello massimo di carica, il freno motore viene ridotto temporaneamente. La guida dovrà essere adattata di conseguenza.



Il freno motore non può in alcun caso sostituirsi alla pressione del pedale del freno.

## Modalità di guida completamente elettrica

59707



2

Sul quadro della strumentazione viene visualizzata la spia **2 EV** per indicare che il sistema ibrido sta utilizzando solo il gruppo elettrico per far muovere il veicolo.

**Nota:** la modalità EV può essere attivata solo in modalità My Sense o ECO.

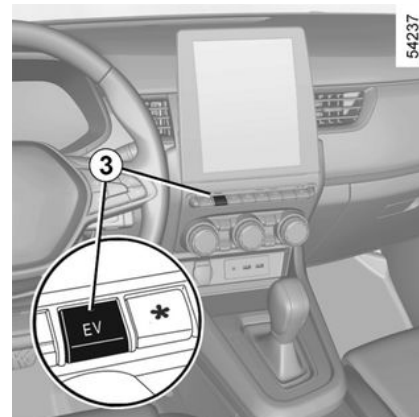

54237

2

Quando il sistema ibrido utilizza il motore a combustione con o senza il motore elettrico per far muovere il veicolo, è possibile passare manualmente alla modalità completamente elettrica.

L'accesso a questa modalità è possibile se:

- la batteria di trazione è sufficientemente carica;
- la velocità del veicolo è inferiore a 50 km/h circa.

Premere il contattore **3**.

La spia sul contattore **3** è accesa e sul quadro della strumentazione viene

visualizzata la spia **2 EV**.

## SISTEMA DEL VEICOLO E-TECH FULL HYBRID

Altrimenti, sul quadro della strumentazione viene visualizzato il messaggio "EV non disponibile".

2

Premere di nuovo sul contattore **3** per disattivare la modalità completamente elettrica. La spia del contattore **3** si

spegne. La spia **2 EV** non viene più visualizzata sul quadro della strumentazione quando il veicolo passa alla modalità ibrida e il motore a combustione si avvia.

**Nota:** quando il livello della batteria di trazione è basso, il veicolo passa automaticamente alla modalità ibrida e il motore a combustione si avvia; la

spia **2 EV** scompare dal quadro della strumentazione e la spia sul contattore **3** si spegne per confermare questa condizione.

## Importanti raccomandazioni



Leggete attentamente le seguenti istruzioni. L'inosservanza di queste istruzioni può comportare un **rischio d'incendio, di ustioni gravi o di scariche elettriche con conseguenze anche mortali.**

### **In caso di incidente o di urto**

In caso di incidente o di urto sul lato inferiore del veicolo (ad esempio un contatto con un palo, un marciapiede o altro tipo di arredo urbano), il circuito elettrico o la batteria di trazione si potrebbe danneggiare.

Fate controllare il vostro veicolo da un Rappresentante del marchio.

Evitare rigorosamente ogni contatto con i componenti da «230 volt» o con i cavi arancioni esposti e visibili dall'interno o dall'esterno del veicolo.

In caso di grave danneggiamento della batteria di trazione, potrebbero verificarsi alcune perdite:

- non toccare per alcun motivo i liquidi (fluidi e così via) fuoriusciti dalla batteria di trazione;
- in caso di contatto con parti del corpo, risciacquate abbondantemente con acqua e consultate al più presto un medico.

### **In caso di incendio**

In caso di incendio, abbandonare ed evacuare immediatamente il veicolo, quindi contattare i servizi di emergenza, avendo cura di precisare che si tratta di un veicolo ibrido.

Utilizzate esclusivamente agenti estinguenti di tipo ABC o BC compatibili con impianti elettrici in fiamme. Non utilizzare acqua o altri agenti estinguenti.

In tutti gli altri casi di danneggiamento del circuito elettrico, rivolgetevi alla Rete del marchio.

### **Per qualsiasi esigenza di traino**

Consultate il paragrafo "Traino, soccorso". → 352

### **Lavaggio del veicolo**

Non lavare il vano motore e la batteria di trazione "230 V" con un getto ad alta pressione.

Rischio di danneggiamento del circuito elettrico.

**Rischio di scarica elettrica con conseguenze anche mortali.**

# CARTA

## Informazioni generali

2

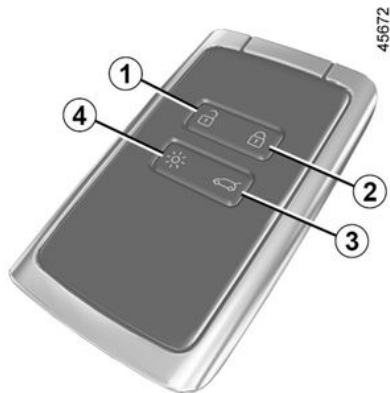

- 1 Sblocco di tutte le parti apribili.
- 2 Blocco di tutte le parti apribili.
- 3 Bloccaggio/sbloccaggio del bagagliaio.
- 4 Accensione dell'illuminazione a distanza.

### La carta consente di:

- lo sblocco e il blocco delle parti apribili (porte, bagagliaio) e dello sportellino del serbatoio (consultare le pagine successive);
- l'accensione dell'illuminazione a distanza del veicolo (consultare le pagine successive);

30 - Come acquisire familiarità con il veicolo

– chiusura automatica a distanza dei vetri elettrici ➔ 279.

### Autonomia

Assicuratevi di avere sempre una pila in buono stato, del tipo richiesto ed inserita correttamente. La sua durata è di circa due anni: sostituirla se il messaggio "Batteria carta debole" viene visualizzato sul quadro della strumentazione ➔ 340.



Con la pila scarica, è sempre possibile bloccare/sbloccare le porte ed avviare il veicolo ➔ 39 e ➔ 129

### Raggio di azione della carta

Varia a seconda dell'ambiente: attenzione a non bloccare o sbloccare accidentalmente il veicolo premendo involontariamente i pulsanti sulla carta.

**Nota:** se una porta o il bagagliaio sono aperti o chiusi non correttamente, il blocco non viene eseguito. Non viene emesso alcun segnale acustico né lampeggiamento delle luci di segnalazione pericolo e dei ripetitori laterali.

### Funzione «illuminazione a distanza»



Premendo il pulsante 4, le luci anabbaglianti e l'illuminazione esterna si accendono per circa 20 secondi. Questo consente, ad esempio, di ritrovare da lontano il veicolo fermo in un parcheggio.

Tenere premuto il pulsante 4 per circa due secondi si attiva l'illuminazione esterna e viene emesso un segnale acustico.

**Nota:** premendo nuovamente il pulsante 4, l'illuminazione si spegne.



## CARTA



### Consigli

Non avvicinate la carta ad una fonte di calore, di freddo o di umidità.

Non riponete la carta in un luogo in cui possa essere piegata o rovinata involontariamente: ad esempio, nella tasca posteriore dei pantaloni.



### Sostituzione: necessità di una carta supplementare

In caso di perdita della carta o per richiederne un'altra, potete rivolgervi alla rete del marchio.

In caso di sostituzione di una carta, sarà necessario portare il veicolo **e tutte le sue carte** presso la rete del marchio per inizializzare il sistema.

Potete utilizzare fino a quattro carte per veicolo.

### Interferenze

A seconda delle interferenze eventualmente presenti nell'ambiente circostante (impianti esterni o uso di

dispositivi funzionanti sulla stessa frequenza della carta) il funzionamento può risultare disturbato.



### Responsabilità del conducente all'arresto o allo spegnimento del veicolo

Non lasciate mai il vostro veicolo incustodito, lasciando all'interno la chiave e un bambino o un animale, anche per un breve lasso di tempo.

Infatti, questi potrebbero mettere a rischio la propria incolumità o quella di altre persone avviando il motore, azionando dispositivi come gli alzacvetri o addirittura bloccare le porte.

Inoltre con tempo caldo e/o soleggiato la temperatura interna dell'abitacolo aumenta molto rapidamente.

**RISCHIO DI MORTE O DI GRAVI LESIONI.**

## Montaggio di una cinghia 7



Far scorrere il guscio posteriore **5** verso il basso premendo sulla zona **A**.

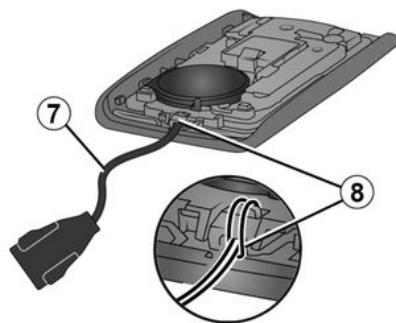

## CARTA

Inserire la cinghia manuale nel componente **8** e far passare l'estremità di tale cinghia attraverso la fibbia.

Posizionare la cinghia nell'apertura **6** e chiudere la cartuccia.

**Nota:** controllare che il diametro del cavo a cinghia **7** si adatti all'apertura **6**.

### Utilizzo

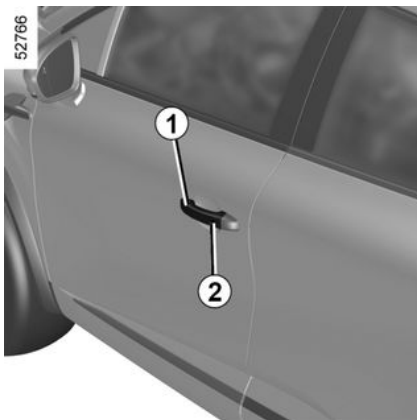

Esistono tre modi per sbloccare/bloccare il veicolo:

- "accesso facilitato", quando ci si avvicina e ci si allontana dal veicolo;
- a seconda del veicolo, "accesso facilitato", con il pulsante **2** sulla maniglia **1** di una delle porte anteriori;

– tramite la carta in modalità telecomando.

### Disattivazione/attivazione della modalità "mani libere"

A seconda del veicolo, è possibile disattivare/attivare:

- lo sbloccaggio quando ci si avvicina e il bloccaggio quando ci si allontana dal veicolo;
- il bloccaggio e lo sbloccaggio premendo i pulsanti della maniglia della porta.

È inoltre possibile disattivare/attivare il segnale acustico che viene emesso al bloccaggio quando ci si allontana dal veicolo. ➔ **105**



Non conservare la carta in un luogo in cui possa essere a contatto con altri dispositivi elettronici (computer, telefono ecc.) poiché potrebbero pregiudicarne il funzionamento.



Non lasciate mai il veicolo con una carta all'interno.



### Responsabilità del conducente all'arresto o allo spegnimento del veicolo

Non lasciate mai il vostro veicolo incustodito, lasciando all'interno la chiave e un bambino o un animale, anche per un breve lasso di tempo.

Infatti, questi potrebbero mettere a rischio la propria incolumità o quella di altre persone avviando il motore, azionando dispositivi come gli alzacristalli o addirittura bloccare le porte.

Inoltre con tempo caldo e/o soleggiato la temperatura interna dell'abitacolo aumenta molto rapidamente.

**RISCHIO DI MORTE O DI GRAVI LESIONI.**

## CARTA

Sbloccaggio "mani libere" in prossimità del veicolo;



52343

Con la carta nella zona di accesso **3**, il veicolo si sblocca. L'apertura è confermata da **un lampeggiamento** delle luci di segnalazione pericolo e degli indicatori di direzione.



A seconda del veicolo, i retrovisori esterni vengono chiusi/aperti automaticamente alla chiusura/apertura del veicolo. ➔ 112

Bloccaggio "mani libere", quando ci si allontana dal veicolo



52344

Con la carta in tasca, porte e bagagliaio chiusi, allontanarsi dal veicolo: il veicolo si blocca automaticamente non appena si è al di fuori dalla zona di accesso **3**.

**Nota:** la distanza dal veicolo in cui interviene la chiusura dipende dall'ambiente circostante.

A indicare che il veicolo è bloccato, le luci di segnalazione **lampeggiano due volte e restano accese fisse** per circa quattro secondi, quindi viene emesso un segnale acustico.



45672

2

Se la carta si trova nella zona di rilevamento **3** per circa 15 minuti, il bloccaggio a distanza è disabilitato. Per bloccare il veicolo, premere il pulsante **2** sulla maniglia **1** oppure, a seconda del veicolo il pulsante **5** sulla carta.

Il bloccaggio del veicolo non può essere effettuato a mani libere in presenza di una carta nella zona **4**.

## CARTA

### Sbloccaggio/bloccaggio "accesso facilitato" con il pulsante 2

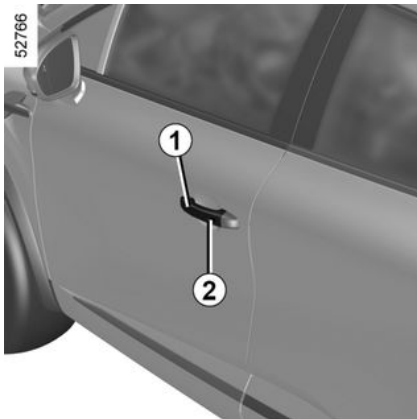

Con la carta nella zona **3** e il veicolo bloccato, premere il pulsante **2** sulla maniglia **1** di una delle due porte anteriori a seconda del veicolo. Una pressione del pulsante **2** sblocca anche tutto il veicolo.

Le luci di emergenza e i ripetitori laterali **lampeggiano una volta** per indicare che le porte sono state sbloccate e, su alcuni veicoli, gli specchietti retrovisori si aprono automaticamente.

La pressione del pulsante **2** blocca il veicolo.

Le luci di emergenza **lampeggiano due volte** per indicare che il veicolo è

bloccato e, a seconda del veicolo, gli specchietti retrovisori si ripiegano automaticamente.

### Particolarità relative allo sbloccaggio

In determinate circostanze, lo sblocco di avvicinamento è disattivato:

- dopo otto giorni di inutilizzo del veicolo;
- Se la carta rimane in prossimità della zona 3 del veicolo per circa cinque minuti dopo aver bloccato il veicolo;
- dopo diversi passaggi in prossimità della zona 3 del veicolo e senza che le porte siano state sbloccate.

Premere il pulsante **2** (maniglia della porta anteriore) o utilizzare la carta con telecomando (fare riferimento alle pagine seguenti) per sbloccare il veicolo e riattivare la modalità mani libere.

### Particolarità relative al bloccaggio "accesso facilitato"



Dopo un bloccaggio in modalità "accesso facilitato", occorre attendere tre secondi circa prima di poter sbloccare nuovamente il veicolo. Durante questi tre secondi, è possibile assicurarsi del corretto bloccaggio azionando le maniglie delle porte.

**Nota:** se una porta o il bagagliaio sono aperti o chiusi non correttamente, il blocco non viene eseguito. Non viene emesso alcun segnale acustico né lampeggiamento delle luci di segnalazione pericolo e dei ripetitori laterali.

## CARTA

### Utilizzo della carta con telecomando

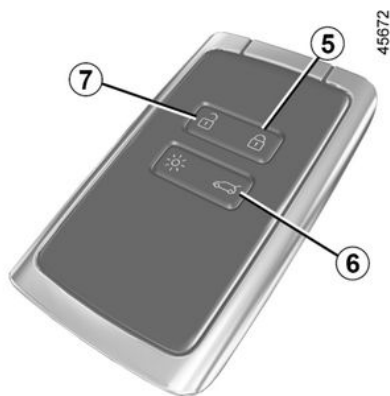

### Sbloccaggio tramite utilizzo della carta

Premere il pulsante **7**.

Le luci di emergenza e i ripetitori laterali **lampeggiano una volta** per indicare che le porte sono state sbloccate e, su alcuni veicoli, gli specchietti retrovisori si aprono automaticamente.



Motore acceso, i tasti della carta sono disattivati.

### Bloccaggio mediante carta

Con porte e bagagliaio chiusi, premere il pulsante **5**: il veicolo si blocca.

Le luci di emergenza **lampeggiano due volte** per indicare che il veicolo è bloccato e, a seconda del veicolo, gli specchietti retrovisori si ripiegano automaticamente.

Premendo il pulsante **5** due volte il veicolo viene bloccato e si consente la chiusura dei vetri anteriori e posteriori (a seconda del veicolo).

#### Nota:

- la distanza massima dal veicolo in cui interviene la chiusura dipende dall'ambiente circostante;
- se una porta o il bagagliaio sono aperti o chiusi non correttamente, il blocco non viene eseguito. Non viene emesso alcun segnale acustico né lampeggiamento delle luci di segnalazione pericolo e dei ripetitori laterali.



Se a motore acceso, se dopo aver aperto e chiuso una porta, la carta non è più nella zona **4**, il messaggio "Carta non leggibile" vi avvisa che la carta non è più nel veicolo. Ciò consente di evitare ad esempio di partire dopo aver lasciato a terra un passeggero con la carta addosso.

L'avviso scompare quando la carta viene nuovamente rilevata.

### Bloccaggio/sbloccaggio del solo bagagliaio

Premere il pulsante **6** per bloccare/sbloccare solo il bagagliaio.

## CARTA

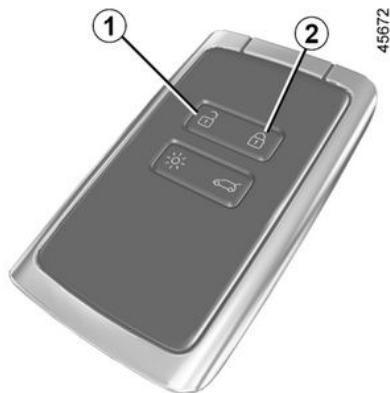

2



Non utilizzate mai la chiusura ad effetto globale delle porte se qualcuno resta all'interno del veicolo.

Se il veicolo è dotato della funzione di chiusura ad effetto globale, questa permette di bloccare le parti apribili e d'impedire l'apertura delle porte dalle maniglie interne (in caso di rottura del vetro con tentativo d'apertura delle porte dall'interno).

### Per attivare la chiusura ad effetto globale

A tale scopo, premere due volte rapidamente in successione il pulsante **2**.

Il blocco è confermato da **due lampeggiamenti lenti e tre rapidi** delle luci di segnalazione pericolo e delle frecce.

**Particolarità:** la chiusura ad effetto globale non è possibile se le luci di segnalazione pericolo o le luci di posizione del veicolo sono accese.



A seconda del veicolo, i retrovisori esterni vengono chiusi automaticamente alla chiusura del veicolo. → **112**

### Per disattivare la chiusura ad effetto globale

Sbloccare il veicolo con il pulsante **1** sulla carta.

L'apertura è confermata da **un lampeggiamento** delle spie di segnalazione pericolo e degli indicatori di direzione.

# APERTURA E CHIUSURA DELLE PORTE

## Apertura dall'esterno



### Porte anteriori

Con le porte sbloccate o con indosso la carta, afferrare la maniglia **1** e tirarla verso di voi.

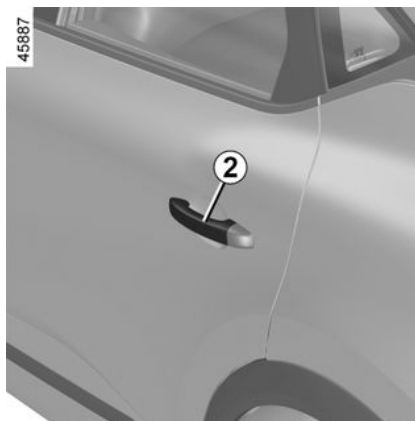

### Porte posteriori

Con le porte sbloccate o con indosso la carta, afferrare la maniglia **2** e tirarla verso di voi.

## Apertura dall'interno

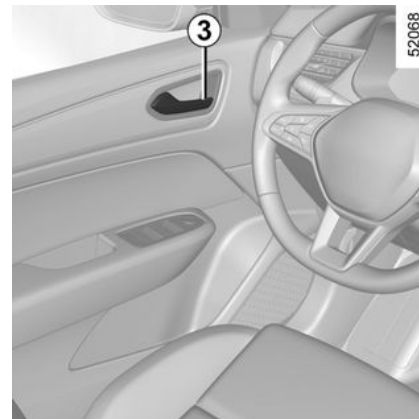

Tirare la maniglia **3** una volta.

A seconda della versione del veicolo, potrebbe essere necessario tirare due volte la maniglia **3**: la prima volta per sbloccare la porta, la seconda per aprirla.



Per motivi di sicurezza effettuate sempre le operazioni di apertura/chiusura quando il veicolo è fermo.

## APERTURA E CHIUSURA DELLE PORTE

### Segnalazione acustica di dimenticanza luci accese

All'apertura di una porta, un allarme acustico risuona per segnalare che le luci sono rimaste accese mentre il contatto motore è disinserito.

### Segnalazione dimenticanza chiusura di una parte apribile

Quando il veicolo è fermo, la spia  si accende sul quadro della strumentazione accompagnata da una spia che indica quali parti apribili (porte, bagagliaio) sono aperte o chiuse male.

Quando il veicolo raggiunge i 10 km/h circa, una spia indica se le porte o il bagagliaio sono aperti o chiusi male e viene visualizzato il messaggio "Portellone aperto" o "AVVERTENZA: porta aperta", mentre un segnale acustico verrà riprodotto per circa 40 secondi o fino alla chiusura della porta/bagliaio.

### Sicurezza dei bambini

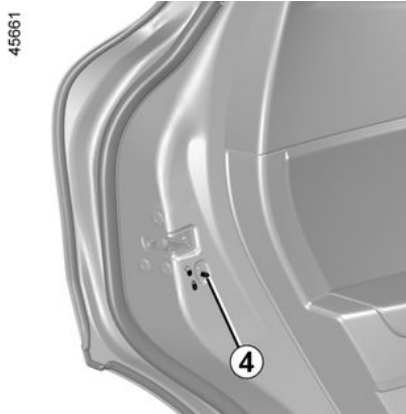

Per impedire l'apertura delle porte posteriori dall'interno, spostare la levetta **4** e verificare, dall'interno, che le porte siano effettivamente chiuse.



### Responsabilità del conducente all'arresto o allo spegnimento del veicolo

Non lasciate mai il vostro veicolo incustodito, lasciando all'interno la chiave e un bambino (o un animale), anche per un breve lasso di tempo.

Infatti, questi potrebbero mettere a rischio la propria incolumità o quella di altre persone ad esempio avviando il motore, azionando degli equipaggiamenti, come ad esempio gli alzacristalli o addirittura bloccare le porte... Inoltre con tempo caldo e/o soleggiato la temperatura interna dell'abitacolo aumenta molto rapidamente.

**RISCHIO DI MORTE O DI GRAVI LESIONI.**



# BLOCCAGGIO E SBLOCCAGGIO DELLE PORTE

## Caso di mancato funzionamento del telecomando o, a seconda del veicolo, della carta

In alcuni casi, il telecomando a radiofrequenza o la carta possono non funzionare:

- batteria della carta o del telecomando a radiofrequenza usurata o scarica, batteria del veicolo scarica e così via.
- utilizzo di apparecchiature che funzionano sulla stessa frequenza della carta (telefono cellulare e così via).

– veicolo situato in una zona caratterizzata da un'elevata presenza di onde elettromagnetiche.

Si può quindi:

- utilizzare il comando di radiofrequenza a distanza o la chiave di emergenza integrata nella carta (a seconda del veicolo) per sbloccare la porta del conducente;
- utilizzare il comando interno di blocco/sblocco delle porte (consultare le pagine seguenti).

## Chiave integrata nella carta



La chiave integrata **2** permette di bloccare o sbloccare la porta del conducente quando la carta non funziona.

### Accesso alla chiave **2**

Far scorrere il guscio posteriore **1** verso il basso premendo sulla zona **A**.

## Utilizzo della chiave integrata nella carta

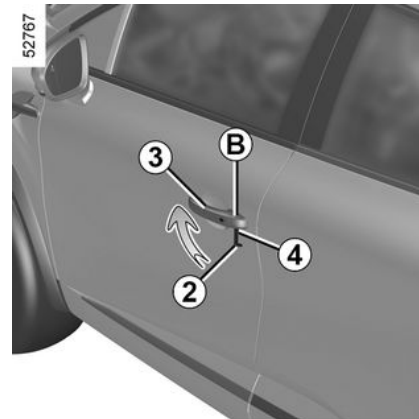

## BLOCCAGGIO E SBLOCCAGGIO DELLE PORTE

- Tirare la maniglia **3**;
- premere verso il basso sul coperchio **B** della porta del conducente;
- inserire l'estremità della chiave **2** nella tacca **4** nella parte inferiore del coperchio **B**;
- ruotare verso l'alto per togliere il coperchio **B**;
- inserire la chiave **2** nella serratura della porta del conducente e bloccare e sbloccare la porta.

Dopo essere saliti a bordo del veicolo, riposizionare la chiave nel relativo alloggiamento sulla carta.

### Bloccaggio manuale della serratura di ogni porta

45718

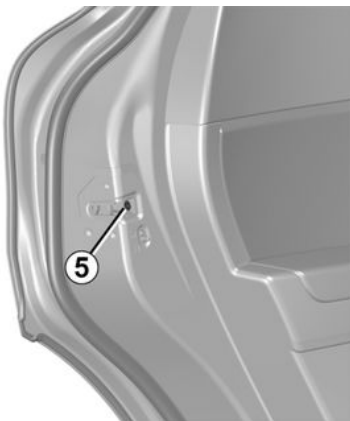

Far ruotare la vite **5** (facendo leva con l'estremità della chiave) e chiudere la porta.

Ora è chiusa dall'esterno.

È possibile aprire le porte solo dall'interno o inserendo la chiave nella porta del conducente.

### Comando di bloccaggio/ Sbloccaggio dall'interno

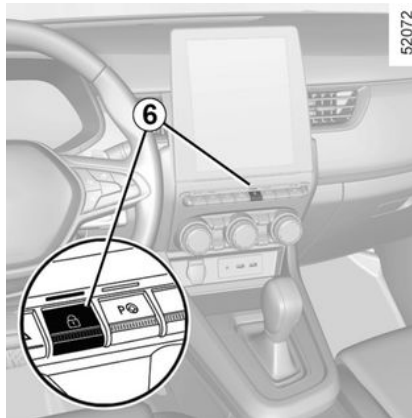

Il contattore **6** comanda simultaneamente le porte, il bagagliaio e lo sportellino del serbatoio carburante.

Qualora una parte apribile (porta o bagagliaio) fosse aperta o chiusa male, le parti apribili si

bloccherebbero/sbloccherebbero rapidamente.

Se si trasportano degli oggetti con il cofano aperto, è comunque possibile bloccare le porte: a motore spento, tenere premuto il tasto **6** per bloccare le altre porte.

### Spia stato di bloccaggio delle parti apribili

**A contatto inserito**, la spia **6** indica lo stato di bloccaggio delle parti apribili:

- spia accesa, le parti apribili sono bloccate;
- se la spia è spenta, le parti apribili sono sbloccate.

Quando chiudete le porte, la spia rimane accesa poi si spegne.



#### Responsabilità del conducente

Se decidete di viaggiare a porte bloccate, tenete conto che ciò può rendere più difficile l'accesso dei soccorritori nell'abitacolo in caso d'emergenza.

## BLOCCAGGIO E SBLOCCAGGIO DELLE PORTE

### Bloccaggio delle parti apribili senza la carta

Nel caso, ad esempio, di una pila scarica, di un mancato funzionamento temporaneo della carta e così via.

**A motore spento, con una parte apribile (porta o bagagliaio) aperta,** tenere premuto per oltre cinque secondi il contattore **6**.

Nel chiudere la porta si bloccheranno anche tutte le altre parti apribili.

**Nota:** sarà possibile sbloccare il veicolo dall'esterno solo con la carta collocata nella zona di accesso al veicolo.



Non lasciate mai il veicolo con una carta all'interno.

# CHIUSURA AUTOMATICA DELLE PARTI APRIBILI DURANTE LA GUIDA

## Principio di funzionamento

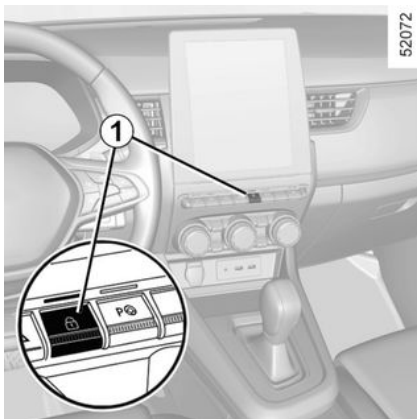

In seguito all'avviamento del veicolo, il sistema chiude automaticamente le porte non appena si oltrepassa la velocità di circa 10 km/h.

L'apertura avviene:

- premendo il contattore di apertura delle porte lato **1**;
- a veicolo fermo, aprendo l'interno di una porta anteriore.

**Nota:** se viene aperta o chiusa, la porta si bloccherà di nuovo automaticamente quando il veicolo raggiungerà la velocità di circa 10 km/h.

## Attivazione/disattivazione della funzione

**Per attivare:** con un veicolo fermo a motore acceso, premere il contattore **1** fino a udire un segnale acustico.

**Per disattivare:** a veicolo fermo e con motore acceso, premere il contattore **1** fino a udire due segnali acustici.

La funzione può essere attivata e disattivata tramite la schermata multimediale (a seconda del veicolo).

➔ 105

## anomalie di funzionamento

Se si rileva un funzionamento anomalo (nessuna chiusura centralizzata, mancata accensione della spia **1** alla chiusura delle porte e del bagagliaio e così via), assicurarsi che la chiusura centralizzata non sia stata disattivata per errore e controllare che le porte e il bagagliaio siano stati chiusi in modo corretto. Se sono chiuse correttamente, consultate la Rete del marchio.



### Responsabilità del conducente

Se decidete di viaggiare a porte bloccate, tenete conto che ciò può rendere più difficile l'accesso dei soccorritori nell'abitacolo in caso d'emergenza.

# APPOGGIATESTA ANTERIORE

## Per togliere l'appoggiatesta

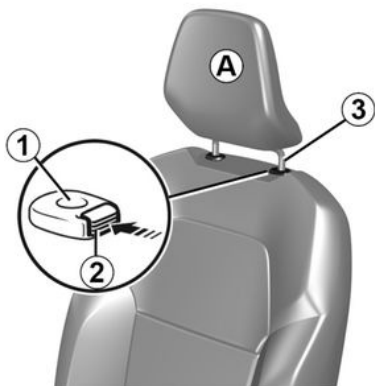

Tirate l'appoggiatesta verso l'alto fino all'altezza desiderata. Verificate il corretto bloccaggio.

## Per abbassare l'appoggiatesta

Premere il tasto **2** e far scendere l'appoggiatesta fino all'altezza desiderata. Verificate il corretto bloccaggio.

## Per togliere l'appoggiatesta

Sollevatelo nella posizione più alta (se necessario, reclinare lo schienale all'indietro). Premere il pulsante **2** e

sollevate il poggiatesta fino a rilasciarlo.

## Per rimettere il poggiatesta

Verificare che le aste del poggiatesta siano pulite **3**.

Introdurre le aste del poggiatesta nei fori **1** (se necessario, inclinare lo schienale all'indietro). Abbassare il poggiatesta finché non scatta in posizione, quindi premere il pulsante **2** per regolarlo all'altezza desiderata. Verificare il corretto bloccaggio di ogni asta **3** sullo schienale del sedile.



Il poggiatesta è importante per la sicurezza. Assicurarsi che sia in posizione e nella posizione corretta: la parte superiore del poggiatesta deve essere il più vicino possibile alla parte superiore della testa e deve esserci una distanza minima tra la testa e il poggiatesta **A**.

2

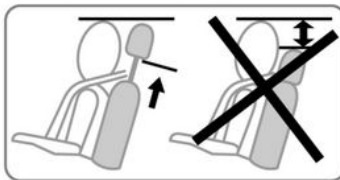

26342

## NEI POSTI ANTERIORI

### Regolazione della seduta



#### Per avanzare o indietreggiare il sedile

Spostare il contattore **1** in avanti o all'indietro o, a seconda della versione del veicolo, sollevare e tenere la maniglia **4** per sbloccare il sedile. Nella posizione desiderata, rilasciatela e verificate che il sedile sia correttamente bloccato.

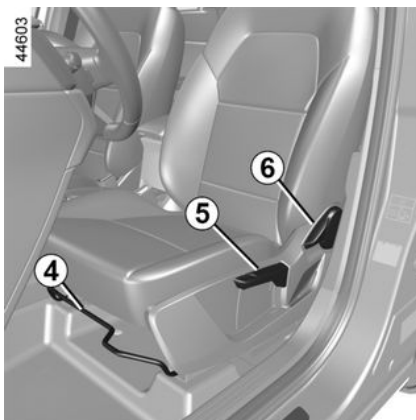

#### Per rialzare o abbassare la seduta

Spostare il contattore **1** verso l'alto o il basso o, a seconda della versione del veicolo, spostare la leva **5** tante volte quanto necessario verso l'alto o il basso fino alla posizione desiderata.

### Regolazione dello schienale

#### Per inclinare lo schienale

Attivare il contattore **2** spostandolo in avanti o all'indietro o, a seconda del veicolo, sollevare la maniglia **6** e inclinare lo schienale fino alla posizione desiderata.

Dopo aver scelto la posizione, rilasciate la maniglia ed assicuratevi del corretto bloccaggio.

### Per regolare il sedile a livello lombare

Spingere a sinistra o a destra del pulsante **3** per aumentare o diminuire il supporto.



**Per motivi di sicurezza, effettuate queste operazioni a veicolo fermo.**

Per non limitare l'azione delle cinture di sicurezza, vi consigliamo di non inclinare eccessivamente indietro lo schienale del sedile. Sul pavimento (del posto guida) non deve trovarsi alcun oggetto in quanto in caso di frenata brusca rischierebbe di scivolare sotto la pedaliera impedendone l'uso.

## NEI POSTI ANTERIORI

### Bracciolo centrale 7

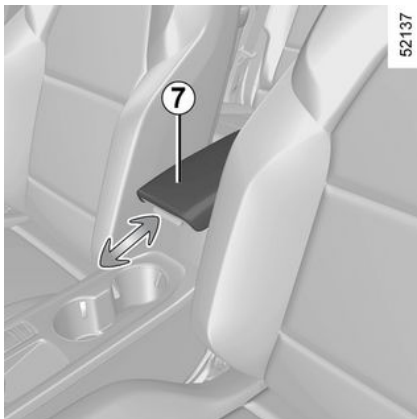

(a seconda della versione del veicolo)

Per regolare la posizione del bracciolo centrale **7**, farlo scorrere in avanti o all'indietro.

### Sedili termici

(a seconda della versione del veicolo)

#### **Veicoli equipaggiati solo con sedili riscaldati**

A contatto inserito:

– Premendo il contattore **8** sul sedile desiderato una prima volta si attiva il sistema di riscaldamento elevato.

Entrambe le spie integrate nel contattore si accendono;

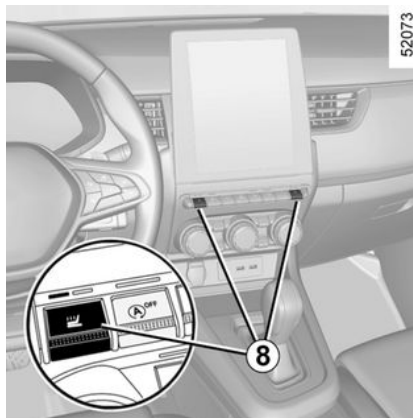

– Se si preme il tasto una seconda volta, il riscaldamento si abbassa. Una spia integrata si accende;

– premendo per la terza volta si spegne il riscaldamento.

#### **Veicoli equipaggiati con sedili riscaldati e ventilati**

A motore acceso, se si preme **8** viene visualizzata l'impostazione sullo schermo multimediale. Se si preme **9** si attiva il riscaldamento del sedile del conducente o dei passeggeri.

Se si preme **10** una o due volte si attiva il riscaldamento del sedile in basso o in alto. Si accendono le spie.

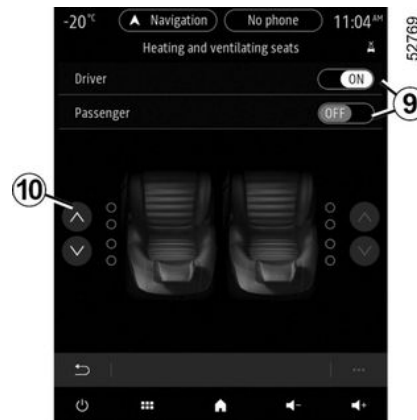

Se si preme nuovamente **8** il riscaldamento del sedile viene disattivato. Le spie si spengono.

#### **anomalie di funzionamento**

Quando viene rilevata un'anomalia di funzionamento, la spia del contattore **8** del sedile interessato si spegne dopo circa cinque secondi. Rivolgersi a un Rappresentante del marchio.

## NEI POSTI ANTERIORI

### Sedili ventilati



(a seconda della versione del veicolo)

I sedili ventilati funzionano in base al principio di assorbimento ed espulsione dell'aria nell'abitacolo senza utilizzare le funzioni di climatizzazione e riscaldamento del veicolo. Per ottenere le prestazioni migliori, è consigliabile utilizzare questa funzione con la climatizzazione accesa.

**Nota:** questa funzione è disattivata a motore spento e acceso.



A motore acceso:

- se si preme **8** viene visualizzata l'impostazione sulla schermata multimediale. Se si preme **9** si attiva la ventilazione dei sedili del conducente e dei passeggeri.
- se si preme **11** una o due volte si attiva la ventilazione del sedile in basso o in alto. Si accendono le spie.
- se si preme nuovamente **8** il riscaldamento del sedile viene disattivato. Le spie si spengono.

#### **anomalie di funzionamento**

Quando viene rilevata un'anomalia di funzionamento, la spia del contattore **8** del sedile interessato si spegne dopo circa cinque secondi. Rivolgersi a un Rappresentante del marchio.



# CINTURE DI SICUREZZA

Per evidenti ragioni di sicurezza, allacciate la vostra cintura per qualsiasi spostamento. Inoltre, dovete conformarvi alle leggi del paese in cui vi trovate.

**Prima di accendere il motore, regolate innanzitutto la posizione di guida, poi, per tutti i passeggeri, regolate le cinture di sicurezza per ottenere la migliore protezione possibile.**

## Regolazione della posizione di guida

- **Posizionarsi correttamente sulla seduta** (dopo avere tolto indumenti quali cappotto o giubbotto). È un fattore essenziale per il posizionamento corretto della schiena;
- **Regolate la posizione del sedile in funzione della pedaliera.** La posizione del vostro sedile deve essere tale da consentirvi di premere a fondo i pedali. Lo schienale deve essere inclinato in modo che le braccia rimangano leggermente piegate;
- **regolate la posizione dell'appoggiatesta.** Per la massima sicurezza, la distanza tra la testa e l'appoggiatesta deve essere minima;
- **regolate l'altezza della seduta.** Questa regolazione permette di ottimizzare la visibilità;
- **regolate la posizione del volante.**



Per una piena efficacia delle cinture posteriori, assicurarsi che il sedile unico posteriore sia correttamente bloccato. ➔ 293



Le cinture di sicurezza non regolate o attorcigliate possono provocare lesioni in caso d'incidente.

Utilizzate una cintura di sicurezza per una sola persona, un bambino o un adulto.

Anche le donne incinte devono allacciare la cintura. In tal caso, verificate che la cintura del bacino non eserciti una pressione rilevante sul basso ventre, senza tuttavia creare un gioco eccessivo.

## Regolazione delle cinture di sicurezza



Per una corretta regolazione e un corretto posizionamento delle cinture di sicurezza su tutti i sedili:

- regolare i sedili (posizione del sedile e inclinazione dello schienale, se possibile);
- appoggiarsi bene allo schienale;
- avvicinare il più possibile la cinghia al torace **1** alla base del collo senza appoggiarla (se necessario e se possibile, regolare l'altezza della cintura di sicurezza) e assicurarsi che la cinghia del torace **1** sia a contatto con la spalla;

## CINTURE DI SICUREZZA

– posizionare la cintura addominale **2** in modo che sia piatta sulle cosce e contro il bacino.

La cintura deve aderire il più possibile al corpo ovvero evitare di indossare vestiti troppo pesanti, di interporre oggetti tra il corpo e la cintura e così via.

### Bloccaggio

Svolgere la cintura **lentamente e senza strappi** e inserire la fibbia **3** nella scatola **5** (controllare che sia ben agganciata tirando la fibbia **3**).

In caso di bloccaggio, tornate indietro e svolgetela di nuovo.

Se la vostra cintura è completamente bloccata, tirate lentamente, ma con forza, la cintura ed estraetene circa 3 cm. Lasciate che si riavvolga normalmente poi svolgetela di nuovo.

Se il problema persiste, rivolgetevi alla Rete del marchio.

### Sbloccaggio

Premere il pulsante **4**, la cintura viene riavvolta. Accompararla.



**Spia di dimenticanza di allacciamento della cintura conducente e, a seconda del veicolo, della cintura del**

### passaggero anteriore

Viene visualizzato sul display all'inserimento dell'accensione e se la cintura del conducente o del passeggero anteriore (se il sedile passeggero è occupato) non è allacciata.

A seconda del veicolo, se il sedile è occupato e una di tali cinture di sicurezza non è allacciata o viene slacciata con il veicolo in marcia a una velocità superiore a circa 20 km/h, la

spia  lampeggia e viene emesso un segnale acustico per circa 120 secondi.

**Nota:** a seconda del veicolo, un oggetto posato sul sedile passeggero può azionare in alcuni casi la spia di allarme.

**Allarme di cintura posteriore non allacciata** (a seconda della versione del veicolo)

Viene visualizzato il simbolo **6** sul quadro della strumentazione all'inserimento dell'accensione. Il conducente viene informato circa lo stato di allacciamento di ciascuna cintura di sicurezza posteriore:

- il contatto è inserito;
- una porta è aperta;
- si allaccia o si slaccia una cintura posteriore.

Comprensione dei simboli **6**:

- spia verde: cintura di sicurezza allacciata;
- spia rossa: il sedile è occupato e la cintura di sicurezza non è allacciata;
- spia grigia: posto non occupato.



Anche la spia  viene visualizzata sul display centrale all'inserimento dell'accensione se un sedile posteriore è occupato e la cintura di sicurezza non è allacciata.

Quando la velocità del veicolo è

inferiore a circa 20 km/h, la spia  viene visualizzata sul display centrale se un sedile posteriore è occupato e la cintura di sicurezza non è allacciata.

## CINTURE DI SICUREZZA

Per circa 60 secondi, viene anche visualizzato il simbolo **6** ogni volta che si allaccia o si slaccia una delle cinture di sicurezza posteriori.

Quando la velocità del veicolo supera i 20 km/h circa, se una delle cinture di sicurezza posteriori non è allacciata o si slaccia durante il viaggio:

– la spia  lampeggia sul display centrale;

e

– viene emesso un segnale acustico per circa 120 secondi;

e

– il simbolo **6** viene visualizzato per circa 180 secondi e quello del sedile interessato viene indicato in rosso.

Verificare sempre che le cinture dei passeggeri sui sedili posteriori siano allacciate correttamente e che il numero delle cinture di sicurezza indicate corrisponda al numero dei sedili posteriori occupati.

**Nota:** in alcuni casi, gli avvisi potrebbero attivarsi se su uno dei sedili posteriori viene posizionato un oggetto, a seconda del veicolo.

### Regolazione in altezza delle cinture di sicurezza anteriori



Utilizzare il pulsante **7** per regolare l'altezza della cintura in modo che la cintura a bandoliera passi come indicato in precedenza. Premere il pulsante **7** e sollevare o abbassare la cintura di sicurezza. Dopo avere effettuato la regolazione, assicurarsi che la cintura di sicurezza sia bloccata in posizione.

### Cinture di sicurezza posteriori laterali 8

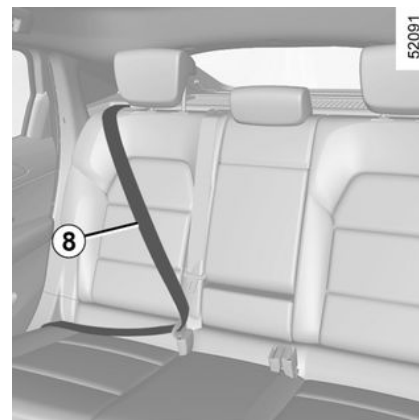

Il bloccaggio, lo sbloccaggio e la regolazione si effettuano nello stesso modo delle cinture anteriori.



Verificate la corretta posizione e il funzionamento delle cinture di sicurezza posteriori dopo aver agito sul sedile unico posteriore.

2

## CINTURE DI SICUREZZA

### Cintura posteriore centrale

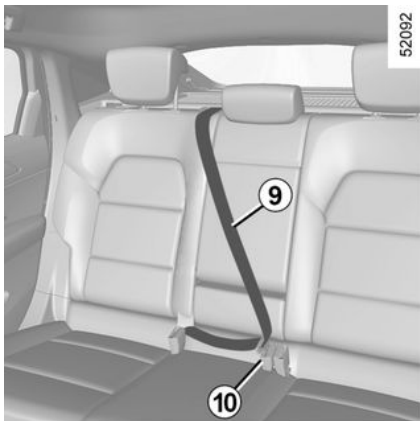

Svolgere lentamente la cinghia **9**.  
Inserire la fibbia nel modulo di bloccaggio nero **10**.

**Le informazioni che seguono riguardano le cinture anteriori e posteriori del veicolo.**



- Non è possibile apportare alcuna modifica ai componenti del sistema di ritenuta montato originariamente: cinture di sicurezza, sedili e relativi fissaggi. In casi particolari (ad es.: montaggio di un seggiolino per bambini) rivolgetevi a un rappresentante del marchio.
- Non utilizzare dispositivi che possono creare giochi nelle cinghie (ad esempio mollette per panni, fermagli e così via) in quanto una cintura di sicurezza non tesa può causare lesioni in caso di incidente.
- Non fate mai passare la cintura a bandoliera sotto il braccio o dietro la schiena.
- Non utilizzare mai la stessa cintura per più di una persona e non allacciare mai un neonato o un bambino che si tiene in braccio con la propria cintura.
- La cintura non deve essere attorcigliata.

- Dopo un incidente, fate controllare le cinture e, se necessario, sostituitele. Inoltre, fate sostituire le cinture se dovessero presentare qualsiasi segno di usura o deterioramento.
- Durante il rimontaggio del sedile unico posteriore, accertarsi che le cinture di sicurezza e le fibbie siano posizionate correttamente affinché possano essere utilizzate normalmente.
- Verificate che la staffa della cintura sia inserita nel modulo appropriato.
- Fate attenzione a non inserire oggetti nella zona del dispositivo di bloccaggio della cintura che potrebbero comprometterne il corretto funzionamento.
- Assicuratevi di aver ben posizionato il dispositivo di bloccaggio (non deve essere coperto, schiacciato o appiattito da persone o oggetti).

# DISPOSITIVI COMPLEMENTARI ALLA CINTURA ANTERIORE

A seconda della versione del veicolo, possono essere costituiti da:

- **pretensionatori dell'avvolgitore della cintura di sicurezza;**
- **pretensionatori della cintura ventrale;**
- **limitatori di sforzo del torace;**
- **airbags conducente e passeggero anteriore.**

Questi sistemi sono studiati per funzionare separatamente o contemporaneamente nel caso di urti frontali.

A seconda della violenza dell'urto il sistema aziona:

- il blocco della cintura di sicurezza;
- il pretensionatore dell'avvolgitore della cintura di sicurezza (che si attiva per tendere la cintura);
- i pretensionatori della cintura ventrale per posizionare il conducente sul proprio sedile;
- l'airbag anteriore.

## Pretensionatori

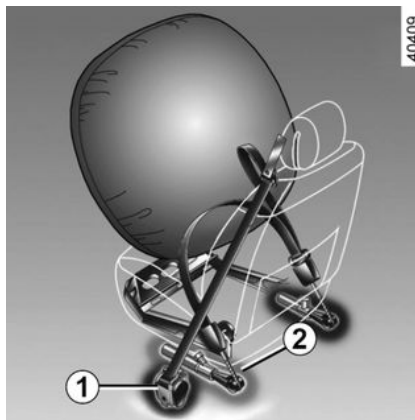

I pretensionatori servono a far aderire la cintura al corpo dell'occupante del sedile, aumentando l'efficacia della cintura stessa.

Con contatto inserito, quando si verifica uno scontro frontale, in funzione della violenza della collisione, il sistema può azionare:

- il pretensionatore dell'avvolgitore della cintura di sicurezza **1** che tira indietro immediatamente la cintura;
- il pretensionatore dell'avvolgitore della cintura ventrale **2** sui sedili anteriori.



– Dopo ogni incidente, fate controllare l'insieme dei dispositivi di

sicurezza.

– Qualsiasi intervento sul sistema (pretensionatori, airbags, moduli elettronici, cablaggi) e i componenti del sistema o il riutilizzo su un altro veicolo, anche identico, è rigorosamente vietato.

– Per evitare azionamenti accidentali che possono provocare danni, soltanto il personale qualificato della Rete del marchio è abilitato ad intervenire sull'airbags.

– Il controllo delle caratteristiche elettriche del dispositivo d'innesco deve essere effettuato esclusivamente da personale con una preparazione specifica, che utilizzi attrezzi adatti.

– Al momento della rottamazione del veicolo, contattare una concessionaria autorizzata per lo smaltimento del pretensionatore e dei generatori di gas dell'airbags.

# DISPOSITIVI COMPLEMENTARI ALLA CINTURA ANTERIORE

## Limitatore di sforzo

A partire da un certo grado di violenza dell'urto, questo meccanismo scatta per limitare ad un livello sopportabile l'azione della cintura sul corpo.

## Airbag frontalmente conducente e passeggero

Sono installati in corrispondenza dei posti anteriori del conducente e del passeggero.

Un simbolo sulla parte inferiore del parabrezza indica la presenza di questo equipaggiamento (a seconda del veicolo).

Ogni sistema airbag è costituito da:

- un airbag ed il relativo generatore di gas installati nel volante per il conducente e nel cruscotto per il passeggero anteriore;
- un modulo elettronico di controllo del sistema che comanda il dispositivo elettrico d'innesco del generatore di gas;
- dei sensori remoti;
- una singola spia di controllo  sul quadro della strumentazione.

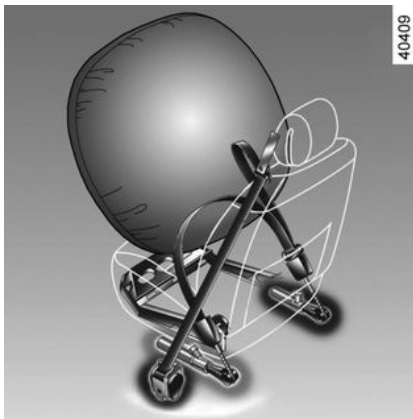

## Funzionamento

Il sistema funziona solamente dopo l'inserimento del contatto del veicolo.

In caso di urto violento di tipo frontale, gli airbags si gonfiano rapidamente, permettendo in tal modo di assorbire la violenza dell'urto della testa e del torace del conducente contro il volante e del passeggero contro il cruscotto. Successivamente gli airbag si sgonfiano immediatamente in modo da non impedire in alcun modo l'uscita dei passeggeri dal veicolo.

## anomalie di funzionamento



Questa spia si accende all'avviamento del motore per poi spegnersi dopo circa tre secondi. Se la spia non si accende quando viene inserito il contatto o se resta accesa, viene indicato un guasto del sistema.

Consultate al più presto un Rappresentante del marchio.

Qualsiasi ritardo nel farlo può compromettere l'efficacia della protezione.



Il sistema dell'airbag utilizza un principio pirotecnico. Questo spiega il fatto che alla sua apertura, produce calore, libera fumo (il che non sta ad indicare un principio di incendio) e genera un rumore di detonazione. In caso di necessità, l'airbag si gonfierà immediatamente. Ciò potrebbe provocare lesioni cutanee o altri inconvenienti.

## DISPOSITIVI COMPLEMENTARI ALLA CINTURA ANTERIORE

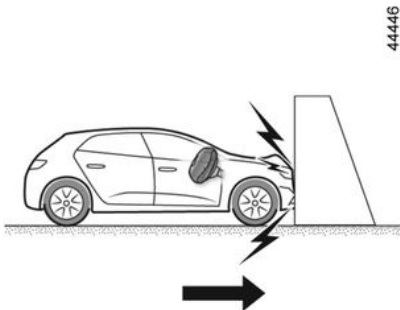

Le seguenti condizioni attivano i pretensionatori o airbags.  
In caso di urto frontale contro una superficie rigida (non deformabile) a una velocità d'impatto uguale o superiore a 25 km/h.

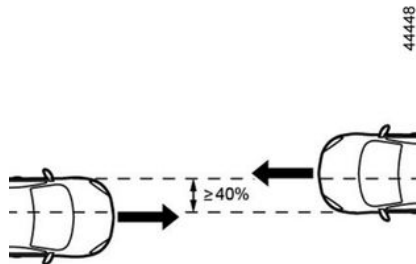

In caso di scontro frontale con un altro veicolo di categoria equivalente o superiore, con area d'impatto uguale o superiore al 40%, in cui la velocità dei due veicoli sia uguale o superiore a 40 km/h.

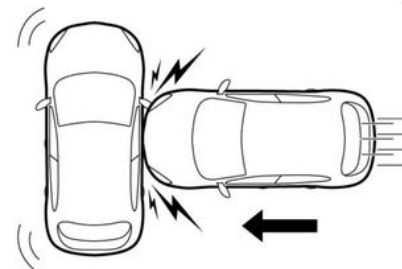

In caso di urto laterale con un altro veicolo di categoria equivalente o superiore, a una velocità d'impatto uguale o superiore a 50 km/h.

## DISPOSITIVI COMPLEMENTARI ALLA CINTURA ANTERIORE

2



**Negli esempi seguenti, i pretensionatori o gli airbags potrebbero venire attivati:**

- urto sotto il veicolo, un marciapiede ad esempio;
- buche nel manto stradale;
- caduta o brusca frenata;
- pietre;
- ...

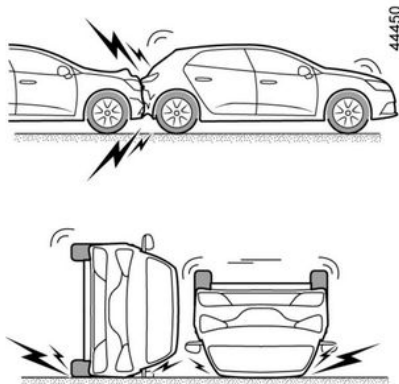

**Negli esempi seguenti, i pretensionatori o gli airbags potrebbero non essere attivati:**

- urto posteriore, comunque violento;
- ribaltamento del veicolo;

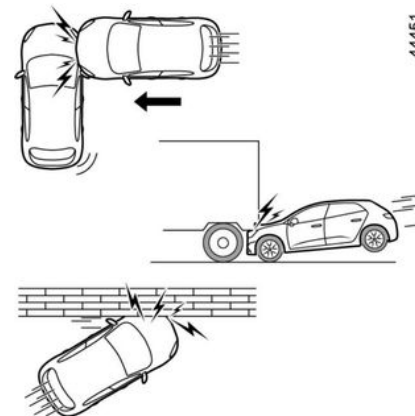

- urto laterale, che interessa la parte anteriore del veicolo;
- urto frontale, sotto la sponda di un camion;
- urto frontale contro un ostacolo appuntito;
- ...

**Tutte le avvertenze che seguono sono volte a non ostacolare il gonfiaggio dell'airbag e ad evitare il verificarsi di gravi lesioni dirette dovute alla proiezione di oggetti al momento della sua apertura.**



## DISPOSITIVI COMPLEMENTARI ALLA CINTURA ANTERIORE



### **Avvertenze riguardanti il conducente airbag**

- Non modificare né il volante né il relativo cuscino.
- Non coprire in nessun caso il cuscino del volante.
- Non fissare alcun oggetto (spillette, logo, orologio, supporto del telefono...) sul cuscino.
- È vietato smontare il volante (tranne se tale operazione viene svolta dal personale qualificato della Rete del marchio).
- Non avvicinare eccessivamente il sedile al volante durante la guida: assumere una posizione corretta in modo che le braccia siano leggermente piegate (vedere "Regolazione della posizione di guida" → 47). Tale posizione assicurerà una distanza sufficiente al dispiegamento e la piena efficacia dell'airbag.

### **Avvertimenti relativi all' passeggero airbag**

- Non incollare né fissare alcun oggetto (spillette, logo, orologio, supporto del telefono e così via) sul cruscotto o nella zona dell'airbag.
- Non frapporte oggetti tra il cruscotto e il passeggero (animali, ombrello, bastone, scatole e così via).
- Non appoggiare i piedi sul cruscotto o sul sedile, queste posizioni possono provocare gravi lesioni. In generale, tenete lontana dal cruscotto ogni parte del corpo (ginocchia, mani, testa...).
- Quando non si utilizza più il seggiolino per bambini sul sedile passeggero anteriore, riattivare i dispositivi complementari alla cintura del passeggero anteriore per assicurare la protezione del passeggero in caso di incidente.

**È VIETATO MONTARE UN SEGGIOLINO PER BAMBINI IN SENSO CONTRARIO ALLA MARCIA SUL SEDILE PASSEGGERO ANTERIORE FINCHÉ I DISPOSITIVI COMPLEMENTARI DELLA CINTURA DEL PASSEGGERO ANTERIORE NON SONO STATI DISATTIVATI. → 76**

## DISPOSITIVI COMPLEMENTARI ALLA CINTURA POSTERIORE

A seconda della versione del veicolo, possono essere costituiti da:

- **pretensionatori dell'avvolgitore della cintura di sicurezza laterale;**
- **limitatori di sforzo del torace.**

Questi sistemi sono studiati per funzionare separatamente o contemporaneamente nel caso di urti frontali.

A seconda della violenza dell'urto il sistema aziona:

- il blocco della cintura di sicurezza;
- il pretensionatore dell'avvolgitore della cintura di sicurezza (che si attiva per tendere la cintura).

### Limitatore di sforzo

A partire da un certo grado di violenza dell'urto, questo meccanismo scatta per limitare ad un livello sopportabile l'azione della cintura sul corpo.

### Pretensionatori delle cinture di sicurezza laterali

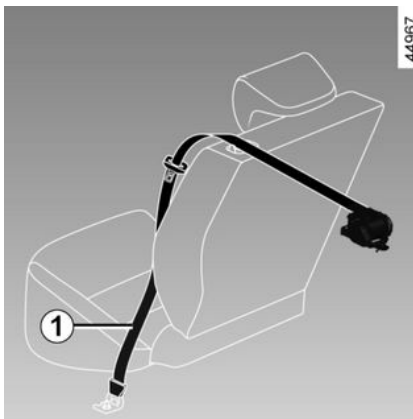

I pretensionatori servono a far aderire la cintura al corpo dell'occupante del sedile, aumentando l'efficacia della cintura stessa.

A contatto inserito, in caso di urto frontale violento e a seconda dell'entità dell'urto, il sistema può attivare il pretensionatore dell'avvolgitore della cintura di sicurezza **1** che ritrae immediatamente la cintura.



– Dopo ogni incidente, fate controllare l'insieme dei dispositivi di

sicurezza.

– Qualsiasi intervento sul sistema (pretensionatori, airbags, moduli elettronici, cablaggi) e i componenti del sistema o il riutilizzo su un altro veicolo, anche identico, è rigorosamente vietato.

– Per evitare azionamenti accidentali che possono provocare danni, soltanto il personale qualificato della Rete del marchio è abilitato ad intervenire sull'airbags.

– Il controllo delle caratteristiche elettriche del dispositivo d'innescio deve essere effettuato esclusivamente da personale con una preparazione specifica, che utilizzi attrezzi adatti.

– Al momento della rottamazione del veicolo, contattare una concessionaria autorizzata per lo smaltimento del pretensionatore e dei generatori di gas dell'airbags.

# DISPOSITIVI DI PROTEZIONE LATERALE

## Airbag laterale

Si tratta di un airbag che può essere collocato nei sedili anteriori e che si gonfia sul lato del sedile (lato portiera) al fine di proteggere gli occupanti in caso di urto laterale violento.

## Airbag a tendina

Si tratta di un airbag montato lungo le parti superiori del veicolo e si gonfia lungo i vetri delle porte laterali anteriori e posteriori per proteggere i passeggeri in caso di urto laterale violento.



**Avvertenza relativa all'airbag laterale**

– **Montaggio delle**

**foderine:** i sedili dotati di airbag richiedono foderine specificamente realizzate per il veicolo. Consultate la Rete del marchio per sapere se quel tipo di foderine è disponibile. L'uso di qualsiasi altra foderina (o di foderine specifiche per un altro veicolo) può impedire il corretto funzionamento degli airbag e mettere a repentaglio la propria sicurezza.

– Non mettere alcun accessorio o oggetto né un animale tra lo schienale, la portiera ed i rivestimenti interni. Non coprire lo schienale del sedile con oggetti come vestiti o accessori. Ciò potrebbe impedire il corretto funzionamento dell'airbag o provocare lesioni al momento dell'azionamento dell'airbag.

– Qualsiasi smontaggio o modifica del sedile e dei rivestimenti interni è proibito, tranne da parte del personale qualificato della Rete del marchio.

– Le fessure sugli schienali anteriori (lato portiera) corrispondono alla zona di gonfiaggio dell'airbag: è vietato introdurre oggetti.

## DISPOSITIVO DI SICUREZZA COMPLEMENTARE

**Tutte le avvertenze che seguono sono volte a non ostacolare il gonfiaggio dell'airbag e ad evitare il verificarsi di gravi lesioni dirette dovute alla proiezione di oggetti al momento della sua apertura.**

2



L'airbag è concepito come complemento alla cintura di sicurezza.

L'airbag e la cintura di sicurezza sono parti integranti dello stesso sistema di protezione. Occorre quindi tassativamente indossare sempre la cintura di sicurezza. Il mancato utilizzo della cintura di sicurezza espone gli occupanti al rischio di gravi lesioni in caso di incidente. Ciò può inoltre aggravare i rischi di possibili lesioni cutanee superficiali, per via dell'apertura dell'airbag stesso.

Lo scatto dei pretensionatori e degli airbags in caso di capottamento o urto violento posteriore non è sistematico. Gli urti sotto il veicolo, quali urti contro i marciapiedi, fori nel manto stradale, pietre... possono provocare l'azionamento di questi sistemi.

– **Qualsiasi** intervento o modifica può essere eseguito su qualsiasi parte del sistema di airbag (airbags, pretensionatori, computer, cablaggi della cintura e così via), eccetto per il personale qualificato della rete.

– Per preservare il corretto funzionamento ed evitare l'azionamento accidentale del sistema con il rischio di lesioni conseguenti, soltanto il personale qualificato della rete è abilitato ad intervenire sul sistema dell'airbag.

– Per motivi di sicurezza, fare controllare il sistema dell'airbag se il veicolo è stato coinvolto in un incidente, se è stato rubato o in caso di effrazione.

– Quando si presta o si rivende il veicolo, informare il nuovo acquirente di queste condizioni d'impiego consegnandogli il presente libretto d'istruzioni e di manutenzione.

– Al momento della rottamazione del veicolo, rivolgetevi alla Rete del marchio per l'eliminazione del generatore (o dei generatori) di gas.

# SICUREZZA DEI BAMBINI

## Informazioni generali

### Trasporto di bambini

Conformatevi alle leggi del paese in cui vi trovate.

Il bambino, come un qualsiasi adulto, deve essere seduto correttamente e allacciato indipendentemente dal tragitto. Voi siete responsabili dei bambini che trasportate.

Il bambino non è un adulto in miniatura. È esposto a rischi di lesioni specifici, poiché la sua struttura muscolare e ossea è in piena crescita. Per il suo trasporto, il solo utilizzo della cintura di sicurezza non è adeguato. Utilizzate un seggiolino per bambini omologato e assicuratevi di adoperarlo correttamente.



Per impedire l'apertura delle porte, utilizzare la funzione "Sicurezza bambini". → 37



Una collisione a 50 km/h equivale a una caduta da 10 metri di altezza.

Non assicurare un bambino con le cinture equivale a lasciarlo giocare su un balcone al quarto piano senza ringhiera! Non tenete mai un bambino in braccio. In caso di incidente, non lo tratterrete anche se avete la cintura allacciata. Se il vostro veicolo è stato coinvolto in un incidente stradale, sostituite il seggiolino per bambini e fate verificare le cinture e gli ancoraggi ISOFIX.



**Responsabilità del conducente all'arresto o allo spegnimento del veicolo**

Non lasciate mai il vostro veicolo incustodito, lasciando all'interno la chiave e un bambino (o un animale), anche per un breve lasso di tempo.

Infatti, questi potrebbe mettere a rischio la propria incolumità o quella di altre persone avviando il motore, azionando degli equipaggiamenti come ad esempio gli alzacvetri o addirittura bloccare le porte...

Inoltre con tempo caldo e/o soleggiato la temperatura interna dell'abitacolo aumenta molto rapidamente.

**RISCHIO DI MORTE O DI GRAVI LESIONI.**

### Utilizzo di un seggiolino per bambini

Il livello di protezione offerto dal seggiolino per bambini dipende dalla sua capacità a trattenere il bambino e dalla sua installazione. L'installazione non corretta compromette la

## SICUREZZA DEI BAMBINI

protezione del bambino in caso di frenata brusca o di urto

Prima di acquistare un seggiolino per bambini, verificate che sia conforme alla normativa del paese in cui vi trovate e che si monti sul vostro veicolo. Consultate la Rete del marchio per sapere quali sono i seggiolini adatti al vostro veicolo.

Le normative sul trasporto di bambini variano in base al Paese. L'uso di un seggiolino dipende dall'età e/o dalle dimensioni e/o dal peso del bambino.

Per i bambini che non necessitano di essere trasportati nel seggiolino, assicurarsi che la cintura di sicurezza sia regolata e allacciata correttamente.

In tutti i casi, dovete conformarvi alle normative del paese in cui vi trovate.

Prima di montare un seggiolino per bambini, leggete il libretto e rispettate le istruzioni. In caso di difficoltà durante l'installazione, contattate il fabbricante dell'equipaggiamento. Conservate il libretto con il seggiolino.



Mostrare l'esempio allacciando la cintura ed insegnare al bambino:

- per allacciare correttamente la cintura;
- a salire e scendere dal lato opposto al traffico.

Non utilizzate seggiolini per bambini d'occasione o sprovvisti del libretto di istruzioni.

Abbiate cura che nessun oggetto, nel seggiolino o in prossimità, impedisca la sua installazione.



Non lasciate mai un bambino da solo nel veicolo.

Assicuratevi che il vostro bambino indossi sempre la cintura e che questa sia correttamente regolata. Evitate di indossare abiti voluminosi che potrebbero allentare le cinture.

➔ 47

Non permettete ai bambini di sporgere la testa o le braccia dal finestrino.

Verificate che il bambino conservi una postura corretta durante tutto il viaggio, specialmente quando dorme.

# SICUREZZA DEI BAMBINI

## Scelta di un seggiolino per bambini



### Seggiolini per bambini rivolti in senso contrario alla marcia

La testa del bambino è, in proporzione, più pesante di quella dell'adulto ed il suo collo è molto fragile. Trasportate il bambino il più a lungo possibile in questa posizione (fino all'età di almeno 2 anni). Essa sostiene la testa ed il collo.

Scegliete un seggiolino avvolgente per una migliore protezione laterale e sostituitelo quando la testa del bambino lo supera.



### Seggiolini per bambini rivolti in senso di marcia

La testa e l'addome dei bambini sono le principali zone del corpo da proteggere. Un seggiolino per bambini rivolto verso il senso di marcia e saldamente fissato al veicolo riduce i rischi di urto della testa. Spostate il bambino su un seggiolino rivolto verso il senso di marcia con cintura appena le dimensioni lo permettono.

Per una migliore protezione laterale, scegliete un seggiolino avvolgente.



### Rialzi

A partire da 15 kg o 4 anni il bambino può viaggiare su un rialzo che permette di adattare la cintura di sicurezza alla sua morfologia. La seduta del rialzo deve essere dotata di guide che posizionano la cintura sulle cosce del bambino e non sul ventre. Lo schienale regolabile in altezza e dotato di una guida della cintura è raccomandato per posizionare la cintura al centro della spalla. Essa non deve mai trovarsi sul collo o sul braccio.

Per una migliore protezione laterale, scegliete un seggiolino avvolgente.

## SICUREZZA DEI BAMBINI

### scelta del fissaggio del seggiolino per bambini

Esistono due sistemi di fissaggio dei seggiolini per bambini: la cintura di sicurezza o il sistema ISOFIX.

#### Fissaggio mediante cintura

La cintura di sicurezza deve essere regolata per assicurarne la funzione in caso di frenata brusca o di urto.

Rispettate il percorso della cintura indicato dal fabbricante del seggiolino per bambini.

Verificate sempre che la cintura di sicurezza sia allacciata tirandola poi tendendola al massimo premendo il seggiolino per bambini.

Verificare che il seggiolino sia bloccato correttamente esercitando un movimento a sinistra/destra e in avanti/indietro: il seggiolino deve rimanere saldamente fissato.

Verificate che il seggiolino per bambini non sia installato di traverso e che non appoggi contro un vetro.

#### Fissaggio con il sistema ISOFIX

I seggiolini per bambini ISOFIX approvati sono omologati in conformità con le normative in vigore se si applica uno dei seguenti quattro casi:

– Seggiolino ISOFIX universale a 3 attacchi rivolto nel senso di marcia;

- Seggiolino ISOFIX semi-universale a 2 attacchi;
- specifico;
- i-Size che dispone di:
  - una cinghia che si fissa al terzo anello del seggiolino interessato;
  - o un supporto che poggia sul pianale del veicolo, compatibile con il seggiolino i-Size approvato, la cui funzione è evitare che il seggiolino si sposti in caso di urto.

In questi ultimi tre casi, verificare che il seggiolino per bambini possa essere installato consultando l'elenco dei veicoli compatibili.



Non utilizzare il seggiolino qualora possa sganciare la cintura di sicurezza che lo trattiene: la base del sedile non deve poggiare sulla fibbia e/o sull'aggancio della cintura di sicurezza.



La cintura di sicurezza non deve mai essere lenta o attorcigliata. Non fatela mai passare sotto il braccio o dietro la schiena. Verificate che la cintura non sia danneggiata da spigoli vivi. Se la cintura di sicurezza non funziona normalmente, essa non può proteggere il bambino. Rivolgersi a un Rappresentante del marchio. Non utilizzate questo posto finché non si ripara la cintura.



Non è consentito apportare modifiche agli elementi del sistema di ritenuta (cinture, sistemi ISOFIX, sedili nonché i relativi fissaggi) originali.



## SICUREZZA DEI BAMBINI



Gli ancoraggi ISOFIX sono stati messi a punto esclusivamente per i seggiolini per bambini con sistema ISOFIX. Non fissate mai altri seggiolini per bambini, né cinture o altri oggetti a questi ancoraggi. Verificare che niente ostacoli a livello dei punti di ancoraggio. Se il veicolo è stato coinvolto in un incidente stradale, fate verificare gli ancoraggi ISOFIX e sostituite il seggiolino per bambini.

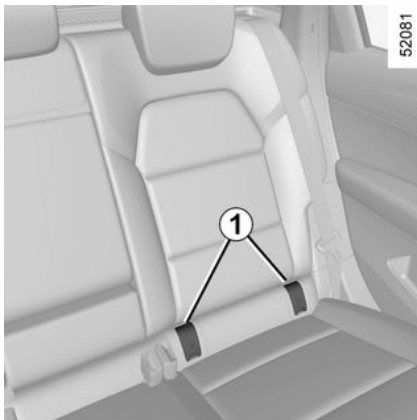

Fissate il seggiolino per bambini con i fermi ISOFIX se presenti. Il sistema ISOFIX assicura un montaggio rapido, semplice e sicuro.

Il sistema ISOFIX è composto da 2 anelli e, in alcuni casi, da un terzo anello.

I due anelli sono disposti dietro le chiusure lampo **1** tra lo schienale e la seduta del sedile e vengono identificati

da un contrassegno



Prima di utilizzare un seggiolino per bambini ISOFIX che avete acquistato per un altro veicolo, assicuratevi che la sua installazione sia autorizzata. Consultate la lista dei veicoli che possono montare il seggiolino del fabbricante dell'equipaggiamento.

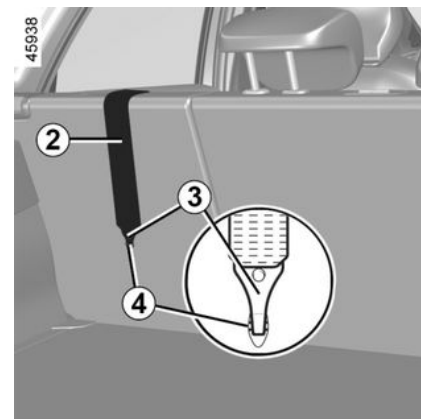

### Fissaggio tramite sistema ISOFIX (continua)

Il terzo anello **4** è utilizzato per allacciare la cintura superiore **2** di alcuni seggiolini per bambini.

#### Posti posteriori laterali

La cinghia superiore **2** deve passare tra lo schienale e il ripiano posteriore. Per fare ciò, staccare il ripiano posteriore. → 295

Fissare il gancio **3** su uno degli anelli

**4** contrassegnati con il simbolo

2



Gli ancoraggi ISOFIX sono stati messi a punto esclusivamente per i seggiolini per bambini con sistema ISOFIX. Non fissate mai altri seggiolini per bambini, né cinture o altri oggetti a questi ancoraggi.

Verificare che niente ostacoli a livello dei punti di ancoraggio. Se il veicolo è stato coinvolto in un incidente stradale, fate verificare gli ancoraggi ISOFIX e sostituite il seggiolino per bambini.



Verificate che lo schienale del seggiolino per bambini rivolto verso il senso di marcia sia a contatto con lo schienale del sedile del veicolo. In tal caso, il seggiolino per bambini non appoggia sempre sulla seduta del sedile del veicolo.

### Installazione del seggiolino per bambini, generalità

Il montaggio di seggiolini per bambini non è autorizzato su alcuni sedili. Lo schema della pagina seguente indica la posizione di fissaggio del seggiolino per bambini.



Montate il seggiolino per bambini preferibilmente su un sedile posteriore.

Controllate che il

seggiolino per bambini o i piedi del bambino non impediscano il corretto bloccaggio del sedile anteriore. → 44

Assicuratevi che l'installazione del seggiolino per bambini nel veicolo non rischi di sbloccarlo dall'alloggiamento.

Se dovete togliere

l'appoggiatesta, assicuratevi che sia posizionato correttamente in modo che non diventi un proiettile in caso di frenata brusca o di urto.

Fissate sempre il seggiolino per bambini al veicolo anche se non utilizzato in modo che non diventi un proiettile in caso di frenata brusca o di urto.

I tipi di seggiolini per bambini menzionati possono non essere disponibili. Prima di utilizzare un altro seggiolino, verificate dal fabbricante la possibilità di montaggio.

### Nella parte anteriore

Il trasporto di bambini nel posto passeggero anteriore è specifico per ciascun paese. Consultate la legislazione in vigore e seguite le indicazioni dello schema riportato nella pagina seguente.

Prima di installare un seggiolino per bambini su questo posto (se autorizzato):

- abbassare al massimo la cintura di sicurezza;
- arretrare al massimo il sedile;
- inclinare leggermente lo schienale rispetto alla verticale (25° circa);
- per i veicoli che ne sono dotati, sollevare al massimo la seduta del sedile.

Sollevare completamente il poggiatesta in modo che non interferisca con il seggiolino per bambini. → 43

Dopo aver installato il seggiolino per bambini, quando è possibile, spostare il sedile del veicolo in avanti se necessario, in modo da lasciare spazio sufficiente ai sedili posteriori per i passeggeri o per altri seggiolini per

## SICUREZZA DEI BAMBINI

bambini. Con un seggiolino rivolto in senso contrario a quello di marcia non andare a contatto con il cruscotto o tutto in avanti.

Non modificate più le altre regolazioni dopo il montaggio del seggiolino per bambini.



### RISCHIO DI MORTE O DI GRAVI LESIONI:

prima di installare un seggiolino per bambini con schienale rivolto verso il senso di marcia sul posto del passeggero anteriore, verificare che l'airbag del passeggero anteriore sia effettivamente disattivato. → 76

### Nel posto posteriore laterale

È possibile montare una culla in senso trasversale rispetto al veicolo. Occuperà almeno due sedili. Collocate la testa del bambino verso l'interno del veicolo.

Fate avanzare al massimo il sedile anteriore del veicolo per installare un seggiolino per bambini rivolto in senso contrario a quello di marcia, poi fate arretrare il sedile anteriore al massimo,

ma non a contatto con il seggiolino per bambini.

Per la sicurezza del bambino in posizione senso di marcia:

- spostare il seggiolino indietro fino a fine corsa;
- avanzare il sedile davanti al bambino e raddrizzare lo schienale in modo da evitare il contatto tra il sedile e le gambe del bambino.



Controllate che il seggiolino per bambini o i piedi del bambino non impediscano il corretto bloccaggio del sedile anteriore.  
→ 293

Rimuovere sempre il poggiatesta del sedile posteriore sul quale è posizionato il seggiolino. → 292 Se necessario, spostare il sedile posteriore il più indietro possibile. Queste operazioni devono essere effettuate prima di posizionare il seggiolino per bambini. Verificare che il seggiolino per bambini sia appoggiato allo schienale del sedile posteriore.



### Installazione del rialzo (gruppo 2 o 3)

Controllare il funzionamento

(avvolgimento) della cintura di sicurezza. → 47

Regolare la cintura di sicurezza posizionando:

- la tracolla sulla spalla del bambino senza toccare il collo;
- la cintura addominale in modo che sia piatta sulle cosce e contro il bacino.

Se necessario adattate la posizione del sedile del veicolo.



Non installare mai un seggiolino per bambini con piedi di supporto sul sedile posteriore centrale.

**RISCHIO DI MORTE O DI GRAVI LESIONI.**

## SICUREZZA DEI BAMBINI

2



Montate il seggiolino per bambini preferibilmente su un sedile posteriore.

Per montare un seggiolino ISOFIX su questo sedile, sganciare la cintura di sicurezza con la mano prima di agganciare gli attacchi.



Il fatto di montare un seggiolino ISOFIX sul sedile posteriore laterale sinistro condanna l'uso

del posto centrale. La cintura centrale non è più accessibile né utilizzabile.

## SEGGIOLINI PER BAMBINI

Fissaggio mediante cintura

Immagine d'installazione

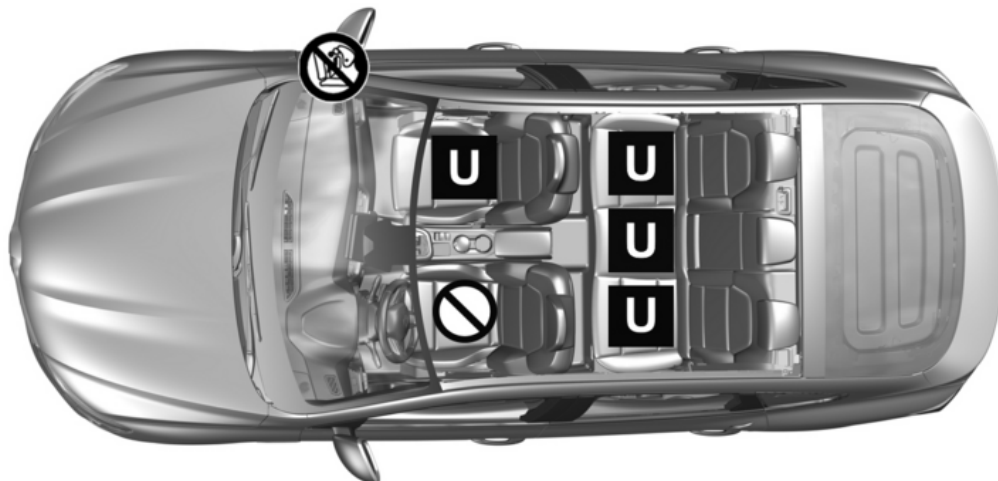

54217

## SEGGIOLINI PER BAMBINI

2



### **RISCHIO DI MORTE O DI GRAVI LESIONI:**

prima di installare un seggiolino per bambini con schienale rivolto verso il senso di marcia sul posto del passeggero anteriore, verificare che l'airbag del passeggero anteriore sia effettivamente disattivato. → 76



Per il sedile centrale posteriore, si consiglia l'uso di un seggiolino per bambini senza piede di supporto.



L'utilizzo di un sistema di sicurezza per bambini non appropriato a questo veicolo non proteggerà correttamente il bambino. Rischio di lesioni



Verificate lo stato dell'airbag prima di sistemare un passeggero o installare un seggiolino per bambini.



Sedile non adatto al montaggio di seggiolini per bambini.

### **Seggiolino per bambini fissato con l'aiusilio della cintura**



Posto che consente il fissaggio tramite la cintura di un seggiolino omologato «Universale».

**B2:** sedile che consente l'installazione di un seggiolino per bambini omologato "B2".

**B3:** sedile che consente l'installazione di un seggiolino per bambini omologato "B3".



Assicuratevi che il vostro bambino indossi sempre la cintura e che questa sia correttamente

regolata. → 47

Se necessario, regolare la posizione del sedile.

# SEGGIOLINI PER BAMBINI

## Tabella di installazione

La tabella seguente riporta le stesse informazioni della grafica della pagina precedente in modo da rispettare le normative in vigore.

2

Versione cinque posti					
Tipo di seggiolino per bambini	Peso del bambino	Posto anteriore passeggero		Posti posteriori laterali	Nel posto posteriore centrale
		Con l'airbag disabilitato	Con l'airbag attivato		
<b>Culla trasversale</b> Gruppo 0	< 10 kg	X	X	U (2)	X
<b>Seggiolino a guscio rivolto in senso contrario a quello di marcia</b> Gruppi 0 o 0 +	< 10 kg e < 13 kg	X	X	U (3)	U (3) (6)
<b>Seggiolino rivolto in senso contrario alla marcia</b> Gruppi 0 + e 1	< di 13 kg e da 9 a 18 kg	X	X	U (3)	U (3) (6)
<b>Seggiolino rivolto verso in senso di marcia</b> Gruppo 1	da 9 a 18 kg	U (5)	U (5)	U (3) (4)	U (4) (6)
<b>Rialzo</b> Gruppi 2 e 3	da 15 a 25 kg e da 22 a 36 kg	U (5)	U (5)	U (3) (4)	U (4)

## SEGGIOLINI PER BAMBINI

2



**(1) RISCHIO DI MORTE O DI GRAVI LESIONI:** prima di installare un seggiolino per bambini con schienale rivolto verso il senso di marcia sul posto del passeggero anteriore, verificare che l'airbag del passeggero anteriore sia effettivamente disattivato. → 76

**X=** sedile non adatto per il montaggio di un seggiolino per bambini di questo tipo.

**U=** Posto che consente il fissaggio mediante la cintura di un seggiolino omologato "Universale"; verificare la possibilità di montaggio.

**B2=** Sedile che consente il fissaggio tramite la cintura di sicurezza di un seggiolino omologato "B2"; verificare la possibilità di montaggio.

**B3=** Sedile che consente il fissaggio tramite la cintura di sicurezza di un seggiolino omologato "B3"; verificare la possibilità di montaggio.

**(2)** Una culla si monta in senso trasversale rispetto al veicolo e occupa due posti. Collocate la testa del bambino verso l'interno del veicolo.

**(3)** Se necessario, spostare il sedile del veicolo il più indietro possibile. Per installare un seggiolino per bambini rivolto in senso contrario alla marcia, spostare in avanti al massimo il sedile anteriore, quindi fare arretrare il relativo schienale quanto più possibile, senza farlo entrare a contatto con il seggiolino.

**(4)** In ogni caso rimuovere l'appoggiatesta del sedile posteriore sul quale è posizionato il seggiolino. Queste operazioni devono essere effettuate prima di posizionare il seggiolino per bambini. → 292 Avanzare il sedile che è davanti al bambino, raddrizzare lo schienale per evitare il contatto tra il sedile e le gambe del bambino.

**(5)** Sollevare al massimo il sedile e farlo arretrare quanto più possibile, inclinando leggermente lo schienale (di 25° circa).



**(6) RISCHIO DI MORTE O DI GRAVI LESIONI:** non installare mai un seggiolino per bambini con piede di supporto.



# SEGGIOLINI PER BAMBINI

## Montaggio con ISOFIX

La tabella seguente riporta le stesse informazioni della grafica delle pagine seguenti in modo da rispettare le normative in vigore.

2

Tipo di seggiolino per bambini	Peso del bambino	Dimensioni del seggiolino ISOFIX	Posto anteriore passeggero		Posti posteriori laterali	Nel posto posteriore centrale
			Con l'airbag disabilitato	Con l'airbag attivato		
<b>Culla trasversale</b> Gruppo 0	< 10 kg	L1 [F], L2 [G]	X	X	X	X
<b>Seggiolino a guscio rivolto in senso contrario a quello di marcia</b> Gruppi 0 o 0 +	< 10 kg e < 13 kg	R1 [E]	X	X	IL (3)	X
<b>Seggiolino rivolto in senso contrario alla marcia</b> Gruppi 0 + e 1	< di 13 kg e da 9 a 18 kg	R3 [C], R2 [D]	X	X	IL (3)	X
<b>Seggiolino rivolto verso in senso di marcia</b> Gruppo 1	da 9 a 18 kg	F3 [A], F2 [B], F2X [B1]	X	X	IUF - IL (3) (4)	X
<b>Rialzo</b> Gruppi 2 e 3	da 15 a 25 kg e da 22 a 36 kg	B2, B3	X	X	IUF - IL (3) (4)	X

## SEGGIOLINI PER BAMBINI

Sedile i-Size			X	X	i-U (3) (4)	X

**X**= sedile non adatto per il montaggio di un seggiolino per bambini di questo tipo.

**IUF/IL** = Sui veicoli che ne sono dotati esiste un sedile che consente il fissaggio di un seggiolino per bambini omologato "Universale/semi-universale" o "specifico di un veicolo" utilizzando il sistema ISOFIX; verificare la possibilità di un montaggio corretto.

**i-U** = adatto per i dispositivi di sicurezza della categoria i-Size dei seggiolini rivolti verso il senso di marcia e in senso contrario alla marcia.

**i-UF** = Adatto solo per i dispositivi di sicurezza i-Size nella categoria "universale" dei seggiolini rivolti nel senso di marcia e in quello inverso.

**(1)** Una culla si monta in senso trasversale rispetto al veicolo e occupa due posti. Collocate la testa del bambino verso l'interno del veicolo.

**(2)** Sollevare al massimo il sedile e farlo arretrare quanto più possibile, inclinando leggermente lo schienale (di 25° circa).

**(3)** Se necessario, posizionare il sedile del veicolo il più indietro e in alto possibile, quindi sollevare lo schienale (circa 25°). Per installare un seggiolino per bambini rivolto in senso contrario alla marcia, spostare in avanti al massimo il sedile anteriore, quindi fare arretrare il relativo schienale quanto più possibile, senza farlo entrare a contatto con il seggiolino.

**(4)** In ogni caso rimuovere l'appoggiatesta del sedile posteriore sul quale è posizionato il seggiolino. Queste operazioni devono essere effettuate prima di posizionare il seggiolino per bambini. ➔ **292** Avanzare il sedile che è davanti al bambino, raddrizzare lo schienale per evitare il contatto tra il sedile e le gambe del bambino.

Le dimensioni di un seggiolino per bambini ISOFIX sono indicate da una lettera:

- A, B, B1 [F3, F2, F2X]: per i seggiolini rivolti verso il senso di marcia del gruppo 1 (da 9 a 18 kg);
- C e D [R3, R2]: seggiolino a guscio o seggiolini rivolti in senso contrario alla marcia del gruppo 0+ (meno di 13 kg) o gruppo 1 (da 9 a 18 kg);
- E [R1]: seggiolini rivolti in senso contrario alla marcia del gruppo 0 (inferiore a 10 kg) o 0+ (inferiore a 13 kg);
- F e G [L1, L2]: culle del gruppo 0 (meno di 10 kg);
- [B2, B3]: rialzi del gruppo 2 e 3 (da 15 a 25 kg e da 22 a 36 kg).

## SEGGIOLINI PER BAMBINI



**(5) RISCHIO DI MORTE O DI GRAVI LESIONI:** prima di installare un seggiolino per bambini con schienale rivolto verso il senso di marcia sul posto del passeggero anteriore, verificare che l'airbag del passeggero anteriore sia effettivamente disattivato. → 76



Assicuratevi che il vostro bambino indossi sempre la cintura e che questa sia correttamente regolata. → 47  
Se necessario, regolare la posizione del sedile.

# SEGGIOLINI PER BAMBINI

Immagine d'installazione

2



52669

## SEGGIOLINI PER BAMBINI



Per il sedile del passeggero anteriore, si consiglia di utilizzare un seggiolino per bambini con piede di supporto per evitare l'attivazione del segnale di avvertenza della cintura di sicurezza.



L'utilizzo di un sistema di sicurezza per bambini non appropriato a questo veicolo non proteggerà correttamente il bambino. Rischio di lesioni



Posto che non consente il montaggio di un seggiolino per bambini di questo tipo.



### **RISCHIO DI MORTE O DI GRAVI LESIONI:**

prima di montare un seggiolino per bambini rivolto in senso contrario alla marcia sul sedile del passeggero anteriore, verificare che l'airbag sia stato disattivato. ➔ 76

### **Seggiolino per bambini fissato con sistema ISOFIX**



Posto che consente il fissaggio di un seggiolino per bambini ISOFIX.



I posti posteriori sono dotati di un ancoraggio che consente il fissaggio di un seggiolino per bambini rivolto verso il senso di marcia ISOFIX universale. I punti di ancoraggi sono situati sullo schienale del sedile anteriore passeggero e sullo schienale del sedile per i posti posteriori.



Montate il seggiolino per bambini preferibilmente su un sedile posteriore. Per montare un seggiolino ISOFIX su questo sedile, sganciare la cintura di sicurezza con la mano prima di agganciare gli attacchi.



Il fatto di montare un seggiolino ISOFIX sul sedile posteriore laterale sinistro condanna l'uso del posto centrale. La cintura centrale non è più accessibile né utilizzabile.

# SICUREZZA DEI BAMBINI: DISATTIVAZIONE/ATTIVAZIONE DELL'AIRBAG PASSEGGERO ANTERIORE

## Disattivazione dell'airbag passeggero anteriore

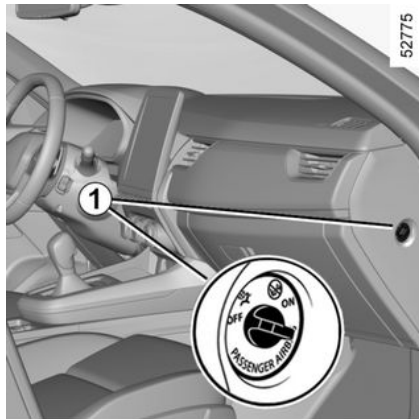

(a seconda della versione del veicolo)  
Prima di installare un seggiolino per bambini sul sedile del passeggero anteriore:

- controllare che il seggiolino per bambini possa essere installato su questo sedile;
- è fondamentale **disattivare** l'airbag per un seggiolino per bambini rivolto in senso contrario alla marcia.

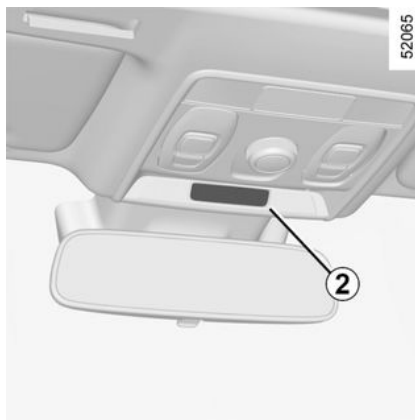

**Per disattivare l'airbag: a veicolo fermo e con contatto disinserito, premere e ruotare il fermo 1 nella posizione OFF.**

All'inserimento del contatto, è **fondamentale** verificare che la spia

 sia accesa sul display 2.

**Questa spia rimane accesa in modo permanente per confermarvi la possibilità di montare un seggiolino per bambini.**



L'airbag passeggero può essere attivato o disattivato solo a **veicolo fermo e**

**contatto disinserito.**

In caso di manipolazione del veicolo durante la guida, le spie



e



si accendono.

Per ritornare nella condizione dell'airbag conforme alla posizione del fermo, disinserite il contatto e poi reinsertelo nuovamente.

# SICUREZZA DEI BAMBINI: DISATTIVAZIONE/ATTIVAZIONE DELL'AIRBAG PASSEGGERO ANTERIORE



## PERICOLO

A causa dell'incompatibilità tra il dispiegamento

dell'airbag passeggero anteriore e il posizionamento di un seggiolino per bambini rivolto in senso contrario alla marcia, **NON installare un sistema di ritegno per bambini rivolto in senso contrario alla marcia su un sedile dotato di AIRBAG frontale ATTIVO. In caso contrario, può sussistere il RISCHIO DI MORTE O DI GRAVI LESIONI per il BAMBINO.**

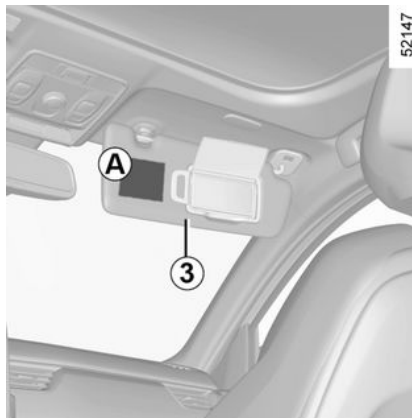

## PERICOLO

A causa dell'incompatibilità tra il dispiegamento

dell'airbag passeggero anteriore e il posizionamento di un seggiolino per bambini rivolto in senso contrario alla marcia, **NON installare un sistema di ritegno per bambini rivolto in senso contrario alla marcia su un sedile dotato di AIRBAG frontale ATTIVO. In caso contrario, può sussistere il RISCHIO DI MORTE O DI GRAVI LESIONI per il BAMBINO.**

2

# SICUREZZA DEI BAMBINI: DISATTIVAZIONE/ATTIVAZIONE DELL'AIRBAG PASSEGGERO ANTERIORE

58034



Le stampigliature sul cruscotto e le etichette **A** su ogni lato dell'aletta parasole del passeggero **3** (ad esempio l'etichetta riportata sopra), vi ricordano queste istruzioni.

## Attivazione dell'airbag passeggero anteriore

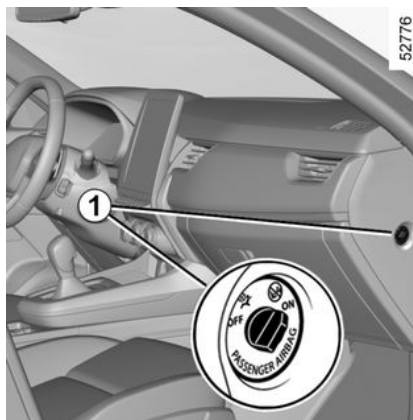

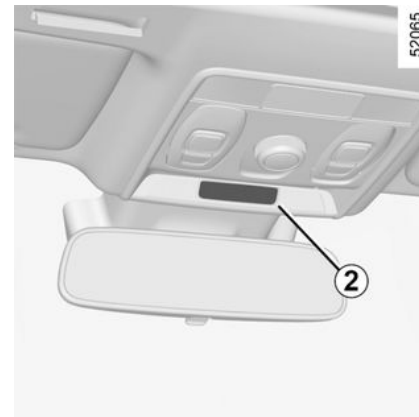

(a seconda della versione del veicolo)  
Quando non utilizzate più il seggiolino per bambini sul sedile passeggero anteriore, riattivate gli airbag per assicurare la protezione del passeggero anteriore in caso di incidente.



**Per riattivare l'airbag: veicolo fermo, contatto disinserito**, premere e ruotare il fermo **1** in posizione ON.

A contatto inserito, verificare

**tassativamente** che la spia  sia

spenta e che quella  si accenda sul display **2** per circa 60 secondi dopo ogni avviamento.

L'airbag passeggero anteriore è attivato.

## anomalie di funzionamento

In caso di anomalia del sistema di attivazione/disattivazione degli airbag passeggero anteriore, è vietato montare, sul sedile anteriore, un



# SICUREZZA DEI BAMBINI: DISATTIVAZIONE/ATTIVAZIONE DELL'AIRBAG PASSEGGERO ANTERIORE

seggolino per bambini in senso contrario alla marcia.

Si sconsiglia anche di viaggiare con passeggeri seduti su questo sedile.

Consultate al più presto un Rappresentante del marchio.



L'airbag passeggero può essere attivato o disattivato solo a **veicolo fermo e**

**contatto disinserito.**

In caso di manipolazione del veicolo durante la guida, le spie



e



si accendono.

Per ritornare nella condizione dell'airbag conforme alla posizione del fermo, disinserite il contatto e poi reinsertelo nuovamente.

## POSTO DI GUIDA VERSIONE GUIDA A SINISTRA

2

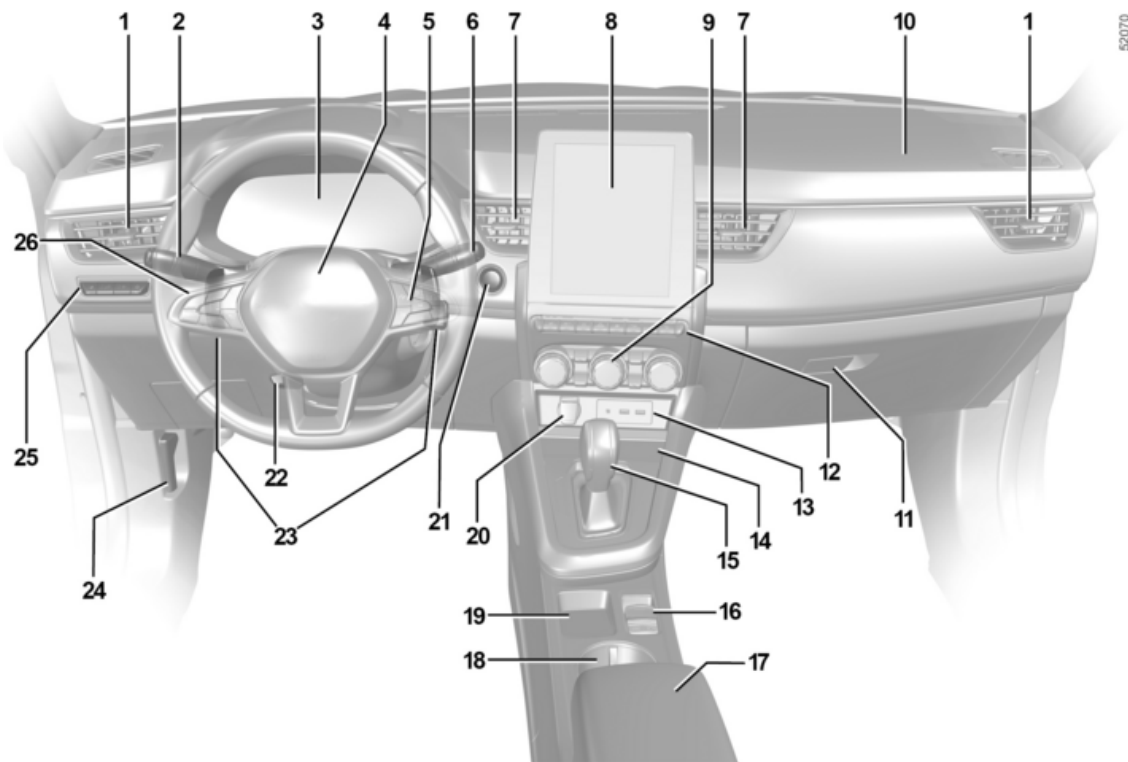

## POSTO DI GUIDA VERSIONE GUIDA A SINISTRA

**La presenza degli equipaggiamenti descritti di seguito DIPENDE DALLA VERSIONE DEL VEICOLO E DAL PAESE DI COMMERCIALIZZAZIONE.**

**1.** Aeratore laterale.

**2.** Levetta per:

- indicatori di direzione;
- luci esterne;
- luci antinebbia posteriori.

**3.** Quadro della strumentazione.

**4.** Sede airbag conducente, avvisatore acustico.

**5.** Comandi per:

- di sequenza informazioni del computer di bordo e del menu di personalizzazione delle impostazioni del veicolo;
- a distanza dell'autoradio, sistema di navigazione.

**6.** Levetta del tergivetro per tergivetro/lavavetro del parabrezza.

**7.** Aeratori centrali

**8.** Schermata multimediale.

**9.** Comandi del riscaldamento o della climatizzazione.

**10.** Sede airbag passeggero.

**11.** Vano portaoggetti.

**12.** Comandi per:

- ventilazione/riscaldamento dei sedili anteriori;
- attivazione/disattivazione della funzione Stop and Start;
- attivazione/disattivazione, a seconda del veicolo, della modalità ECO o MULTI-SENSE;
- luci di segnalazione pericolo;
- bloccaggio elettrico delle porte;
- attivazione/disattivazione del parcheggio assistito;
- ...

**13.** Prese USB.

**14.** Area di ricarica/zona portaoggetti per il telefono.

**15.** Leva del cambio.

**16.** Comandi per:

- attivazione/disattivazione del freno di stazionamento elettrico;
- attivazione/disattivazione della funzione autohold.

**17.** Bracciolo centrale.

**18.** Portalattine.

**19.** Memorizzazione carta "mani libere".

**20.** Presa accessori.

**21.** Pulsante di avviamento/spegnimento del motore.

**22.** Comando di regolazione in altezza e profondità del volante.

**23.** Levette del cambio automatico.

**24.** Comando di apertura del cofano motore.

**25.** Comandi per:

- reostato di illuminazione degli apparecchi di controllo;
- regolazione elettrica dell'altezza delle luci anteriori;
- attivazione/disattivazione del riscaldamento del volante;
- la funzione "Sicurezza personale".

**26.** Comandi generali del contattore regolatore di velocità/limitatore di velocità/regolatore di velocità adattivo Stop and Go.

## POSTO DI GUIDA VERSIONE GUIDA A DESTRA

2

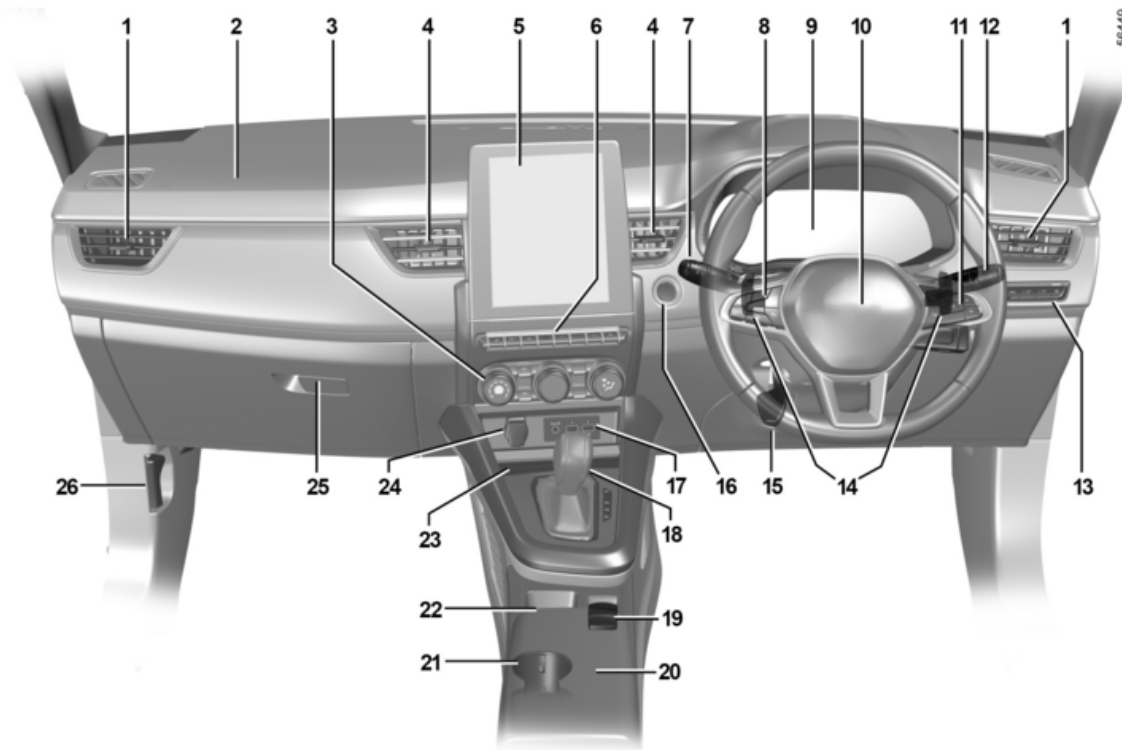

## POSTO DI GUIDA VERSIONE GUIDA A DESTRA

**La presenza degli equipaggiamenti descritti di seguito DIPENDE DALLA VERSIONE DEL VEICOLO E DAL PAESE DI COMMERCIALIZZAZIONE.**

1. Aeratore laterale.
2. Sede airbag passeggero.
3. Comandi del riscaldamento o della climatizzazione.
4. Aeratori centrali
5. Schermata multimediale.
6. Comandi per:
  - ventilazione/riscaldamento dei sedili anteriori;
  - attivazione/disattivazione della funzione Stop and Start;
  - attivazione/disattivazione, a seconda del veicolo, della modalità ECO o MULTI-SENSE;
  - luci di segnalazione pericolo;
  - bloccaggio elettrico delle porte;
  - attivazione/disattivazione del parcheggio assistito;
  - ...
7. Levetta per:
  - indicatori di direzione;
  - luci esterne;
  - luci antinebbia posteriori.
8. Comandi generali del contattore regolatore di velocità/limitatore di velocità/regolatore di velocità adattivo Stop and Go.

9. Quadro della strumentazione.
10. Sede airbag conducente, avvisatore acustico.
11. Comandi per:
  - di sequenza informazioni del computer di bordo e del menu di personalizzazione delle impostazioni del veicolo;
  - a distanza dell'autoradio, sistema di navigazione.
12. Levetta al volante per tergivetro/lavavetro del parabrezza.
13. Comandi per:
  - reostato di illuminazione degli apparecchi di controllo;
  - regolazione elettrica dell'altezza delle luci anteriori;
  - attivazione/disattivazione del riscaldamento del volante;
  - la funzione "Sicurezza personale".
14. Levette del cambio automatico.
15. Comando di regolazione in altezza e profondità del volante.
16. Pulsante di avviamento/spegnimento del motore.
17. Prese USB.
18. Leva del cambio.
19. Comandi per:
  - attivazione/disattivazione del freno di stazionamento elettrico;



- attivazione/disattivazione della funzione autohold.
20. Bracciolo centrale.
  21. Portalattine.
  22. Memorizzazione carta "mani libere".
  23. Area di ricarica/zona portaoggetti per il telefono.
  24. Presa accessori.
  25. Vano portaoggetti.
  26. Comando di apertura del cofano motore.

## SPIE

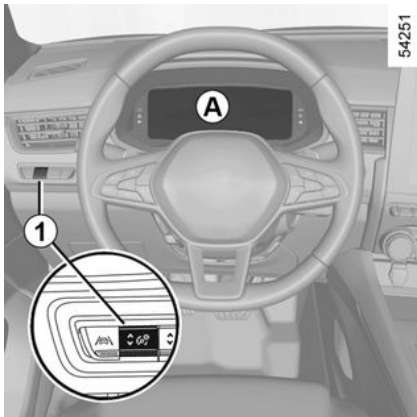
La visualizzazione delle informazioni seguente **DIPENDE DALL'EQUIPAGGIAMENTO DEL VEICOLO E DAL PAESE DI COMMERCIALIZZAZIONE.**



**Quadro della strumentazione A o B:** si accende all'inserimento dell'accensione. Premere o sollevare il contattore **1** tutte le volte necessarie per regolare l'intensità.

 La spia  indica la necessità di **guidare con prudenza e recarsi al più presto presso la Rete del marchio.** Il mancato rispetto di questa norma rischia di provocare un danno del veicolo.

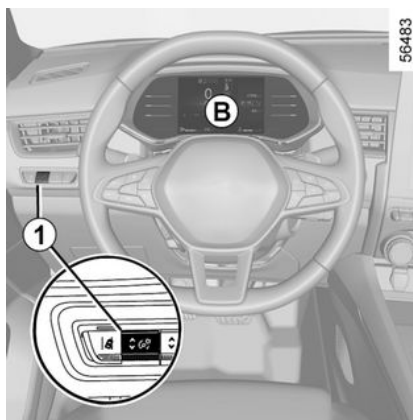

In alcuni casi, l'accensione di una spia è accompagnata da un messaggio sul quadro della strumentazione.



La spia **STOP** impone, per la vostra sicurezza, di fermarvi tassativamente e subito, compatibilmente con le condizioni del traffico. Spegnete il motore e non riavviate. Rivolgetevi alla Rete del marchio.



L'assenza di ritorni visivi o sonori indica un'anomalia del quadro della strumentazione. L'accensione di questa spia impone un arresto immediato compatibilmente con le condizioni del traffico. Verificate che il veicolo sia correttamente immobilizzato e rivolgetevi alla Rete del marchio.



**Spia delle luci di posizione**



**Spia delle luci abbaglianti**



**Spia delle luci anabbaglianti**

# SPIE



## Spia delle luci fendinebbia posteriori



## Spia delle luci abbaglianti automatiche → 114



## Spia della luce indicatrice di direzione lato sinistro



## Spia delle luci indicatrici di direzione lato destro



## Luce di direzione airbag

Si accende all'inserimento del contatto o all'avviamento del motore e si spegne dopo alcuni secondi.

Se la spia non si accende all'inserimento del contatto o si accende mentre il motore è acceso, indica la presenza di un'anomalia nel sistema.

Consultate al più presto un Rappresentante del marchio.

## **STOP** Spia STOP

Si accende all'inserimento del contatto o all'avviamento del motore, quindi si spegne appena il motore inizia a girare. Si accende insieme ad altre spie e/o messaggi,

contemporaneamente all'emissione di un segnale acustico.

Essa vi impone, per la vostra sicurezza, di fermarvi tassativamente e subito, compatibilmente con le condizioni del traffico. Spegnete il motore e non riavviate.

Chiedete consiglio alla Rete del marchio.



## Spia di anomalia sul circuito dei freni

Si accende all'inserimento del contatto o all'avviamento del motore e si spegne dopo alcuni secondi.

Se si accende quando si frena insieme

alla spia **STOP** e ad un segnale acustico, significa che il livello di liquido dei freni è basso oppure l'impianto freni è guasto.

Fermatevi e rivolgetevi ad un Rappresentante del marchio.



## Spia di carica della batteria

Si accende all'inserimento del contatto o all'avviamento del motore e si spegne dopo alcuni secondi.

Se si accende durante la guida

insieme alla spia **STOP** e ad un

segnale acustico, indica che il circuito elettrico è troppo carico o scarico.

Fermatevi e rivolgetevi ad un Rappresentante del marchio.



## Spia della pressione dell'olio

Si accende all'inserimento del contatto o all'avviamento del motore e si spegne dopo alcuni secondi.

Se si accende durante la guida,

insieme alla spia **STOP** e a un segnale acustico, fermatevi immediatamente e disinserite il contatto.

Controllate il livello dell'olio. Se il livello è normale, l'accensione della spia di allarme dipende da qualcos'altro.

Rivolgetevi alla Rete del marchio.



## Spia di allarme del servosterzo

Si accende all'inserimento del contatto o all'avviamento del motore e si spegne dopo alcuni secondi.

Durante la guida, se questa spia si

accende insieme alla spia **STOP**, indica un'anomalia del sistema.

Rivolgetevi a un rappresentante del marchio.

 **Spia del sistema "AUTOHOLD" → 144**

 **Spia di allarme**

Si accende all'inserimento del contatto o all'avviamento del motore, quindi si spegne appena il motore inizia a girare. Può accendersi insieme ad altre spie e/o a messaggi sul quadro della strumentazione.

È necessario recarsi al più presto presso la Rete del marchio **guidando con prudenza**. Il mancato rispetto di questa norma rischia di provocare un danno del veicolo.

 **Spia di allarme**

Se viene visualizzata in rosso durante la guida ed è accompagnata dalla spia

 , è necessario, per motivi di sicurezza, fermarsi non appena le condizioni del traffico lo consentono. Spegnerlo il motore e non riavviarlo. Rivolgetevi alla Rete del marchio. Se appare in giallo durante la guida ed è

accompagnato dalla spia  , visitare il più presto possibile un rivenditore autorizzato. **Nel frattempo, guidare con attenzione**. Il mancato rispetto di questa norma rischia di provocare un danno del veicolo.

 **Spia del freno di stazionamento → 139**

  **Indicatore di cambio marcia**

Si accendono per consigliarvi di passare ad una marcia superiore (freccia verso l'alto) o inferiore (freccia verso il basso). → 146

 **Spia di controllo elettronico della stabilità (ESC) e sistema di controllo della trazione**

Si accende all'inserimento del contatto o all'avviamento del motore e si spegne dopo alcuni secondi.

La spia si può accendere per diversi motivi. → 158

 **Spia per il non funzionamento dell'Electronic Stability Program (ESC) e del sistema di controllo della trazione**

 **Spia porta aperta**

 **Spia antibloccaggio delle ruote**

Si accende all'inserimento del contatto o all'avviamento del motore e si spegne dopo alcuni secondi.

Se si accende durante la guida, segnala un'anomalia del sistema ABS.

L'impianto freni è assicurato normalmente come su un veicolo senza ABS. consultate rapidamente la Rete del marchio.

 **Spia del filtro antiparticolato → 137**

 **Spia pneumatici sgonfi**

Si accende all'inserimento del contatto o all'avviamento del motore, quindi si spegne dopo alcuni secondi. → 154

 **Spia di controllo del sistema antinquinamento**

Per i veicoli che ne sono dotati, questa spia si accende all'avviamento del motore e, a seconda del veicolo, quando il contatto è disinserito mentre il motore è in fase di stand-by → 133, prima di spegnersi.

- Se resta accesa, rivolgersi al più presto alla Rete del marchio;
- Se lampeggia, riducete il regime del motore fino a che non smette di lampeggiare. Consultate al più presto un Rappresentante del marchio. → 152

 **Spia riserva carburante**

Si accende in arancione all'inserimento del contatto o all'avviamento del



## SPIE

motore, quindi si spegne dopo alcuni secondi.

Se la spia diventa arancione durante la guida e viene emesso un segnale acustico, effettuare il rifornimento carburante al più presto. Restano circa 50 km di autonomia.

### Spia modalità ECO

Si accende quando è attiva la modalità ECO. ➔ 146

### Spia ruota libera

Si accende nella modalità ECO (o in quella My Sense, a seconda del veicolo) quando il parametro "Ruota libera in modalità ECO" viene attivato (ON) nelle impostazioni utente. ➔ 105

Questa spia viene visualizzata quando la funzione è attivata:

– in grigio quando il veicolo non è in modalità ruota libera;

– in verde o bianco, a seconda del veicolo, quando il veicolo è in modalità ruota libera (folle automatico).

**Nota:** a seconda del veicolo, per i veicoli dotati di Multi-Sense, l'attivazione/disattivazione viene effettuata configurando le varie modalità My Sense o modalità Eco.  
➔ 263

**La visualizzazione delle informazioni seguente DIPENDE DALL'EQUIPAGGIAMENTO DEL VEICOLO E DAL PAESE DI COMMERCIALIZZAZIONE.**

### Spia di allarme della temperatura del liquido di raffreddamento

Si accende in blu quando si inserisce l'accensione o si avvia il motore, a seconda del veicolo.

Se diventa rossa, fermate la vettura e lasciate girare il motore al minimo uno o due minuti.

La temperatura deve diminuire e la spia deve tornare blu. Altrimenti spegnete il motore. Lasciatelo raffreddare prima di controllare il livello del liquido di raffreddamento.

Chiedete consiglio alla Rete del marchio.

### Spie del limitatore di velocità ➔ 190

### Spie del regolatore di velocità ➔ 193.

### Spie della funzione regolatore di velocità adattivo Stop and Go ➔ 196

### Spia di messa in stand-by del motore ➔ 133

### Spia di mancata disponibilità della messa in stand-by del motore ➔ 133

### Spia di piede sul pedale del freno

Si accende quando è necessario premere il pedale del freno. ➔ 250

### Indicatore di parcheggio assistito ➔ 236

### Spia di eccesso di velocità ➔ 90

### Spia di prevenzione uscita dalla carreggiata ➔ 163

### Spia del sistema di centraggio corsia ➔ 210

### (A seconda del veicolo) Spia di errore o non disponibilità della frenata attiva di emergenza ➔ 177

### Spia che indica l'assenza di mani sul volante ➔ 163

## SPIE

La presenza e il funzionamento delle spie DIPENDONO DALL'EQUIPAGGIAMENTO DEL VEICOLO E DAL PAESE.



### Spia di allarme del sistema elettronico

Viene visualizzato quando la temperatura del gruppo elettrico è troppo elevata. Fermate il veicolo senza spegnere il motore. La temperatura deve diminuire e la spia deve spegnersi. In caso contrario, consultate un rappresentante del marchio.

L'accensione della spia può essere accompagnata da una diminuzione delle prestazioni del veicolo.



### Spia di carica della batteria secondaria da 12 volt

Se si accende accompagnata dalla

spia **STOP** e da un segnale acustico, significa che il circuito elettrico è troppo carico o scarico.



### Spia di guasto della batteria di trazione

Se compare accompagnata dalla spia



, indica un guasto correlato al funzionamento della batteria di

trazione. consultate rapidamente la Rete del marchio.



### Spia del livello della batteria di trazione

Si accende in giallo quando il livello di carica della batteria di trazione raggiunge la soglia di riserva. ➔ 90



La spia **STOP** vi impone, per la vostra sicurezza, di fermarvi tassativamente e subito, compatibilmente con le condizioni del traffico. Spegnete il motore e non riavviate. Rivolgetevi alla Rete del marchio.

La presenza e il funzionamento delle spie DIPENDONO DALL'EQUIPAGGIAMENTO DEL VEICOLO E DAL PAESE.



### Spia della modalità di funzionamento elettrico

Viene visualizzata quando solo il motore elettrico e la batteria di trazione fanno muovere il veicolo. ➔ 90



### Spia di guasto del motore elettrico

All'accensione indica un guasto elettrotecnico relativo al gruppo elettrico (batteria di trazione e motore elettrico). consultate rapidamente la Rete del marchio.



### Spia di guasto del motore elettrico

All'accensione indica un guasto al sistema elettrotecnico collegato al motore elettrico. consultate rapidamente la Rete del marchio.



L'assenza di ritorni visivi o sonori indica un'anomalia del quadro della strumentazione.

L'accensione di questa spia impone un arresto immediato compatibilmente con le condizioni del traffico. Verificate che il veicolo sia correttamente immobilizzato e rivolgetevi alla Rete del marchio.

## SPIE



Sul display *D*



Airbag passeggero ON → 76



Airbag passeggero OFF → 76



Spie di allarme cinture di  
sicurezza non allacciate → 47

## DISPLAY E INDICATORI

### Spia del minimo del livello dell'olio motore

2



All'avviamento del motore, il display sul quadro della strumentazione avvisa quando viene raggiunto il livello minimo di olio. ➔ 302

Al primo avviso, è possibile eliminarlo premendo **1** "OK".

Gli avvisi successivi scompaiono automaticamente entro 30 secondi circa.

### Quadro della strumentazione impostato in miglia

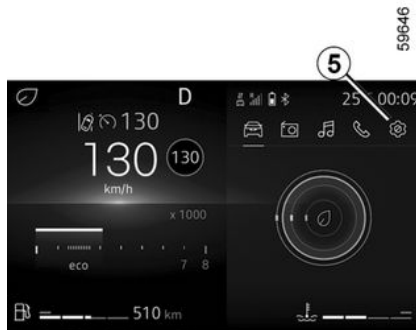

(possibilità di passare in km/h)

#### Veicoli non dotati di schermo multimediale

- A contatto disinserito, premere il contattore **2** tutte le volte necessarie per raggiungere l'impostazione **5**;
- premere ripetutamente **3** o **4** per accedere a "Impostazioni", quindi premere **1** "OK";
- ripetere la stessa operazione per raggiungere "CRUSCOTTO", quindi "Unità".

#### Veicoli dotati di schermo multimediale.

Consultate il libretto d'istruzioni del sistema multimediale per selezionare il sistema audio.

**Nota:** in entrambi i casi, dopo aver scollegato la batteria, il computer di bordo torna automaticamente all'unità di misura originaria.

Per tornare alla modalità precedente, rifate la stessa operazione.

Per maggiori informazioni, consultare le istruzioni multimediali.

### Quadro della strumentazione A



Si accende all'inserimento del contatto. L'accensione di alcune spie è accompagnata da un messaggio.

## DISPLAY E INDICATORI

A seconda del veicolo, potete personalizzare il quadro della strumentazione con un contenuto e con colori diversi a scelta.

Per i veicoli dotati di uno schermo multimediale, consultate il libretto d'istruzioni del sistema multimediale.

Per veicoli non dotati di schermo multimediale. ➔ **105**



### Tachimetro 6

### Informazioni multimediali 7

A seconda del veicolo, è possibile visualizzare le informazioni dalla schermata multimedia (bussola, telefono, navigazione e così via).

Per maggiori informazioni, consultate le istruzioni multimediali.

### Contagiri 8

(scala x 10000)

A seconda della personalizzazione selezionata, potrebbe non essere visualizzato.

### Allarme acustico di eccesso di velocità

A seconda del veicolo e dal paese di

commercializzazione, la spia  si accende e viene emesso un segnale acustico. Questo segnale acustico viene emesso non appena il veicolo supera i 120 km/h. Questa spia rimane accesa per tutto il tempo in cui il veicolo procede a una velocità superiore a 120 km/h.

### Indicatore dello stile di guida 9

➔ **146**

### Indicatore della temperatura del liquido di raffreddamento 11

In normali condizioni di guida, l'indicatore **11** deve trovarsi prima della zona **10**. Può avvicinarsi a questa zona in caso di utilizzo «intenso». L'allarme scatta solo

quando la spia  si accende, accompagnata da un messaggio sul quadro della strumentazione e un segnale acustico.

### Autonomia prevedibile con il carburante residuo 12

Il valore viene visualizzato dopo avere percorso 400 metri.

### Indicatore del livello di carburante 13

Se il livello è al minimo, la spia  integrata nell'indicatore è visualizzata

in arancione unitamente a un segnale acustico. Affrettatevi a fare rifornimento.

## Quadro della strumentazione B

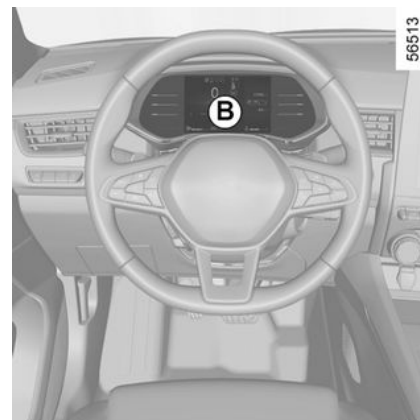

Si accende all'inserimento del contatto. L'accensione di alcune spie è accompagnata da un messaggio.

A seconda del veicolo, potete personalizzare il quadro della strumentazione con un contenuto e con colori diversi a scelta. Per i veicoli dotati di uno schermo multimediale, consultate il libretto d'istruzioni del sistema multimediale.

Per i veicoli non dotati di un sistema di navigazione ➔ **105**

## DISPLAY E INDICATORI

2



### Allarme acustico di eccesso di velocità

A seconda del veicolo e dal paese di

commercializzazione, la spia  si accende e viene emesso un segnale acustico. Questo segnale acustico viene emesso non appena il veicolo supera i 120 km/h. Questa spia rimane accesa per tutto il tempo in cui il veicolo procede a una velocità superiore a 120 km/h.

### Tachimetro 16

A seconda dello stile selezionato, il display varia.

**Indicatore dello stile di guida 17**  
➔ 146

### Indicatore della temperatura del liquido di raffreddamento 19

In normali condizioni di guida, l'indicatore 19 deve trovarsi prima della zona 18.

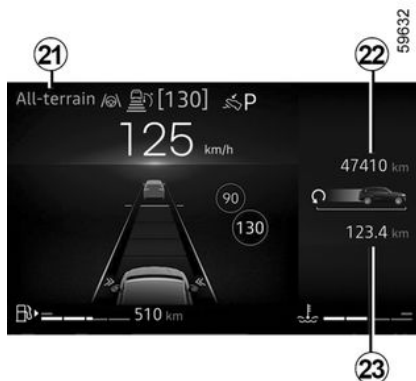

Può avvicinarsi a questa zona in caso di utilizzo «intenso». L'allarme scatta

solo quando la spia  si accende, accompagnata da un messaggio sul quadro della strumentazione e un segnale acustico.

### Contagiri 20 (scala x 10000)

È visualizzato in modo diverso secondo la personalizzazione scelta sul quadro della strumentazione A

seconda dello stile selezionato, il display varia.

**Modalità di guida selezionata 21**  
➔ 263

**Contachilometri generale della distanza percorsa 22** ➔ 99

**Area computer di bordo 23** ➔ 96

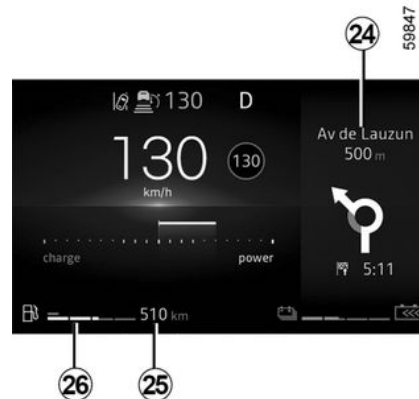

### Informazioni multimediali 24

A seconda del veicolo, è possibile visualizzare le informazioni dalla schermata multimedia (bussola, telefono, navigazione e così via).

Per maggiori informazioni, consultare le istruzioni multimediali.

**Autonomia prevedibile con il carburante residuo 25**

## DISPLAY E INDICATORI

Il valore viene visualizzato dopo avere percorso 400 metri. → 99

59648

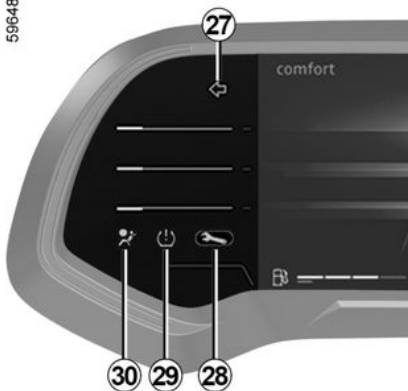

**Indicatore del livello di carburante 26**

Se il livello è al minimo, la spia  integrata nell'indicatore è visualizzata in arancione unitamente a un segnale acustico. Affrettatevi a fare rifornimento.

**Indicatori di direzione 27**

**Spia di allarme 28 → 84**

**Spia pneumatici sgonfi 29 → 154**

**Spia dell'airbag 30 → 51**

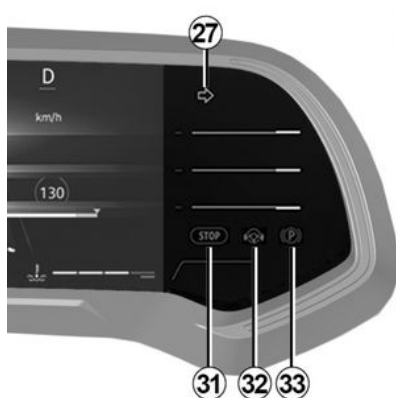

59697

**Spia di arresto immediato 31 → 84**

**Spia di assenza mani sul volante 32 → 163 → 210**

**Spia freno a mano o freno di stazionamento assistito 33 → 139**

### Particolarità della versione E-Tech full Hybrid

Si accende quando si apre la porta del conducente.

L'accensione di alcune spie è accompagnata da un messaggio.

**Nota:** la posizione di tutti i display e gli indicatori varia a seconda del veicolo.

**Livello residuo della batteria di trazione "230 V" 3**

### Livello della batteria di trazione basso

In caso di utilizzo eccessivo a bassa velocità, la carica della batteria di trazione potrebbe raggiungere un livello basso.

La spia 4 viene visualizzata in giallo come avvertenza.

Le prestazioni del motore elettrico saranno limitate per assicurare il corretto funzionamento del sistema ibrido, finché il livello di carica della batteria non raggiunge un livello sufficiente.

Optare per uno stile di guida più fluido o, se possibile, arrestare il veicolo senza disinserire l'accensione fino a quando la spia 4 si accende di nuovo in blu.

2

## DISPLAY E INDICATORI

2

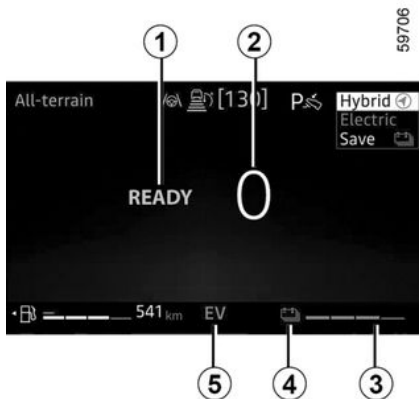

59706

### Soglie di immobilizzazione imminente

In caso di uso estremo e prolungato del veicolo (ad esempio, traino o guida in condizioni di fuoristrada ripida) a velocità inferiori a 10 km/h, il livello di carica può raggiungere la soglia per l'immobilizzazione imminente.

Viene emesso un segnale acustico e la spia  si accende in rosso.

Se il livello di carica continua a scendere, il valore dell'autonomia elettrica non verrà più visualizzato.

Se possibile, fermare il veicolo quando le condizioni del traffico lo consentono.

Lasciare acceso il motore a combustione fino a quando le spie non scompaiono.

Questa operazione deve essere effettuata per ricaricare la batteria di trazione.

### Spia della modalità di funzionamento elettrico 5

Viene visualizzata quando solo la batteria di trazione alimenta il movimento del veicolo.

### Spia del veicolo pronto alla messa in marcia 1

Il messaggio READY viene visualizzato all'inserimento del contatto e scompare quando la velocità del veicolo supera i 5 km/h.

### Tachimetro 2

A seconda dello stile selezionato, il display varia.



59845

### Indicatore di flusso di energia 6 → 25

### Econometro 10 → 146

### Modalità di guida selezionata 12

Per maggiori informazioni, consultare "MULTI-SENSE" nel Capitolo 3 del libretto di istruzioni del veicolo.



## DISPLAY E INDICATORI



### Area computer di bordo o informazioni multimediali 9

A seconda del veicolo, è possibile visualizzare le informazioni del computer di bordo o della schermata multimediale (bussola, telefono, navigatore e così via).

Per maggiori informazioni, consultate il libretto dell'equipaggiamento multimediale.

### Autonomia prevedibile con il carburante residuo 10

Il valore viene visualizzato dopo avere percorso 400 metri.

Per maggiori informazioni, consultare il paragrafo "Computer di bordo: parametri di viaggio" del capitolo 1 del libretto d'istruzioni del veicolo.

### Indicatore del livello di carburante 11

Se il livello è al minimo, la spia  integrata nell'indicatore è visualizzata in arancione unitamente a un segnale acustico.

Qualunque sia il livello residuo della batteria, rifornite il serbatoio il prima possibile.

Se il veicolo ha esaurito il carburante, rifornire il serbatoio con almeno 8 litri.

altrimenti la modalità ibrida rimarrà non disponibile.

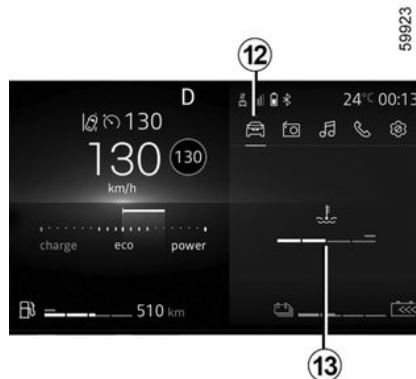

### Display della temperatura del motore a combustione 13

Premere il contatore **14** per accedere a "Veicolo" **12**, quindi premere il contatore **15** o **16** finché non viene visualizzato **13**.

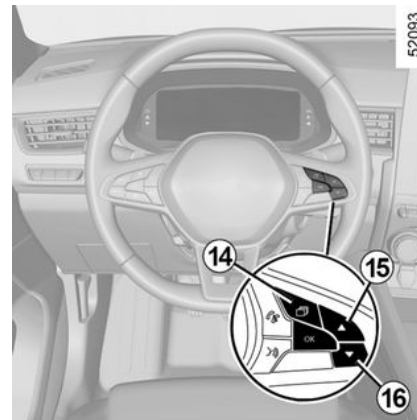

# COMPUTER DI BORDO

## Informazioni generali

### 2 Computer di bordo e avvisatore A o B

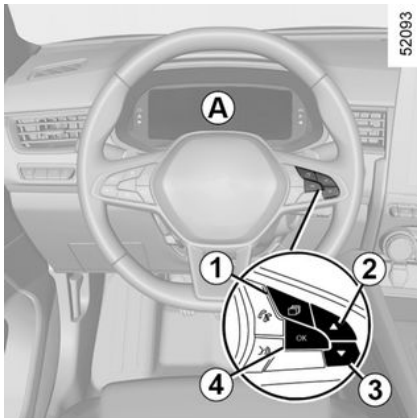

A seconda della versione del veicolo, raggruppa le seguenti funzioni:

- la distanza percorsa;
- impostazioni di viaggio;
- messaggi informativi;
- messaggi di anomalia di funzionamento (associati alla spia

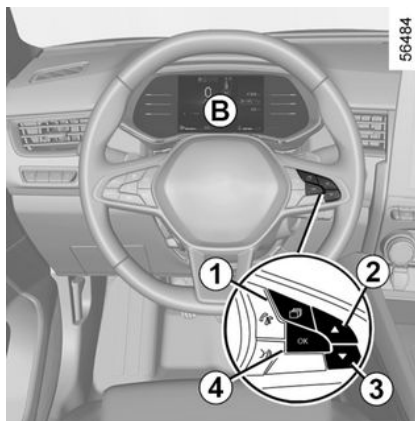

- messaggi di allarme (associati alla spia **STOP**);
- menu di personalizzazione delle impostazioni del veicolo. → 105

Tutte queste funzioni sono descritte nelle pagine seguenti.



**Veicolo dotato di quadro della strumentazione A**

Le funzioni vengono distribuite nelle zone **5** e **6**. La posizione delle zone varia in base allo stile selezionato.

Premere il contattore **1** per spostarsi tra i menu e selezionare le funzioni premendo ripetutamente il contattore **2** o **3**; se necessario, utilizzare il contattore **4** per confermare "OK".

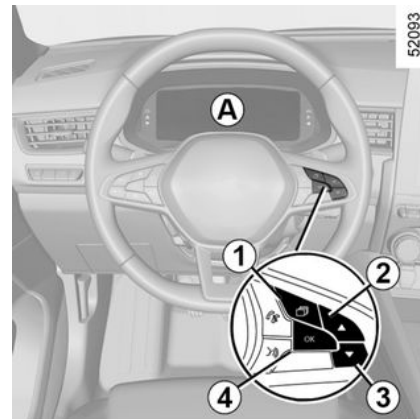

# COMPUTER DI BORDO

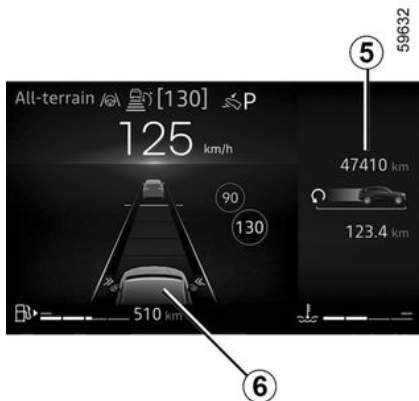

## Veicolo dotato di quadro della strumentazione **B**

La funzione viene distribuita nelle zone **5** e **6**.

Premere il contattore **1** per spostarsi tra le zone e selezionare le funzioni premendo ripetutamente il contattore **2** o **3**.

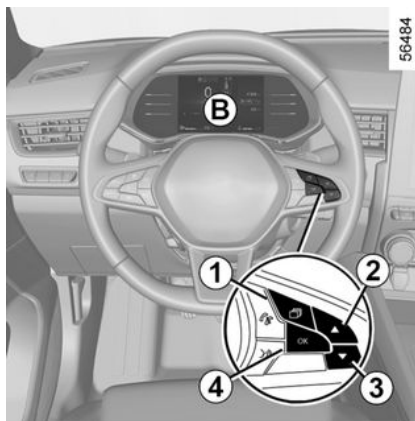

## Selezioni

(la visualizzazione dipende dal veicolo e dal paese)

- f) Giornale di bordo, scorrimento dei messaggi informativi e degli eventuali guasti;
- b) consumo di carburante istantaneo e medio;
- c) contachilometri parziale e velocità media;
- d) Reinizializzazione della pressione degli pneumatici;
- e) impostazione dell'ora;
- f) distanza prima della manutenzione;
  - Autonomia di manutenzione;
  - Limite di sostituzione olio;

## Azzeramento del contachilometri parziale e dei parametri del percorso (pulsante di azzeramento)

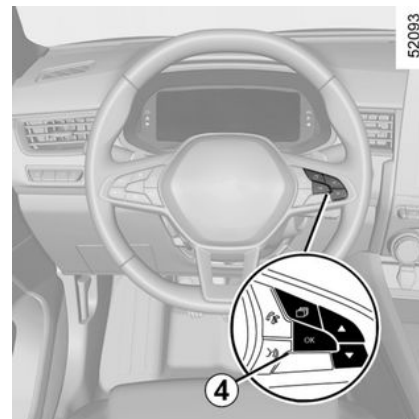

Con la visualizzazione selezionata su uno dei parametri di viaggio, tenere premuto il contattore **4** "OK" fino all'azzeramento della visualizzazione.

## Azzeramento automatico dei parametri di viaggio

L'azzeramento è automatico quando si supera la capacità di uno dei parametri.

# COMPUTER DI BORDO

## Interpretazione di alcuni valori visualizzati dopo un azzeramento

2

I valori di consumo medio, di autonomia e di velocità media sono sempre più stabili e significativi man mano che aumenta la distanza percorsa dall'ultimo azzeramento.

Durante i primi chilometri percorsi dopo un azzeramento, potete constatare che l'autonomia aumenta viaggiando. Questo è dovuto al fatto che tiene conto del consumo medio realizzato dall'ultimo Azzeramento. Però, il consumo medio può diminuire quando:





- il veicolo esce da una fase di accelerazione;
- il motore raggiunge la temperatura di funzionamento (azzeramento: motore freddo);
- passate da una circolazione urbana ad una circolazione extraurbana.

# COMPUTER DI BORDO

## Parametri di viaggio

La visualizzazione delle informazioni seguente **DIPENDE DALL'EQUIPAGGIAMENTO DEL VEICOLO E DAL PAESE DI COMMERCIALIZZAZIONE.**

2

Esempi di selezione	Significato delle informazioni selezionate
Sistemi del veicolo OK	<b>a) Giornale di bordo.</b> Visualizzazione in successione: – messaggi di informazioni (passeggero airbag OFF e così via); – messaggi relativi ad anomalie di funzionamento ("Iniezione da controllare" e così via).
 7.4 L/100	<b>b) Consumo istantaneo.</b> Valore visualizzato dopo aver raggiunto la velocità di 30 km/h.
 5.8 L/100	<b>Consumo medio</b> dall'ultimo azzeramento. Il valore viene visualizzato dopo avere percorso almeno 400 metri dall'ultimo azzeramento.
 112,4 km	<b>c) Contachilometri: distanza percorsa</b> dall'ultimo azzeramento.
 123.4 km/h	<b>Velocità media</b> dall'ultimo azzeramento. Il valore viene visualizzato dopo avere percorso 400 metri.

## COMPUTER DI BORDO

Esempi di selezione	Significato delle informazioni selezionate
Regolare la pressione di gonfiaggio: [tenere premuto]	<b>d) Reinizializzazione della pressione degli pneumatici.</b> → 154
16 :30	<b>e) Regolazione dell'ora.</b> → 108

Esempi di selezione	Significato delle informazioni selezionate
Computer di bordo con il messaggio limite di manutenzione	
Manutenzione entro 30 000 km / 12 mesi	<b>f) Intervallo di manutenzione.</b> <b>Limite di manutenzione</b> <b>Con il contatto inserito e il motore non acceso</b> , accedere alle informazioni "Autonomia di revisione". Quando si avvicina il termine della manutenzione, si presentano diversi casi: – Se l'autonomia è inferiore a <b>1.500 km o un mese</b> : il messaggio "Prevedere manutenzione" viene visualizzato insieme alla scadenza più vicina (distanza o tempo); – autonomia uguale a <b>0 km o data del tagliando scaduta</b> : il messaggio "Manutenzione necessaria" viene visualizzato  accompagnato dalla spia  . Il veicolo necessita quindi di una manutenzione il più presto possibile.
Prevedere manutenzione 300 km / 24 giorni	
Manutenzione necessaria	

**Reinizializzazione:** per reinizializzare il limite di manutenzione, tenere premuto il tasto OK per circa 10 secondi finché sul display non viene visualizzata in modo permanente l'indicazione del limite di manutenzione.

**Nota:** se viene effettuata una manutenzione senza sostituzione dell'olio motore, è necessario reinizializzare unicamente il limite di manutenzione. In caso di sostituzione olio motore, è necessario reimpostare sia il limite di manutenzione che il limite sostituzione olio.

## COMPUTER DI BORDO

Esempi di selezione	Significato delle informazioni selezionate
Computer di bordo con il messaggio limite di manutenzione	
Sostituzione olio entro 30 000 km / 24 mesi	<b>f) Intervallo di manutenzione. Limite di manutenzione</b> <b>Con il contatto inserito e il motore non acceso</b> , accedere alle informazioni sul chilometraggio per visualizzare il limite di sostituzione dell'olio.
<p>A seconda della versione del veicolo, il limite di sostituzione olio si adatta allo stile di guida (guida frequente a basse velocità, porta a porta, guida prolungata al minimo, traino di un rimorchio e così via). La distanza che rimane da percorrere fino alla successiva sostituzione può quindi diminuire, in certi casi, più velocemente della distanza realmente percorsa.</p> <p><b>Azzeramento:</b> per azzerare il limite di manutenzione, tenere premuto il tasto OK per circa 10 secondi finché sul display non viene visualizzata in modo permanente la percorrenza residua prima del cambio olio.</p> <p><b>Nota:</b> se viene effettuata una manutenzione senza sostituzione dell'olio motore, è necessario reinizializzare unicamente il limite di manutenzione. In caso di sostituzione olio motore, è necessario reimpostare sia il limite di manutenzione che il limite sostituzione olio.</p>	

# COMPUTER DI BORDO

## Messaggi informativi

Possono aiutare all'avviamento del veicolo o fornire informazioni su una scelta o sulle condizioni di guida.

Vari esempi di messaggi informativi sono indicati qui di seguito.

<b>Esempio di messaggio</b>	<b>Significato delle informazioni selezionate</b>
<b>"Freno di stazionamento ON"</b>	Indica che il freno di stazionamento è tirato.
<b>"Ruotare il volante + START"</b>	Ruotate leggermente il volante mentre premete il pulsante di avviamento del veicolo per sbloccare il piantone dello sterzo.
<b>"Controlli del veicolo in corso"</b>	Compare, con contatto inserito, quando il veicolo si autocontrolla.



# COMPUTER DI BORDO

## Messaggi di anomalie di funzionamento

Compaiono con la spia  e necessitano una sosta al più presto presso la Rete del marchio guidando con prudenza. Il mancato rispetto di questa norma rischia di provocare un danno del veicolo.

Vengono cancellati premendo il tasto di selezione della visualizzazione oppure automaticamente dopo pochi secondi e vengono memorizzati nel giornale di bordo. La spia  resta accesa. Vari esempi di messaggi di segnalazione di anomalie di funzionamento vengono indicati qui di seguito.

Esempio di messaggio	Significato delle informazioni selezionate
<b>"Controllare il veicolo"</b>	Indica un'anomalia di uno dei sensori dei pedali, del sistema di gestione della batteria o di un sensore di livello dell'olio.
<b>"ATTENZIONE: controllare l'airbag"</b>	Indica un'anomalia dei sistemi di ritegno complementari alle cinture. In caso di incidente, rischiano di non azionarsi.
<b>"Controllare l'impianto elettrico"</b>	Indica un'anomalia del sistema di trazione.

# COMPUTER DI BORDO

## Messaggio di avviso

2

Vengono visualizzati con la spia **STOP** e impongono un arresto immediato, per la sicurezza, compatibilmente con le condizioni del traffico. Spegnete il motore e non riavviate. Chiedete consiglio alla Rete del marchio.

Vari esempi di messaggi di allarme sono indicati qui di seguito. **Nota:** i messaggi compaiono sul display sia da soli, sia alternativamente (quando il display deve visualizzare vari messaggi), al tempo stesso può accendersi una spia e/o risuonare un segnale acustico.

Esempio di messaggio	Significato delle informazioni selezionate
" <b>AVVERTENZA: Rischio di anomalia motore</b> "	Indica un guasto dell'iniezione, un surriscaldamento del motore del veicolo o un problema grave al livello del motore.
" <b>AVVERTENZA: Sistema frenante</b> "	Indica un problema nel sistema freni.
" <b>AVVERTENZA: impianto elettrico</b> "	Indica un problema nel circuito di carica della batteria del veicolo (alternatore...).
" <b>Foratura</b> "	Indica che almeno una delle ruote è forata o molto sgonfia.
" <b>Guasto al motore elettrico</b> "	Indica un calo di potenza del veicolo.
" <b>Controllare l'impianto elettrico</b> "	Indica un guasto del sistema elettrico.

# MENU DI PERSONALIZZAZIONE DELLE IMPOSTAZIONI DEL VEICOLO

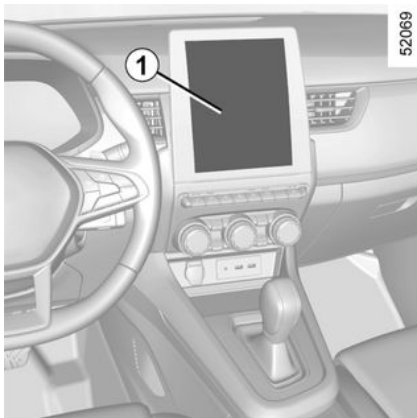

Quando il veicolo ne è dotato, questa funzione consente l'attivazione/disattivazione e l'impostazione di alcune funzioni del veicolo.

## Veicoli dotati di schermo multimediale 1

### Accedere al menu delle impostazioni

Consultate il libretto d'istruzioni del sistema multimediale per informazioni sull'accesso alle differenti impostazioni.

### Selezione delle regolazioni

Selezionare un menu, quindi la funzione da modificare (il display dipende dall'equipaggiamento del

veicolo e dal paese di commercializzazione):

#### a) "Guida":

- Volume dei comandi;
- Ruota libera in modalità ECO.

#### b) "Accesso":

- Sblocco solo porta conducente;
- Blocco delle porte durante la guida;
- Apertura/chiusura in modalità "mani libere";
- Bloccaggio a distanza/sbloccaggio in prossimità;
- Modalità silenziosa;
- Chiusura automatica.

#### c) "Tergivetri e illuminazione":

- Tergitura in retromarcia;
- Tergitura anteriore automatica;
- Tergitura dopo lavaggio.

#### d) "Benvenuti":

- Benvenuto esterno;
- Chiusura automatica dei retrovisori esterni;
- Benvenuto all'interno;
- Modalità automatica luce di cortesia.

A seconda della funzione, selezionare:

- "ON" o "OFF" per attivare o disattivare,

oppure

- una durata per il tempo di accensione delle luci (ad esempio per la funzione "Illuminazione esterna follow-me-home").

Per maggiori informazioni, consultate il libretto dell'equipaggiamento multimediale.



Per motivi di sicurezza, effettuate queste operazioni a veicolo fermo.

## Veicoli non dotati di schermo multimediale

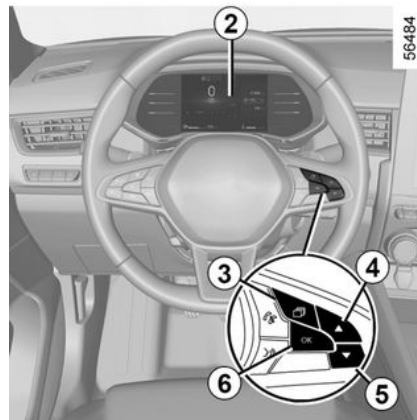

### Accesso al menu delle impostazioni del display 2

A veicolo fermo, premere il contattore **3** tante volte quanto necessario per visualizzare la scheda "Veicolo";

## MENU DI PERSONALIZZAZIONE DELLE IMPOSTAZIONI DEL VEICOLO

premere ripetutamente il contattore **4** o **5** per accedere al menu "Impostazioni", quindi confermare premendo **6** "OK".

### Selezione delle regolazioni

Navigare utilizzando il comando **4** o **5** per selezionare la funzione da modificare e premere il comando **6** "OK" per confermare (il display può variare in base all'allestimento del veicolo e al paese):

#### a) "CRUSCOTTO":

- Lingua;
- Unità;
- Stile;
- Colore.

#### b) "VEICOLO":

- Tergitura posteriore in retromarcia;
- Tergitura automatica del parabrezza;
- Funzione antigocciolamento tergicristallo anteriore/posteriore;
- Ruota libera in modalità ECO;
- Benvenuto esterno.

#### c) "PARCHEGGIO ASSISTITO":

- Volume del suono del segnale acustico.

#### d) "ASSISTENZA ALLA GUIDA":

- Sensibilità uscita dalla carreggiata;
- Vibrazione uscita dalla carreggiata;
- Sensibilità sistema di mantenimento della corsia;
- Avviso di angolo morto;

- Frenata attiva;
  - Avviso di eccesso velocità;
  - Allarme di distanza.
- e) "ILLUMINAZIONE":
- Modalità automatica luce di cortesia.
- f) "ACCESSO":
- Blocco delle porte durante la guida;
  - Apertura/chiusura in modalità "mani libere";
  - Apertura solo della porta conducente;
  - Richiusura automatica;
  - Chiusura silenziosa;
  - Apertura/chiusura automatica;
  - Chiusura automatica dei retrovisori esterni.
- g) "REINIZIALIZZAZIONE".

funzione attivata

funzione disattivata

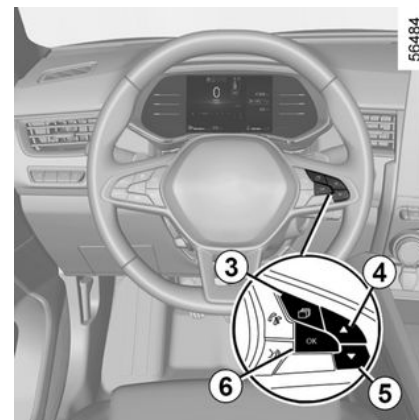

56484

Una volta selezionata una riga, premere **6** "OK" per modificare la funzione.

Se si seleziona "", quindi "PARCHEGGIO ASSISTITO" o "VOLUME" o CRUSCOTTO, quindi "LINGUA", sarà necessario effettuare un'ulteriore selezione (volume del suono del parcheggio assistito o lingua del quadro della strumentazione). In tal caso, effettuare la selezione e confermarla premendo **6** "OK": il valore selezionato è rappresentato dal

simbolo  davanti alla riga.

Per uscire dal menu, premere **4** o **5** per accedere a "INDIETRO" e confermare premendo **6** "OK". Può

## MENU DI PERSONALIZZAZIONE DELLE IMPOSTAZIONI DEL VEICOLO

essere necessario ripetere questa operazione.



Il menu di personalizzazione delle regolazioni del veicolo non può essere utilizzato durante la guida. Se si superano 20 km/h, il display del quadro della strumentazione torna automaticamente in modalità computer di bordo.

## ORA, TEMPERATURA ESTERNA

### Veicoli dotati di schermo multimediale

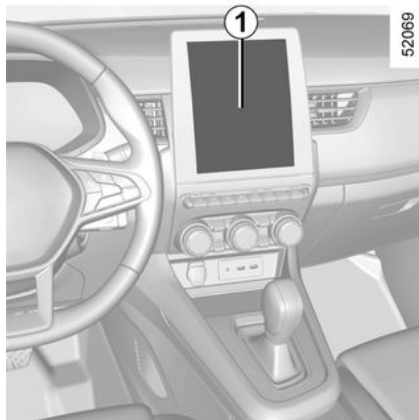

L'ora e la temperatura esterna sono visualizzate sulla schermata multimediale **1**.

Consultate il libretto di istruzioni del sistema multimediale.

### Veicoli non dotati di schermo multimediale

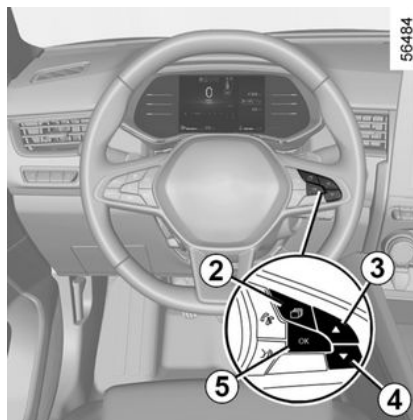

Premere il contattore **2** tutte le volte necessarie per visualizzare "Impostazioni".

Premere ripetutamente il comando **3** o **4** per raggiungere il menu "Impostazione ora", quindi premere **5** "OK".

Premere e tenere premuto il tasto **5** "OK" fino a quando la visualizzazione dell'ora lampeggia.

Impostare l'ora con il comando **3** o **4**, quindi premere il contattore **5** "OK" per confermare.

Impostare i minuti con il comando **3** o **4**, quindi premere il contattore **5** "OK" per confermare.

 A seconda della versione del veicolo, in caso di interruzione dell'alimentazione elettrica (batteria scollegata, filo di alimentazione danneggiato e così via), l'orologio si regola automaticamente dopo alcuni minuti, non appena il sistema è in grado di ricevere le informazioni GPS.

### Indicatore di temperatura esterna

#### Particolarità:

Quando la temperatura esterna è compresa tra  $-3^{\circ}\text{C}$  e  $+3^{\circ}\text{C}$ , i simboli  $^{\circ}\text{C}$  lampeggiano (segnalando il rischio di ghiaccio).

## ORA, TEMPERATURA ESTERNA



### **Indicatore di temperatura esterna**

Dato che la formazione di ghiaccio sulla strada dipende da vari fattori climatici, quali l'esposizione, l'igrometria locale e la temperatura, non bisogna basarsi soltanto sull'indicazione della temperatura esterna per determinare la presenza di ghiaccio.

# VOLANTE, SERVOSTERZO

## Regolazione in altezza e in profondità del volante

2

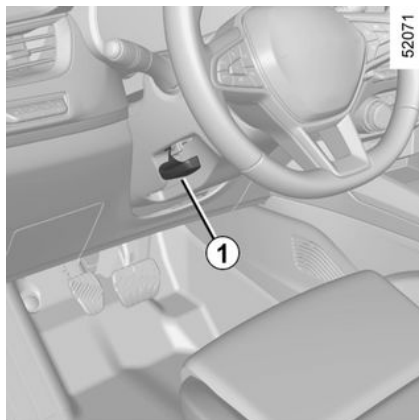

Abbassare la leva **1** e posizionare il volante nella posizione desiderata.

Successivamente, risollevate completamente la leva oltre il punto di resistenza per bloccare il volante.

Assicuratevi che il volante sia correttamente bloccato.



Per motivi di sicurezza, effettuare queste operazioni a veicolo fermo.

## Riscaldamento del volante

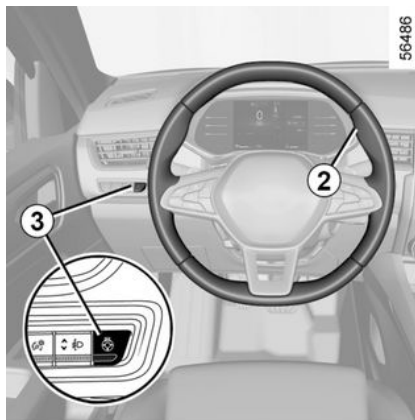

(a seconda del veicolo)

Questa funzione permette di riscaldare il volante **2**.

### Principio di funzionamento

Una volta raggiunta la temperatura desiderata, la funzione regola la temperatura delle zone riscaldate per circa 30 minuti e poi si spegne automaticamente.

### Attivare la funzione

A contatto inserito, premere l'interruttore **3**; la spia integrata nell'interruttore si accende.

### Inibizione della funzione

- **Automatico:**

La funzione si spegne automaticamente dopo la fase di regolazione di circa 30 minuti. La spia integrata nel contatore **3** rimane accesa.

**Nota:** se la funzione si è disattivata automaticamente, premere due volte il contatore **3** per riattivarla.

Se non si preme nuovamente il contatore **3**, la funzione verrà riattivata al successivo inserimento del contatto.

### - **Manualmente:**

Per disattivare la funzione durante la fase di regolazione, premere il contatore **3**. La spia integrata nel tasto **3** si spegne.

## Servosterzo

Non viaggiate mai con la batteria scarica.

### Servosterzo sensibile alla velocità

Il servosterzo sensibile alla velocità è un sistema elettronico che varia l'assistenza dello sterzo in funzione della velocità del veicolo.

Lo sterzo risulta quindi più morbido in fase di parcheggio (per maggiore comodità), mentre lo sforzo è maggiore man mano che aumenta la velocità (per aumentare la sicurezza alle alte velocità).



## VOLANTE, SERVOSTERZO

### Particolarità della funzione Stop and Start

Quando il motore viene messo in stand-by, il servosterzo non è più attivo. In questo caso, torna allo stato originario non appena si riavvia il motore o non appena la velocità supera 1 km/h (discesa, pendenza e così via).

**Nota:** la sensibilità del servosterzo dipende dalla modalità di guida selezionata nel menu "MULTI-SENSE". → 263



Da fermi non sterzate a fondo insistendo con il volante in questa posizione.



Con motore spento o in caso di guasto del sistema è sempre possibile ruotare il volante. Lo sforzo necessario sarà maggiore.



Non spegnete mai il motore in discesa, e in generale mentre il veicolo è in movimento (spegnendo il motore non si dispone più del servosterzo).

# RETROVISORI

## Retrovisori

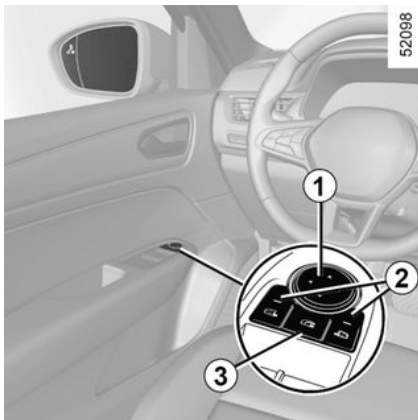

### Regolazioni

Quando si seleziona il retrovisore tramite il tasto **2**, la spia presente sul tasto si accende. Utilizzare quindi il pulsante **1** per portarlo nella posizione desiderata.

### Sbrinamento specchietti retrovisori.

Lo sbrinamento è garantito unitamente a quello del lunotto. ➔ **267** ➔ **270**.

### Retrovisori esterni ribaltabili

I retrovisori si aprono automaticamente quando si sbloccano le porte del veicolo. I retrovisori si chiudono quando il veicolo viene bloccato.

In ogni caso, è possibile comandarne il ripiegamento o l'apertura premendo il contattore **3**.

**Nota:** è possibile disattivare/attivare il ripiegamento automatico dei retrovisori ➔ **105**.

### Casi particolari

Quando il retrovisore è stato aperto o ripiegato manualmente, è possibile riportarlo a una posizione di utilizzo.

Per fare questo, premere il contattore **3**. Il retrovisore produce un rumore meccanico.

Se non si avverte alcun rumore, premere nuovamente il contattore **3** fino a percepire il rumore.



Per motivi di sicurezza, effettuate queste operazioni a veicolo fermo.



Gli oggetti riflessi nello specchio retrovisore sono in realtà più vicini di quanto appaiono. Per ragioni di sicurezza, tenerne conto per valutare correttamente la distanza prima di qualsiasi manovra.

## Retrovisore interno

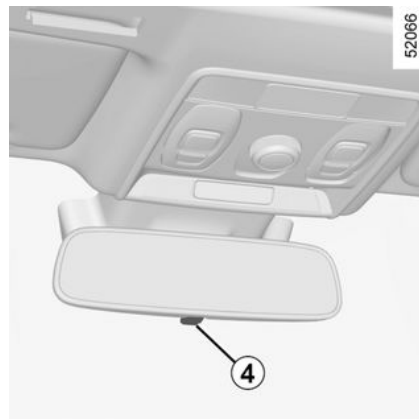

È orientabile.

### Retrovisore esterno con levetta **4**

Durante la guida notturna, per non essere abbagliati dai fari dei veicoli

## RETROVISORI

che seguono, spostare la levetta **4** situata dietro il retrovisore.

### **Retrovisore esterno senza levetta 4**

Il retrovisore si scurisce automaticamente quando siete seguiti da un veicolo che vi illumina o in caso di forte luminosità.



Per motivi di sicurezza, effettuate queste operazioni a veicolo fermo.



Gli oggetti riflessi nello specchio retrovisore sono in realtà più vicini di quanto appaiono. Per ragioni di sicurezza, tenerne conto per valutare correttamente la distanza prima di qualsiasi manovra.

## ILLUMINAZIONI E SEGNALAZIONI ESTERNE

2



### Luci laterali

 Ruotare l'anello **2**, fino alla comparsa del simbolo in corrispondenza del riferimento **3**.

Questa spia si accende sul quadro della strumentazione.

### Funzione accensione running lights

Le luci diurne si accendono automaticamente senza agire sulla levetta **1** all'avviamento del motore e si spengono allo spegnimento del motore.



### Luci anabbaglianti

#### Funzionamento manuale

Ruotare l'anello **2**, fino alla comparsa del simbolo in corrispondenza del riferimento **3**. Questa spia si accende sul quadro della strumentazione.

#### Funzionamento automatico

(a seconda della versione del veicolo)

Ruotare l'anello **2** fino alla comparsa del simbolo AUTO in corrispondenza del riferimento **3**: con motore acceso, le luci anabbaglianti si accendono o si spengono automaticamente in funzione della luminosità esterna, senza dover agire sulla levetta **1**.

A seconda della versione del veicolo, le luci anabbaglianti si accendono automaticamente dopo diverse passate delle spazzole del tergicristallo.



Prima di effettuare un viaggio di notte, verificare che l'equipaggiamento elettrico funzioni correttamente e regolare l'altezza dei fari (se il carico del veicolo è diverso da quello normale). ➔ **120**.  
Controllate che nulla interferisca con il fascio di luce dei fari (polvere, fango, neve, oggetti trasportati, ...).

# ILLUMINAZIONI E SEGNALAZIONI ESTERNE



52955

Alla disattivazione delle luci abbaglianti, le luci anabbaglianti tornano in posizione iniziale.

## Luci abbaglianti automatiche

 A seconda del veicolo, questo sistema accende e spegne automaticamente le luci abbaglianti. La funzione utilizza una telecamera posta dietro il retrovisore interno per individuare i veicoli che precedono e quelli provenienti in senso inverso.

 In determinate condizioni il funzionamento del sistema può essere disturbato. In particolare:

- condizioni climatiche estreme (pioggia, neve, nebbia e così via);
- parabrezza o videocamera ostruiti;
- quando un veicolo che segue o proviene in senso opposto possiede una illuminazione scarsamente visibile o schermata;
- regolazione non corretta dei fari anteriori;
- sistemi riflettenti;
- ...

## Luci abbaglianti

 Con il motore acceso e le luci anabbaglianti accese, premere la levetta **1**. Questa spia si accende sul quadro della strumentazione.

Per tornare in posizione luci anabbaglianti, spostare nuovamente la levetta **1** verso di voi.

## Funzione "Alza luci durante la guida"

Quando le luci abbaglianti sono attivate, la funzione "Alza luci durante la guida" migliora la visibilità del conducente alzando automaticamente le luci anabbaglianti e abbaglianti.

Le luci abbaglianti si accendono automaticamente se:

- la luminosità esterna è scarsa;
- non viene rilevato nessun altro veicolo o fonte di illuminazione;
- la velocità del veicolo è superiore a 40 km/h circa.

In assenza di una delle condizioni di cui sopra, il sistema riattiva le luci anabbaglianti.

**Nota:** accertarsi che il parabrezza non sia oscurato (da sporcizia, fango, neve, condensa e così via).

## Per attivare le luci abbaglianti automatiche:

- ruotare la ghiera **2** fino alla comparsa del simbolo AUTO in corrispondenza del riferimento **3**.

La spia  compare sul quadro della strumentazione.

## Per disattivare le luci abbaglianti automatiche:

- Ruotare la ghiera **2** in una posizione diversa da AUTO;

La spia  si spegne sul quadro della strumentazione.

2

## ILLUMINAZIONI E SEGNALAZIONI ESTERNE

2



### Luci abbaglianti automatiche (continua)

#### anomalie di funzionamento

Se sul quadro della strumentazione viene visualizzato il messaggio "Illuminazione automatica da controllare", il sistema viene disattivato.

Rivolgersi a un Rappresentante del marchio.



L'utilizzo, durante le ore notturne, di un sistema di navigazione portatile nella zona del

parabrezza posto sotto la telecamera comporta il rischio di disturbare il funzionamento del sistema «luci abbaglianti automatiche» (rischio di riflessi sul parabrezza).



Il sistema «luci abbaglianti automatiche» non può in alcun caso sostituire la vigilanza e la responsabilità del conducente per ciò che concerne l'illuminazione del veicolo e il suo adattamento alle condizioni di luminosità, visibilità e traffico.

### Spegnimento

A seconda della versione del veicolo:

– automaticamente, le luci si spengono dopo l'arresto del motore, all'apertura della porta del conducente o alla chiusura del veicolo. In questo caso, al successivo avviamento del

motore, le luci si riaccenderanno secondo la posizione della ghiera **2**.



**Nota:** nel caso in cui le luci antinebbia siano accese, le luci non si spengono automaticamente.

### Segnalazione acustica di dimenticanza luci accese

Nel caso in cui le luci siano state accese dopo lo spegnimento del motore, all'apertura della porta conducente risuona un segnale acustico per segnalarvi che le luci sono rimaste accese.

### anomalie di funzionamento

Quando compare il messaggio "Controllo luci" accompagnato dalla

spia  , e la spia  lampeggia sul quadro della strumentazione, significa che vi è un guasto nel sistema di illuminazione.

Rivolgetevi al Rappresentante del marchio.

## ILLUMINAZIONI E SEGNALAZIONI ESTERNE

### Funzione di cortesia e di arrivederci



(a seconda della versione del veicolo)  
Quando la funzione è attivata, le luci diurne e le luci di posizione posteriori si accendono automaticamente al rilevamento della carta o allo sbloccaggio del veicolo.

Esse si spengono automaticamente:

- circa un minuto dopo la loro accensione;
  - all'avviamento del motore, secondo la posizione della levetta dell'illuminazione;
- oppure
- al bloccaggio del veicolo.

### Attivazione/disattivazione della funzione

Per l'attivazione o la disattivazione della ricezione esterna, consultate il libretto d'istruzioni del sistema multimediale.

Selezionare "ON" o "OFF".

### Funzione «illuminazione esterna follow me home»

Questa funzione consente di accendere momentaneamente le luci di posizione e le luci anabbaglianti (es. per illuminare l'apertura del portone).

**A motore arrestato e le luci spente**, la ghiera **2** in posizione AUTO (o, a seconda della versione del veicolo, in posizione 0), tirare la levetta **1** verso di voi: le luci di posizione e le luci di anabbaglianti si accendono per circa

30 secondi unitamente alle spie 

e  sul quadro della strumentazione.

Per prolungare questa durata, potete tirare la leva fino a quattro volte (tempo totale limitato a circa due minuti).

Sul quadro della strumentazione appare il messaggio di conferma "illuminazione inserita \_ \_ \_" seguito

dal tempo rimanente. Potete poi chiudere a chiave il vostro veicolo.

Per spegnere le luci prima che si disattivino automaticamente, ruotare la ghiera **2** in qualsiasi posizione e poi riportatela in posizione AUTO (o, a seconda della versione del veicolo, in posizione 0).

### Fari antinebbia anteriori (inclusa la funzione di svolta)

 (a seconda della versione del veicolo)

Far ruotare l'anello centrale **4** della levetta **1** fino a portare il relativo simbolo in corrispondenza del riferimento **3**, quindi rilasciare.

Il funzionamento dipende dalla posizione di illuminazione esterna selezionata, con accensione della relativa spia sul quadro della strumentazione.

## ILLUMINAZIONI E SEGNALAZIONI ESTERNE



52955

2

### Luci antinebbia posteriori

 Ruotare l'anello centrale **4** della levetta finché il simbolo non si trova corrispondenza del contrassegno **3**, quindi rilasciarlo.

Il funzionamento dipende dalla posizione di illuminazione esterna selezionata, con accensione della relativa spia sul quadro della strumentazione.

Non dimenticate di spegnere queste luci quando non è più necessario al fine di non infastidire gli altri automobilisti.

### Spegnimento

Fare nuovamente ruotare l'anello **4** per riportare il riferimento **3** davanti al simbolo corrispondente alla luce fendinebbia che si desidera spegnere. La spia corrispondente si spegne sul quadro della strumentazione.

Lo spegnimento delle luci esterne provoca lo spegnimento anche delle luci antinebbia anteriori e posteriore.



In caso di nebbia, neve o di trasporto di oggetti più lunghi del tetto,

l'accensione automatica dei fari antinebbia non avviene automaticamente.

L'accensione delle luci antinebbia continua a essere a discrezione del conducente: le spie sul quadro della strumentazione vi informano della loro accensione (spia accesa) o del loro spegnimento (spia spenta).

### Funzione di svolta

(a seconda del veicolo)

**Durante la marcia avanti**, con velocità inferiore a 40 km/h, con luci anabbaglianti accese e in determinate

condizioni (angolo di sterzata, indicatori di direzione inseriti e così via), quando si impegna una curva, uno dei fari antinebbia anteriori (funzione di svolta) si accende per illuminare il raggio interno della curva.

**Quando si inserisce la retromarcia** con i fari anabbaglianti accesi: i due fari antinebbia anteriori (funzione di svolta) si illuminano automaticamente.

**Nota:** quando si passa dalla retromarcia alla marcia avanti (ad esempio durante una manovra di parcheggio), i due fari antinebbia (funzione di svolta) rimangono attivati fino a quando il veicolo supera i 10 km/h circa.



# AVVISATORI ACUSTICI E LUMINOSI

## Avvisatore acustico

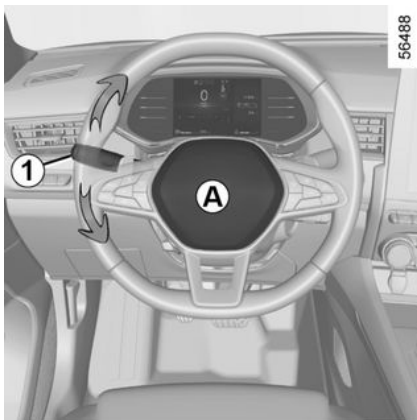

Premere il cuscino del volante **A** per azionare l'avvisatore acustico.

## Segnalazione luminosa

Tirare la levetta **1** verso di voi, quindi rilasciarla per emettere un segnale luminoso.

## Luci indicatori di direzione

Spostare la levetta **1** nello stesso senso in cui si desidera girare il volante.

## Funzionamento ad impulsi

Spostare brevemente la levetta **1** verso l'alto o verso il basso, non

superando il punto di resistenza, quindi rilasciarla: la levetta tornerà nella posizione iniziale e l'indicatore di direzione interessato lampeggerà tre volte.

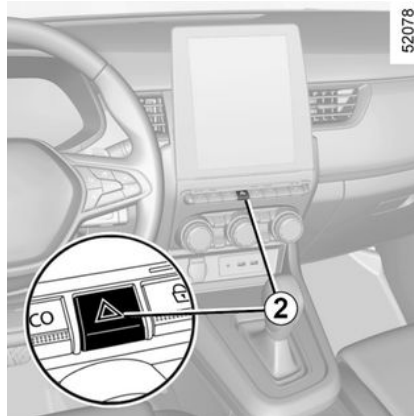

## Luci di segnalazione pericolo

 Premere il contattore **2**.

Questo dispositivo aziona contemporaneamente i quattro indicatori di direzione e le frecce laterali. Deve essere utilizzato solo in caso di pericolo per avvertire gli altri automobilisti che siete costretti a fermarvi in un luogo anomalo o in un punto proibito o in condizioni di guida o di circolazione particolari.

A seconda della versione del veicolo, in caso di brusca frenata, le luci di segnalazione pericolo possono accendersi automaticamente. È possibile spegnere premendo una volta il tasto **2**.

## REGOLAZIONI DEI FARI

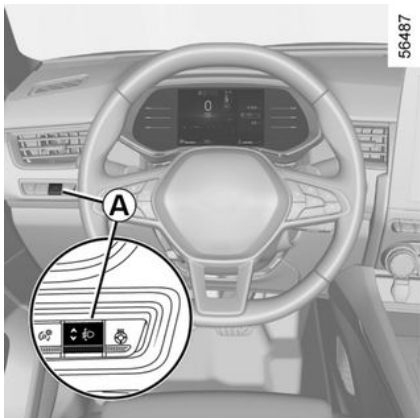

Il tasto **A** consente di regolare l'altezza dei fari in funzione del carico.

Con le luci anabbaglianti accese, premere o sollevare il contattore **A** tutte le volte necessarie per selezionare la posizione desiderata sul quadro della strumentazione.

**Nota:** a seconda della versione del veicolo, a ogni avviamento del motore la posizione selezionata viene visualizzata sul quadro della strumentazione per circa 30 secondi e 5 secondi dopo ogni pressione del tasto **A**.

**Esempi di posizione:**

**Veicolo termico**

**0** Conducente da solo o con passeggero anteriore

**1** Tutti i sedili sono occupati

**2 o 3\*** Conducente con passeggeri e bagagli (o carico) in configurazione massa massima autorizzata

**4** Conducente senza passeggeri e bagagli (o carico) in configurazione massa massima autorizzata

\* a seconda della versione del veicolo

### **Veicolo ibrido**

**0** Conducente da solo o con passeggero anteriore

**1** Tutti i sedili sono occupati

**1 o 2** Conducente con passeggeri e bagagli (o carico) in configurazione massa massima autorizzata

**2 o 3** Conducente senza passeggeri e bagagli (o carico) in configurazione massa massima autorizzata

Questo fornisce alcuni esempi. In ogni caso, regolare il comando **A** in funzione del carico del veicolo in modo da vedere la strada e da non abbagliare gli altri conducenti.

## TERGIVETRO, LAVAVETRO ANTERIORE

### Veicolo dotato di tergivetro a intermittenza

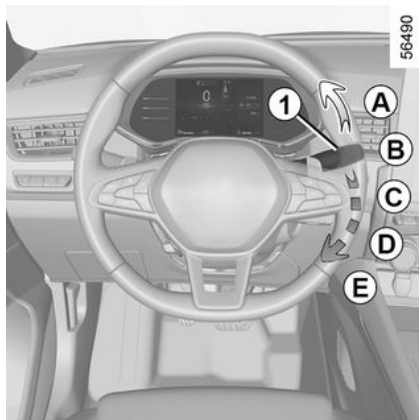

#### **A funzionamento unico**

Una pressione breve provoca una spazzolata dei tergivetri.

#### **B spegnimento**

#### **C funzionamento intermittente**

Tra una passata e l'altra, le spazzole si fermano per alcuni secondi. È possibile modificare il tempo tra due passate ruotando l'anello **2**.

#### **D funzionamento continuo e lento**

#### **E funzionamento continuo e rapido**

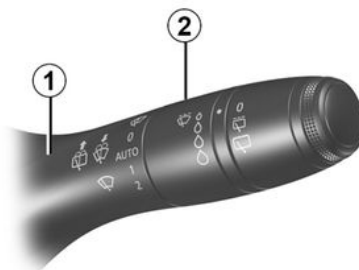

#### **Particolarità**

**Durante la guida**, ad ogni arresto del veicolo si riduce la velocità del tergivetro. Da un funzionamento continuo rapido, passate ad un funzionamento continuo lento; Non appena il veicolo riparte, il tergivetro torna alla velocità di funzionamento selezionata inizialmente.

Qualsiasi intervento sulla levetta **1** è prioritario ed annulla l'automatismo.

### Veicolo dotato di tergivetro anteriore con sensore di pioggia

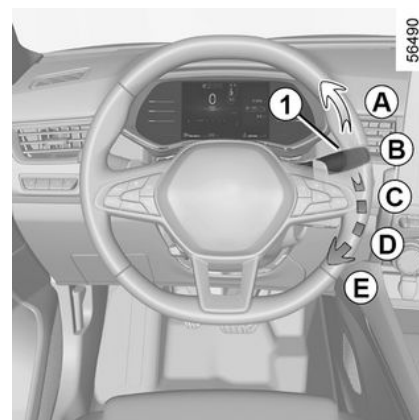

Il sensore di pioggia si trova sul parabrezza, davanti al retrovisore interno.

#### **A funzionamento unico**

Una pressione breve provoca una spazzolata dei tergivetri.

#### **B spegnimento**

## TERGIVETRO, LAVAVETRO ANTERIORE

2

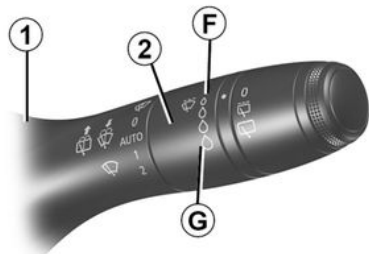

45653

### C funzione tergivetro automatico

In questa posizione il sistema rileva la presenza di acqua sul parabrezza e aziona il tergivetro alla velocità di funzionamento più adatta. È possibile modificare la soglia di azionamento ed il tempo tra una passata e l'altra ruotando l'anello 2:

- **F**: sensibilità minima
- **G**: sensibilità massima

Più la sensibilità è elevata, più i tergivetri reagiscono rapidamente e la frequenza di funzionamento aumenta.

All'attivazione del tergivetro automatico o all'aumento della sensibilità, viene effettuata una spazzolata.

### Nota:

- il sensore di pioggia ha soltanto una funzione di assistenza. In caso di visibilità ridotta, il conducente deve attivare manualmente il tergivetro. In presenza di nebbia o in caso di nevicata, la funzione tergivetro automatico non è attivata dal sistema e resta pertanto sotto il vostro controllo;
- in caso di temperatura negativa, il tergivetro automatico non è attivo all'avviamento del veicolo. Si attiva automaticamente non appena il veicolo supera una certa velocità (circa 8 km/h);
- non attivare il tergivetro automatico in assenza di pioggia;
- sbrinate completamente il parabrezza prima di attivare il tergivetro automatico.
- prima di lavare il veicolo in un autolavaggio automatico, riportare la levetta **1** nella posizione **B** per disattivare la funzione tergivetro automatico.

### anomalie di funzionamento

In caso di anomalia del funzionamento automatico, il tergivetro opera in funzionamento intermittente.

Rivolgetevi a un rappresentante del marchio.

Il funzionamento del sensore di pioggia può essere disturbato in caso di:

- spazzole del tergivetro danneggiate, un velo d'acqua o tracce lasciate da una spazzola sulla zona di rilevamento del sensore possono aumentare il tempo di reazione del tergivetro automatico o aumentare la frequenza di funzionamento;
- parabrezza scheggiato o fessurato a livello del sensore o parabrezza incrostato da polvere, sporcizia, insetti, brina, utilizzo di cere di lavaggio o di prodotti idrorepellenti; il tergivetro automatico sarà meno sensibile o addirittura non risponderà.

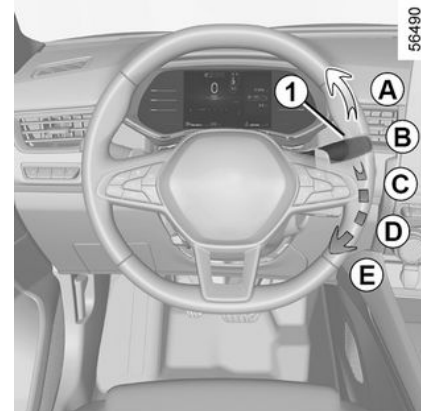

56490

**D** funzionamento continuo e lento

**E** funzionamento continuo e rapido

**Particolarità**

## TERGIVETRO, LAVAVETRO ANTERIORE

**Durante la guida**, ad ogni arresto del veicolo si riduce la velocità del tergivetro. Da un funzionamento continuo rapido, passate ad un funzionamento continuo lento; Non appena il veicolo riparte, il tergivetro torna alla velocità di funzionamento selezionata inizialmente.

Qualsiasi intervento sulla levetta **1** è prioritario ed annulla l'automatismo.

### Precauzioni

- In caso di gelo, prima di attivare il tergivetro, verificate che le spazzole non siano bloccate. Se azionate il tergivetro mentre le spazzole sono bloccate dal gelo, rischiate di danneggiare sia la spazzola sia il motorino del tergivetro.
- Non attivare i tergivetri sul vetro asciutto. Questo provoca l'usura precoce o il deterioramento delle spazzole.

### Posizione particolare del tergivetro anteriore (posizione di servizio)

Questa posizione permette di sollevare le spazzole, allontanandole dal parabrezza.

Può essere utile per:

- pulire le spazzole;
- staccare le spazzole dal parabrezza durante l'inverno;

- sostituire le spazzole. → 350

Con il contatto inserito o il motore acceso, sollevare la levetta **1** due volte in posizione **A** (impulso singolo). Le spazzole si fermano a sufficiente distanza dal cofano.

Per riabbassare le spazzole, con contatto inserito, verificare che le spazzole siano appoggiate sul parabrezza, quindi spostare la levetta **1** in posizione **A** (impulso singolo).

Prima di inserire il contatto, posizionare i tergivetri sul parabrezza. In caso contrario, si potrebbe danneggiare il cofano o i tergivetri quando vengono accesi.

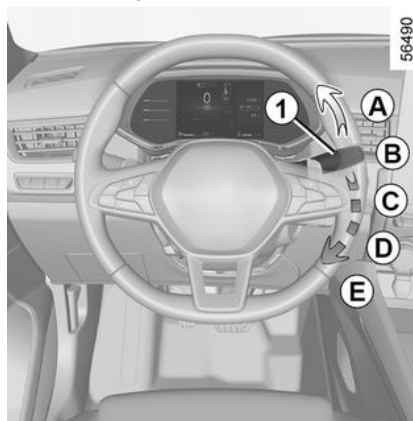

Prima di qualsiasi intervento sul parabrezza (lavaggio del veicolo, sbrinamento, pulizia del parabrezza e così via), riportare la levetta **1** in posizione **B** (stop).

**Rischio di ferite e/o di danneggiamenti.**



In caso di ostacoli presenti sul parabrezza (sporcizia, neve, ghiaccio ecc.), pulite il parabrezza (compresa la zona centrale situata dietro il retrovisore interno) prima di attivare i tergivetri (rischio di surriscaldamento del motore). Se un ostacolo impedisce il movimento di una spazzola, questa potrebbe fermarsi. Rimuovete l'ostacolo e riattivate il tergivetro con l'apposita levetta.

# TERGIVETRO, LAVAVETRO ANTERIORE

## Lavavetro

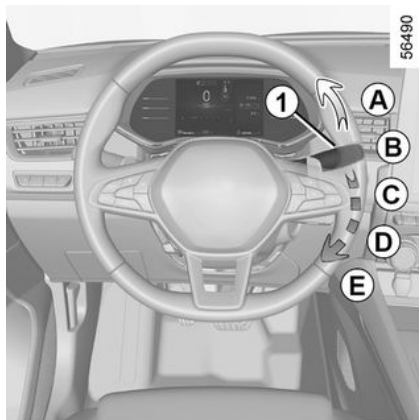

**A contatto inserito**, tirare la levetta **1** poi rilasciarla.

Una pressione prolungata attiva, oltre al lavavetro, due impulsi dei tergicristalli seguiti, dopo alcuni secondi, da un terzo.

Per i veicoli dotati di display multimediale, potete scegliere di attivare o disattivare il terzo impulso delle spazzole. ➔ **105**

### **Nota:**

Con temperatura negativa, il liquido dei lavavetri rischia di congelare sul parabrezza e di ridurre la visibilità. Riscaldare il parabrezza mediante il

comando di disappannamento prima di pulirlo.



Durante gli interventi nel vano motore, assicuratevi che la levetta dei tergicristalli sia in posizione **B** (arresto).

**Rischio di lesioni**



### **Efficacia della spazzola del tergicristallo**

Controllate lo stato delle spazzole del tergicristallo. La durata dipende dall'utente:

- deve rimanere pulita: pulire regolarmente la spazzola e il lunotto con acqua saponata;
- non utilizzarla quando il lunotto è asciutto;
- staccatela dal lunotto se non viene utilizzata da tempo.

In ogni caso, sostituirlo non appena la sua efficacia diminuisce: all'incirca ogni anno.

➔ **350**

### **Precauzioni relative all'uso dei tergicristalli**

- In caso di neve o ghiaccio, pulire il lunotto prima di attivare i tergicristalli (rischio di surriscaldamento del motorino);
- verificare che nessun oggetto trasportato interferisca con la spazzola del tergicristallo in movimento.

## SERBATOIO DI CARBURANTE

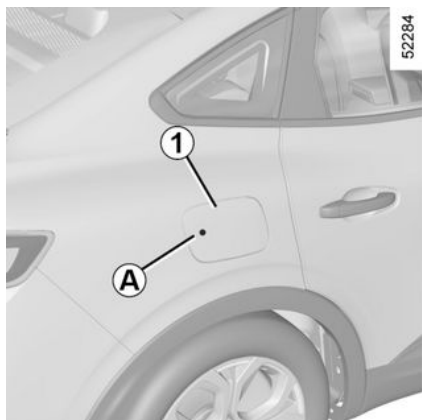

### Capienza utile del serbatoio:

– Circa **50 litri**;

A il veicolo sbloccato, per aprire lo sportellino **1**, premete la zona **A**, quindi rilasciare. Lo sportellino **1** si apre.

Durante il riempimento, utilizzare il porta-tappo **2** sullo sportellino **1** per tenere il tappo **3** in posizione.

Per il rifornimento, fate riferimento al paragrafo «rifornimento carburante».

Per chiuderlo, spingete nuovamente a fondo lo sportello con la mano.

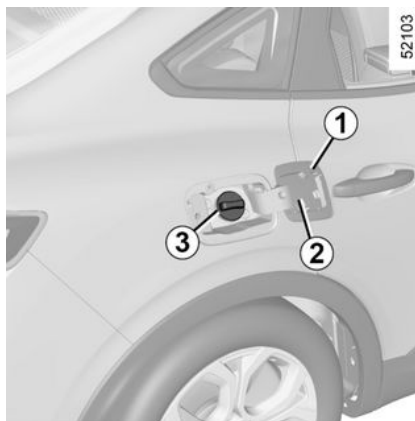

### Tappo del serbatoio: questo è specifico.

Se dovete sostituirlo, assicuratevi che sia dello stesso tipo di quello d'origine. Chiedete consiglio alla Rete del marchio.

Non avvicinate il tappo ad una fiamma o fonte di calore.

Non lavate la zona di riempimento con un pulitore ad alta pressione.

**vigore specifiche per ogni paese e tassativamente conforme** alle indicazioni riportate sull'etichetta posta sullo sportellino **1**. ➔ **365**.



Dopo il rifornimento, verificate la chiusura del tappo e dello sportellino.



Non mescolate la benzina (senza piombo o E85) al gasolio, anche se di bassa qualità.

Non utilizzare carburante a base di etanolo se il vostro veicolo non è idoneo.

**Non** aggiungere additivi al carburante (additivo, reagente e così via) per evitare di danneggiare il motore.

Se si desidera aggiungere un additivo al carburante, utilizzare un prodotto omologato dai Servizi Tecnici.

Rivolgersi a un Rappresentante del marchio.

## Qualità del carburante

**Utilizzare carburante di ottima qualità rispettando le norme in**

## SERBATOIO DI CARBURANTE

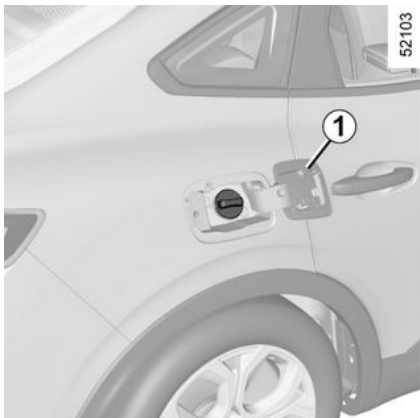

Utilizzate **tassativamente** benzina senza piombo. L'indice di ottano (RON) deve essere conforme alle indicazioni riportate sull'etichetta situata nello sportellino **1**. ➔ **365**.

### Rifornimento di carburante

Con contatto disinserito, introducete la pistola e inseritela fino **in fondo** prima di azionarla per il rifornimento del serbatoio (rischio di schizzi).

Mantenetela in questa posizione durante tutta la procedura di riempimento.

Se effettuate il pieno, dopo il primo arresto automatico è possibile fare al massimo ancora due scatti, ciò per

mantenere vuoto il volume d'espansione all'interno del serbatoio. Al momento del rifornimento, fate attenzione che non penetri dell'acqua. Lo sportellino **1** e la relativa parte circostante devono essere pulite.

### Casi particolari

Dopo una sosta di circa tre mesi del veicolo, è **necessario aggiungete carburante per evitare di danneggiare la pompa del carburante**.

Per fare questo, con contatto disinserito, aggiungete circa **5 litri** di carburante e quindi avviare il motore per azionare la pompa e rinnovare il carburante all'interno del circuito.

Se non è possibile aggiungere almeno 5 litri di carburante a causa del livello di carburante nel serbatoio, guidate il veicolo fino a quando all'interno del serbatoio non vi è capacità sufficiente.

### Versioni a benzina

L'uso di benzina con piombo potrebbe danneggiare i dispositivi antinquinamento ed annullare la garanzia.

Al fine di impedire un rifornimento involontario di benzina con piombo, il bocchettone di riempimento del serbatoio benzina ha un restringimento ed è provvisto di una valvola particolare che **consente di utilizzare**

**solamente una pistola erogatrice di benzina senza piombo** (al distributore).

 Per i tipi di carburante conformi agli standard europei compatibili con i motori di veicoli venduti in Europa consultare la tabella ➔ **365**.

 Per effettuare il rifornimento di carburante, il motore deve essere arrestato (non solo in modalità di sospensione, nel caso di veicoli con funzione START and STOP) e occorre spegnere il motore. ➔ **129**  
**Rischio d'incendio.**



# SERBATOIO DI CARBURANTE



## **Odore persistente di carburante**

Se si sente un odore persistente di carburante, procedere nel modo seguente:

- fermarsi compatibilmente con le condizioni del traffico e disinserire il contatto;
- inserire le luci di segnalazione pericolo, far scendere tutti gli occupanti dal veicolo e tenerli lontani dal traffico;
- consultate la Rete del marchio.



Qualsiasi intervento o modifica del sistema di alimentazione del carburante (circuiti elettronici, cablaggi, circuito del carburante, iniettore, protezioni...) è rigorosamente vietato a causa dei rischi che comporta (da affidare esclusivamente al personale qualificato della Rete del marchio).

# RODAGGIO

## Versione benzina

Per i primi **1.000 km** non superare i 130 km/h con la marcia più alta o 3.000 - 3.500 g/min.

3

È solo dopo **3 000 km** circa che il vostro veicolo offrirà tutte le sue prestazioni.

**Periodicità dei tagliandi:** consultare il documento di manutenzione del veicolo.

**Nota: per un veicolo nuovo in fase di rodaggio: il livello del liquido di raffreddamento può essere superiore al contrassegno "MAXI" sul serbatoio, quindi scendere tra il livello "MINI" e "MAXI".** Questo non rappresenta un rischio.

# AVVIAMENTO, SPEGNIMENTO DEL MOTORE

## Veicolo con carta



52344

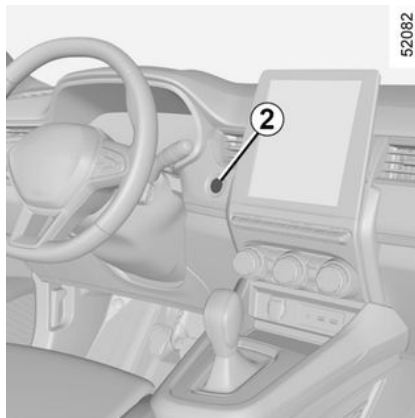

52082

La carta deve trovarsi nella zona di rilevamento **1**.

Per iniziare:

- sui veicoli con cambio automatico, quando in posizione P, premere il pedale del freno e il pulsante **2**;
- Per i veicoli E-Tech full Hybrid, il messaggio READY si accende, sul quadro della strumentazione, insieme a un segnale acustico. Il messaggio scompare quando la velocità del veicolo è superiore a 5 km/h circa.

### Particolarità

- Se una qualsiasi delle condizioni di avviamento non viene applicata, sul quadro della strumentazione comparirà il messaggio "Premere freno + START" o "Selezionare la posizione del cambio "P"";
- in alcuni casi, sarà necessario muovere il volante tenendo premuto il tasto di avviamento **2** per sbloccare il piantone dello sterzo: in questo caso il messaggio "Ruotare il volante + START" avvertirà l'utente;



Nei veicoli E-Tech full Hybrid, per preservare la batteria secondaria 12 V, l'unità motore si spegne automaticamente dopo circa 12 minuti di sosta, purché la cintura di sicurezza del conducente non sia stata allacciata e il motore non sia già stato spento manualmente con il pulsante **2**.  
Se necessario, è possibile riavviare il motore premendo il pulsante **2** una volta.

## AVVIAMENTO, SPEGNIMENTO DEL MOTORE



### Responsabilità del conducente all'arresto o allo spegnimento del veicolo

Non lasciate mai il vostro veicolo incustodito, lasciando all'interno la chiave e un bambino o un animale, anche per un breve lasso di tempo.

Infatti, questi potrebbero mettere a rischio la propria incolumità o quella di altre persone avviando il motore, azionando dispositivi come gli alzacristalli o addirittura bloccare le porte.

Inoltre con tempo caldo e/o soleggiato la temperatura interna dell'abitacolo aumenta molto rapidamente.

**RISCHIO DI MORTE O DI GRAVI LESIONI.**

### Avviamento in modalità "mani libere" con bagagliaio aperto

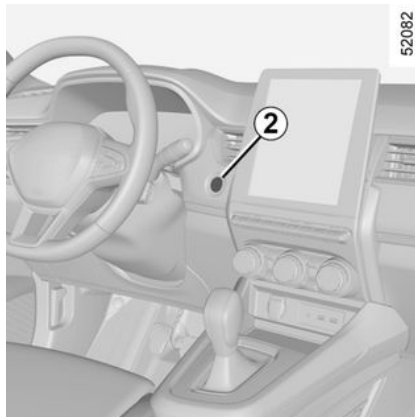

In questo caso, non lasciate la carta nel bagagliaio per evitare il rischio che vada smarrita.

### Funzione accessori

(inserimento del contatto)

Non appena accedete al vostro veicolo, potete disporre di alcune funzionalità (radio, navigazione, tergicristalli,...).

Per disporre delle altre funzionalità, con la carta presente nell'abitacolo, premere il pulsante **2** senza fare pressione sui pedali.

### anomalie di funzionamento

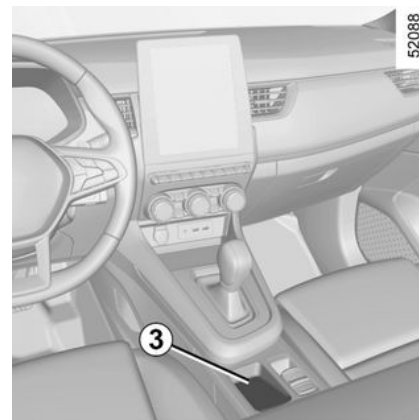

In alcuni casi, la carta ad mani libere può non funzionare:

- quando la batteria della carta è esaurita;
- La batteria secondaria da 12 V è scarica e così via;
- vicinanza ad un apparecchio che funziona sulla stessa frequenza (schermo, telefono cellulare, videogioco e così via);
- veicolo situato in una zona caratterizzata da un'elevata presenza di onde elettromagnetiche.

## AVVIAMENTO, SPEGNIMENTO DEL MOTORE

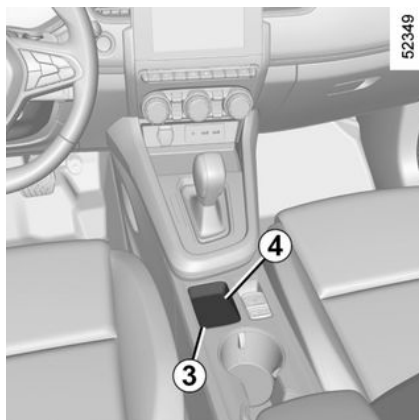

Il messaggio "Inserire la carta nell'area + START" viene visualizzato sul quadro della strumentazione.

Premere il pedale del freno, quindi inserire la carta **4** (lato pulsante) nel relativo alloggiamento **3**. Premere il pulsante **2** per avviare il veicolo. Il messaggio scompare.

### Condizioni di spegnimento del motore

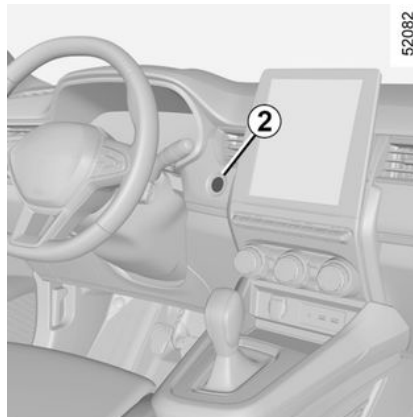

Il veicolo deve essere fermo, in posizione P sui veicoli con cambio automatico. Per i veicoli E-Tech full Hybrid, il messaggio READY viene visualizzato sul quadro della strumentazione.

Con la carta inserita nel veicolo, premere il pulsante **2**: per arrestare il motore. Per i veicoli E-Tech full Hybrid, il messaggio READY scompare dal quadro della strumentazione.

Il piantone dello sterzo si blocca all'apertura di una porta o al bloccaggio delle porte del veicolo.

Se la carta non si trova più nell'abitacolo oppure la batteria della

carta è scarica quando il veicolo è fermo e si tenta di spegnere il motore, sul quadro della strumentazione appare il messaggio "Carta mancante; tenere premuto START": tenere premuto il pulsante **2** per almeno due secondi. Se la scheda non è più nell'abitacolo, assicuratevi che sia possibile recuperarla, prima di premere e tenere premuto il pulsante. Senza la carta, non sarà possibile effettuare l'avviamento.

Dopo aver spento il motore, gli accessori accesi (autoradio, climatizzazione...) continuano a funzionare per 10 minuti circa.

Quando si apre la porta del conducente, gli accessori si spengono.

### Eccezione per il veicolo E-Tech full Hybrid

A veicolo fermo e in modalità di funzionamento elettrico, sul quadro della strumentazione viene visualizzato il messaggio "MOTORE ACCESO CONTATTO DISINSERITO" accompagnato da un segnale acustico se:

- la cintura del conducente non è allacciata;
- il cofano è aperto;
- la porta del conducente è aperta.

## AVVIAMENTO, SPEGNIMENTO DEL MOTORE



Non disinserite mai il contatto prima dell'arresto effettivo del veicolo, lo spegnimento

del motore comporta l'eliminazione delle varie assistenze: A motore spento, il servofreno, il servosterzo e così via, nonché i dispositivi di sicurezza passiva, quali gli airbags e pretensionatori, non saranno più operativi.



Quando lasciate il vostro veicolo in particolare con la carta in tasca, assicuratevi che il motore sia effettivamente spento.



**Responsabilità del conducente all'arresto o allo spegnimento del veicolo**

Non lasciate mai il vostro veicolo incustodito, lasciando all'interno la chiave e un bambino o un animale, anche per un breve lasso di tempo.

Infatti, questi potrebbero mettere a rischio la propria incolumità o quella di altre persone avviando il motore, azionando dispositivi come gli alzavetri o addirittura bloccare le porte.

Inoltre con tempo caldo e/o soleggiato la temperatura interna dell'abitacolo aumenta molto rapidamente.

**RISCHIO DI MORTE O DI GRAVI LESIONI.**

## FUNZIONE STOP AND START

Questo sistema consente di ridurre il consumo di carburante e l'emissione di gas serra. All'avviamento del veicolo, il sistema viene attivato automaticamente. Durante la guida, il sistema arresta il motore (modalità di sospensione) quando il veicolo si ferma o si muove a bassa velocità (ingorgo, semaforo e così via), a seconda del veicolo.

### Condizioni di stand-by del motore

Il veicolo è avanzato dopo l'ultimo arresto;

– il cambio è in posizione D, M o N;  
e

– il pedale del freno è premuto (sufficientemente forte);

A seconda del veicolo, se la spia

 lampeggia e compare il messaggio "Premere il pedale del freno" sul quadro della strumentazione, il pedale del freno non è sufficientemente premuto;

e

– il pedale dell'accelerazione non è premuto;

e

– quando la velocità del veicolo è zero per circa un secondo o, a seconda del

veicolo, non appena la velocità del veicolo è inferiore a circa 5 km/h.

La messa in stand-by del motore viene mantenuta quando è innestata la posizione P, o quando è innestata la posizione N con il freno di stazionamento inserito e il pedale del freno rilasciato.

la spia  compare fissa sul quadro della strumentazione per avvisarvi della messa in stand-by del motore.

Gli equipaggiamenti del veicolo restano in funzione per l'intero intervallo di spegnimento del motore.

Quando il motore passa in stand-by, l'assistenza dello sterzo potrebbe disattivarsi.

In questo caso tornerà a funzionare quando il motore uscirà dalla modalità di stand-by, oppure se la velocità supera 1 km/h circa (discesa, pendenza e così via).



In caso di messa in stand-by del motore, il freno di stazionamento assistito (a seconda della versione del veicolo) non si inserisce automaticamente.



Non muovere il veicolo quando il motore è in stand-by (mostrato dalla spia  sul quadro della strumentazione).



Prima di lasciare il veicolo, il motore **DEVE** essere arrestato (non in stand-by) → 129.

### Impedire la messa in stand-by del motore

Con il sistema attivato, in alcune situazioni come l'attraversamento di un incrocio è possibile mantenere il motore acceso per una ripresa rapida.

Mantenete il veicolo fermo con una leggera pressione del pedale del freno.

## FUNZIONE STOP AND START



Per il rifornimento carburante, il motore deve essere arrestato (non in stand-by): arrestare **TASSATIVAMENTE** il motore → **129**.

### Uscita dallo stand-by motore

– all'apertura della porta del conducente;

oppure

– se la cintura di sicurezza del conducente è slacciata;

– il pedale del freno è rilasciato, posizione D o M innestato;

oppure

– pedale del freno rilasciato, leva posizionata su N e freno di stazionamento disinserito;

oppure

– freno di stazionamento nuovamente inserito, posizione P inserita, o posizione N inserita con freno di stazionamento inserito;

oppure

– posizione R inserita;

oppure

– il pedale dell'acceleratore viene premuto;

oppure

– in modalità manuale, le leve di cambio marcia vengono attivate.



funzione "AUTOHOLD" attivata → **144**, il pedale del freno può essere rilasciato mantenendo la modalità di stand-by del motore.

Per disattivare la modalità di stand-by del motore, con il pedale del freno rilasciato, premete il pedale dell'acceleratore.

### Condizioni di mancata messa in stand-by del motore

Alcune condizioni impediscono al sistema di mettere in stand-by il motore, nello specifico:

– la porta conducente non è chiusa;

– la cintura del conducente non è allacciata;

– la retromarcia è stata inserita;

– il cofano motore non è bloccato;

– la temperatura esterna è troppo bassa o troppo alta;

– la batteria non è sufficientemente carica;

– la differenza tra la temperatura interna del veicolo e quella impostata

dalla climatizzazione automatica è eccessiva;

– è in funzione il parcheggio assistito;

– l'altitudine è troppo elevata;

– la pendenza è troppo forte per i veicoli equipaggiati con cambio automatico;

– la funzione "Visibilità" è attivata → **270**;

– la temperatura motore non è sufficiente;

– il sistema anti-inquinamento è in corso di rigenerazione;

– ...

A seconda del veicolo, la spia  si accende sul quadro della strumentazione. Indica che lo standby del motore non è disponibile.

La spia  può accendersi sul quadro della strumentazione accompagnata da un messaggio:

– "Ottimizzazione ricarica della batteria" per dare la priorità alla carica della batteria;

– "Priorità comfort riscaldamento" per dare la priorità alla climatizzazione;

– "Dare priorità al funzionamento del motore" per dare priorità alle operazioni del motore.



## FUNZIONE STOP AND START



Prima di effettuare qualsiasi intervento nel vano motore, è obbligatorio disinserire il contatto o ➔ 129

### Caratteristiche relative al riavvio automatico del motore

In certi casi, il motore può ripartire senza bisogno di alcun intervento per garantirvi la sicurezza e il comfort ideali.

Questo si verifica soprattutto quando:

- la temperatura esterna è troppo bassa o troppo alta;
- la funzione "Visibilità" è attivata ➔ 270;
- la batteria non è sufficientemente carica;
- la velocità del veicolo è superiore a 5 km/h (in discesa e così via);
- pressioni ripetute sul pedale del freno o impianto freni necessario;
- ...

A seconda del veicolo, la spia  visualizzata sul quadro della strumentazione indica il riavvio automatico del motore.



Prima di lasciare il veicolo, il motore DEVE essere arrestato (non in stand-by) ➔ 129.

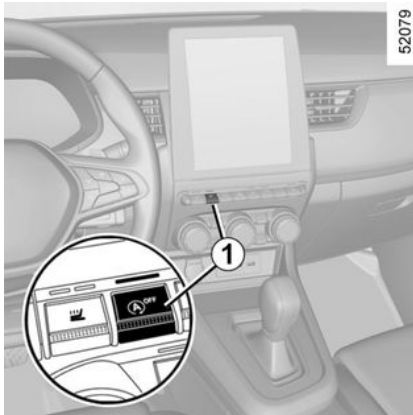

A seconda del veicolo, l'accensione

della spia  potrebbe essere accompagnata dalla comparsa di un messaggio sul quadro della strumentazione:

- "Ottimizzazione ricarica della batteria" per dare la priorità alla carica della batteria;
- "Priorità comfort riscaldamento" per dare la priorità alla climatizzazione;

– "Dare priorità al funzionamento del motore" per dare priorità alle operazioni del motore.

### Disattivazione, attivazione della funzione

Premere il contattore **1** per disattivare la funzione. Il messaggio "Stop & Start disattivato" viene visualizzato sul quadro della strumentazione e la spia **1** del contattore si illumina.

Una nuova pressione riattiva il sistema. Il messaggio "Stop & Start attivato" viene visualizzato sul quadro della strumentazione e la spia **1** del contattore si spegne.

Il sistema si riattiva automaticamente ad ogni avviamento del veicolo premendo sul pulsante di avviamento ➔ 129.

### anomalie di funzionamento

Quando il messaggio "Controllare Stop and Start" viene visualizzato sul quadro della strumentazione e la spia del contattore **1** si accende, il sistema è disattivato.

Rivolgetevi al Rappresentante del marchio.

## FUNZIONE STOP AND START



Nota speciale: con il motore in stand-by, premendo il tasto **1** il motore si riavvia automaticamente.

3

## PARTICOLARITÀ DELLE VERSIONI A BENZINA

Condizioni di funzionamento del veicolo quali:

- guida per lunghi tratti con la spia riserva carburante accesa;
- uso di benzina con piombo;
- utilizzo di additivi per lubrificanti o carburanti non omologati.

O alcune anomalie di funzionamento quali:

- accensione difettosa o carburante esaurito o candela scollegata, che provocano irregolarità d'accensione o strappi durante la guida;
- perdita di potenza.

provocano un surriscaldamento della marmitta catalitica, ne diminuiscono l'efficienza e **possono anche distruggerla, causando danni termici al veicolo.**

Se rilevate le anomalie di funzionamento descritte precedentemente, fate eseguire al più presto le riparazioni necessarie presso la Rete del marchio.

Facendo controllare regolarmente il vostro veicolo presso la Rete del marchio e rispettando la periodicità consigliata nel libretto di manutenzione, potrete evitare questi inconvenienti.

### Problemi di avviamento

Per evitare di danneggiare la marmitta catalitica o il motorino di avviamento e prevenire il consumo prematuro della batteria, **non tentare insistentemente di avviare il motore (sia con il motorino di avviamento, sia spingendo o trainando la vettura) se non si riesce ad identificare l'inconveniente e a porvi rimedio.**

Se non riuscite ad avviare il motore, smettete di tentare di farlo da soli e contattate la Rete del marchio.



Non parcheggiate e non lasciate acceso il motore in luoghi in cui sostanze o materiali combustibili quali erba o foglie secche possono entrare in contatto con il sistema di scarico caldo.

### Filtro antiparticolato

Il filtro antiparticolato viene utilizzato per il trattamento dei gas di scarico dei motori a benzina.

A seconda della versione del veicolo,

la spia  visualizzata sul quadro della strumentazione indica che il filtro

è intasato e necessita di pulizia. Per

pulirlo, quando la spia  si accende e le condizioni del traffico e i limiti di velocità lo permettono, guidare a una velocità compresa tra circa 50 e 110 km/h finché la spia non si spegne.

Nell'arco di circa 5-20 minuti, la spia dovrebbe spegnersi.

**Nota:** la spia può spegnersi dopo 20 minuti quando le condizioni di guida necessarie per pulire il filtro non sono completamente rispettate.

Un arresto del veicolo prima dello spegnimento della spia può costringervi a ricominciare l'operazione.

In caso di eccessiva saturazione del

filtro, la spia  e, a seconda del

veicolo, la spia  si accenderanno sul quadro della strumentazione, accompagnate dal messaggio "Controllare iniezione". In questo caso consultate un rappresentante del marchio.

Se la spia  e, a seconda del

veicolo, la spia  si accendono, accompagnate dal messaggio "AVVERTENZA: Rischio di anomalia motore", arrestare il veicolo, spegnere

## PARTICOLARITÀ DELLE VERSIONI A BENZINA

il motore e contattare una concessionaria autorizzata.



La spia **STOP** vi impone, per la vostra sicurezza, di fermarvi

tassativamente e subito, compatibilmente con le condizioni del traffico. Spegnete il motore e non riavviate. Chiedete consiglio alla Rete del marchio.

3

# FRENO DI STAZIONAMENTO ASSISTITO

## Operazione assistita

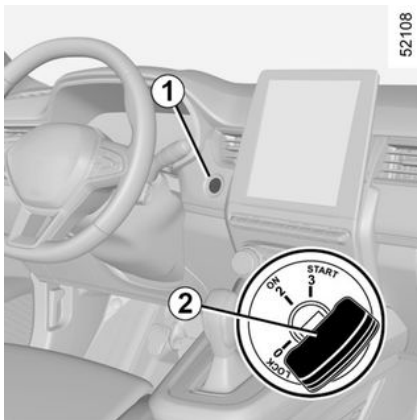

### Serraggio del freno di stazionamento assistito

Con il veicolo fermo, è possibile utilizzare il freno di stazionamento elettronico per immobilizzarlo:

– premendo il pulsante di avviamento/spengimento del motore **1** ;

oppure

– se la cintura di sicurezza del conducente è slacciata;

oppure

– all'apertura della porta del conducente;

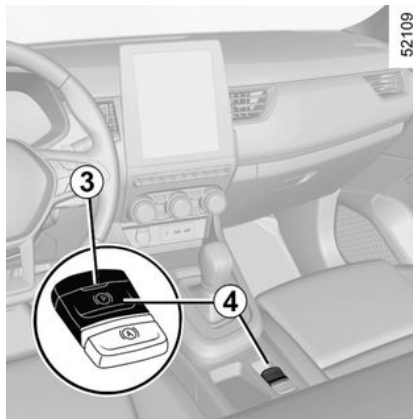

oppure

– per i veicoli equipaggiati con cambio automatico, allo spostamento della leva in **posizione P**.



Il freno di stazionamento assistito può essere utilizzato per immobilizzare il veicolo.

Prima di scendere dal veicolo, verificate che il freno di stazionamento assistito sia effettivamente serrato. La spia **3**

sul contattore **4** e la spia  sul quadro della strumentazione si accendono per confermare che è attivato il freno di stazionamento ma si spengono al bloccaggio delle porte. A seconda del veicolo, sulla parte superiore del parabrezza è presente un adesivo che funge da promemoria.

In tutti gli altri casi, ad esempio il motore si è spento o è in standby a causa del mancato inserimento automatico della modalità Stop and Start ➔ 133, il freno di stazionamento assistito non viene inserito automaticamente. Occorre allora utilizzare la modalità manuale. In alcune versioni di modelli specifiche per determinati paesi, la funzione di applicazione della frenata assistita non

## FRENO DI STAZIONAMENTO ASSISTITO

è attivata. Consultate il paragrafo «Funzionamento manuale».

L'applicazione del freno di stazionamento assistito viene confermata dalla visualizzazione del messaggio "Freno di stazionamento

ON", dalla comparsa della spia  sul quadro della strumentazione e dall'accensione della spia **3** sul tasto **4**.

In seguito all'arresto del motore, la spia **3** si spegne per alcuni minuti dopo l'inserimento del freno di stazionamento assistito e la spia

 si spegne al bloccaggio del veicolo.

**Nota:** in alcune situazioni (guasto del freno di stazionamento assistito, rilascio manuale del freno di stazionamento e così via), si attiva un segnale acustico e sul quadro della strumentazione viene visualizzato il messaggio "AVVERTENZA: applicare freno di stazionamento" per segnalare il disinserimento del freno di stazionamento assistito.

- con il motore acceso: all'apertura della porta del conducente;
- con il motore spento (per esempio in caso di spegnimento del motore): all'apertura di una porta anteriore.

In tal caso, tirare poi rilasciare il tasto **4** per serrare il freno di stazionamento assistito.

### Rilascio assistito del freno di stazionamento

Il disinserimento si verifica accelerando, all'avviamento del veicolo.



Prima di scendere dal veicolo, verificate che il freno di stazionamento assistito sia

effettivamente serrato. La spia **3**

sul contattore **4** e la spia  sul quadro della strumentazione si accendono per confermare che è attivato il freno di stazionamento ma si spengono al bloccaggio delle porte.

## Funzionamento manuale

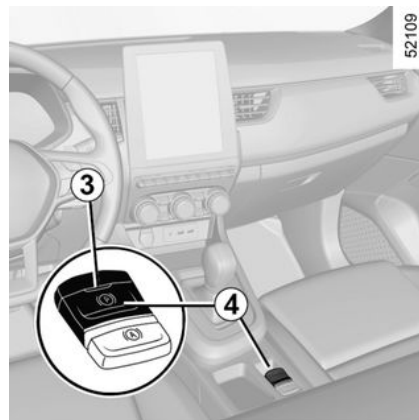

È possibile applicare manualmente il freno di stazionamento assistito.

### Inserimento manuale del freno di stazionamento assistito

Tirare il contattore **4**. La spia **3** e la

spia  sul quadro della strumentazione si accendono.

# FRENO DI STAZIONAMENTO ASSISTITO

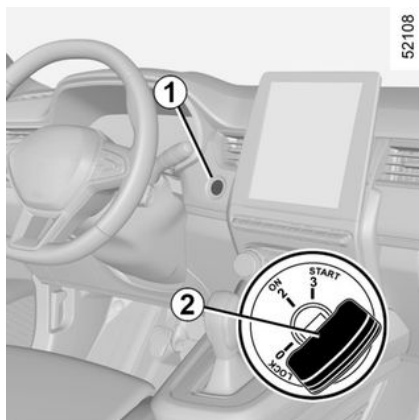

## Rilascio manuale del freno di stazionamento assistito

Premere l'interruttore **1** senza premere i pedali. Premere il pedale del freno, quindi premere il contattore **4**: la spia

**3** sul contattore e quella  sul quadro della strumentazione si spengono.

## Spegnimento temporaneo

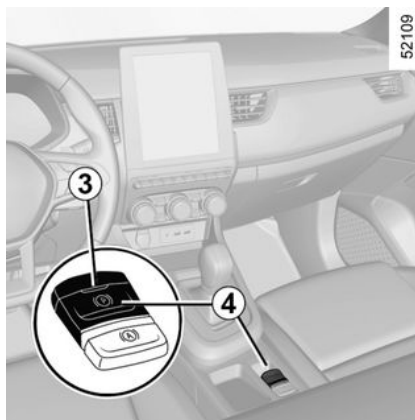

Per attivare manualmente il freno di stazionamento assistito (in caso di arresto a un semaforo rosso, di veicolo fermo con motore acceso e così via): tirare e rilasciare il contattore **4**. Il disinserimento è automatico non appena si riavvia il veicolo.

## Casi particolari

Per parcheggiare su un terreno in pendenza o con un rimorchio, ad esempio, tirare il contattore **4** per alcuni secondi al fine di ottenere il massimo sforzo frenante.

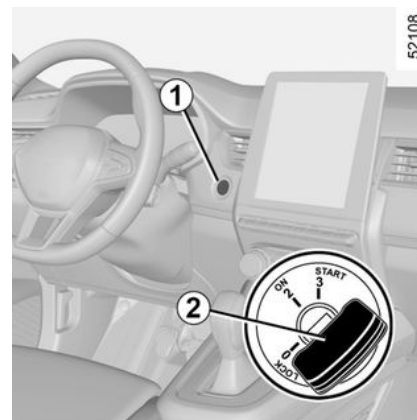

Sostare con freno di stazionamento assistito allentato (ad esempio per evitare il blocco del sistema a causa del gelo):

- innestare qualsiasi marcia o la posizione P: le ruote motrici saranno bloccate meccanicamente dall'albero di trasmissione;
- spegnere il motore premendo il tasto di avviamento/spegnimento del motore **1**;
- slacciare la cintura di sicurezza del conducente;
- aprire la porta del conducente;
- rilasciare manualmente il freno di stazionamento elettronico (vedere le informazioni su "Rilascio manuale del freno di stazionamento elettronico" nella pagina precedente);

## FRENO DI STAZIONAMENTO ASSISTITO

– a seconda del veicolo, il freno di stazionamento elettronico viene inserito automaticamente. È necessario rilasciarlo manualmente.



L'assenza di ritorni visivi o sonori indica un'anomalia del quadro della strumentazione.

L'accensione di questa spia impone un arresto immediato compatibilmente con le condizioni del traffico. Verificate che il veicolo sia correttamente immobilizzato e rivolgetevi alla Rete del marchio.



Se viene visualizzato il messaggio "AVVERTENZA: sistema elettrico", "Controllare la batteria" o "AVVERTENZA: impianto freni", è necessario immobilizzare il veicolo innestando la prima marcia (cambio manuale), la posizione P (cambio automatico) o tirando il contattore 4 per circa 10 secondi. In caso di forte pendenza e se le condizioni lo richiedono, immobilizzare le ruote del veicolo. **Rischio di perdita di immobilizzazione del veicolo.** Rivolgetevi alla Rete del marchio.

### Versioni con cambio automatico

Con porta conducente aperta o chiusa male e motore acceso, per motivi di sicurezza, il disinserimento automatico è disattivato (al fine di evitare che il veicolo si metta automaticamente in movimento senza conducente). Il messaggio "Rilasciare manualmente il freno di stazionamento" compare sul quadro della strumentazione quando il conducente preme il pedale dell'acceleratore.

### anomalie di funzionamento

– In caso di guasto, la spia  si accende sul quadro della strumentazione accompagnata dal messaggio "Controllare freno di stazionamento" e in alcuni casi dalla

spia .

consultate rapidamente la Rete del marchio.

– In caso di guasto del freno di stazionamento assistito, la spia

 si accende, accompagnata dal messaggio "AVVERTENZA: Sistema frenante" da un segnale acustico e, in alcuni casi, dalla spia



Ciò impone un arresto immediato compatibilmente alle condizioni del traffico.



## FRENO DI STAZIONAMENTO ASSISTITO



Non scendere mai dal veicolo senza aver prima reinserito la posizione P e spento il motore. In effetti il veicolo con motore acceso e marcia innestata può mettersi in movimento se accelerate inavvertitamente.  
**Rischio di incidente.**

## AUTOHOLD

Veicolo fermo (ad esempio, a un semaforo rosso, un incrocio, un ingorgo, ecc.), la funzione garantisce la forza frenante anche se il conducente rilascia il pedale del freno.

La forza frenante viene allentata non appena il conducente accelera sufficientemente con marcia innestata.

### Attivazione

Premere il contattore **3**.

La spia sul contattore **3** si accende per confermare che la funzione è attivata.

### Disattivazione

Premere contemporaneamente il pedale del freno e il contattore **3**.

La spia sul tasto **3** si spegne per confermare che la funzione è disattivata.

Se la forza frenante viene mantenuta, il freno di stazionamento assistito si inserisce automaticamente quando:

– il conducente esce dal veicolo;

oppure

– il veicolo è immobilizzato per più di tre minuti.

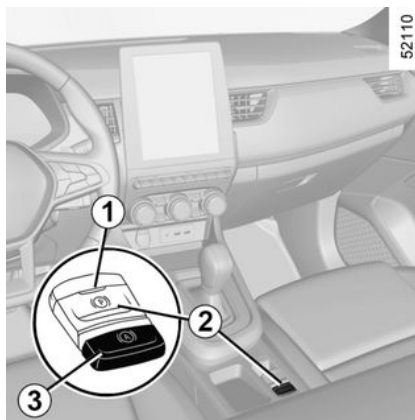

### Condizioni per il mantenimento della forza frenante

Devono essere soddisfatte le seguenti condizioni:

– la cintura di sicurezza del conducente è allacciata;

e

– il freno di stazionamento assistito è rilasciato;

e

– il veicolo non è fermo in una pendenza molto forte.

La forza frenante controllata è

confermata dalla spia  sul quadro della strumentazione.

### Condizioni per l'interruzione della forza frenante

Devono essere soddisfatte le seguenti condizioni:

– il conducente accelera sufficientemente con marcia innestata; oppure

– il conducente disattiva la funzione.

La spia  si spegne sul quadro della strumentazione.

 Dopo ogni avviamento, la funzione riprende la modalità che era in corso durante l'ultimo arresto.

## AUTOHOLD



Prima di scendere dal veicolo, verificate che il freno di stazionamento assistito sia

effettivamente serrato. La spia **1**

sul contattore **2** e la spia  sul quadro della strumentazione si accendono per confermare che è attivato il freno di stazionamento ma si spengono al bloccaggio delle porte.

## CONSIGLI DI GUIDA, GUIDA ECOLOGICA

Il consumo di carburante è omologato in conformità a un metodo standard e regolamentare. Identico per tutti i costruttori, consente di confrontare i veicoli tra di loro. Il consumo in base all'uso reale dipende dalle condizioni di utilizzo del veicolo, dagli equipaggiamenti e dallo stile di guida. Per ottimizzare i consumi, consultate i consigli di seguito.

A seconda del veicolo, si hanno a disposizione diverse funzioni che vi consentono di ridurre il consumo di carburante:

- contagiri;
- indicatore di cambio marcia;
- indicatore dello stile di guida;
- sintesi percorso e i consigli ecologici tramite lo schermo multimediale;
- indicatore di accelerazione Eco;
- modalità ECO;
- la funzione Stop and Start ; ➔ 133
- Econometro per veicolo E-Tech full Hybrid.

Il sistema di navigazione, se il veicolo ne è dotato, completa le informazioni.

### Sul quadro della strumentazione A o B

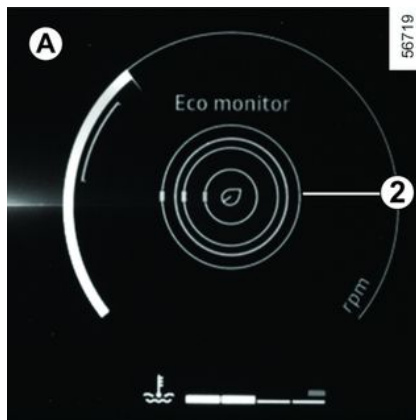

A seconda del veicolo, la visualizzazione delle informazioni può essere organizzata e personalizzata in base allo stile di personalizzazione del quadro della strumentazione selezionato sullo schermo multimediale.

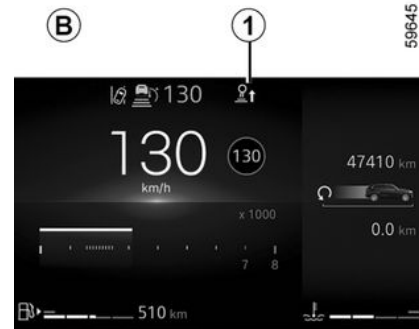

### Indicatore di cambio marcia 1

A seconda della versione del veicolo, per ottimizzare i consumi una spia sul quadro della strumentazione vi informa del momento più appropriato per inserire la marcia superiore o inferiore:



inserire la marcia superiore;



inserite la marcia inferiore.

Se seguirete regolarmente questo indicatore, ridurrete il consumo di carburante del veicolo.

## CONSIGLI DI GUIDA, GUIDA ECOLOGICA

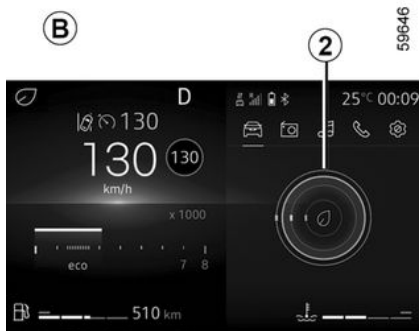

### Indicatore dello stile di guida 2

Vi informa in tempo reale sullo stile di guida adottato. Ciò è indicato dalla spia 2.

Più petali sono visualizzati su 2, più la guida è flessibile ed economica.

Se seguirete regolarmente questo indicatore, ridurrete il consumo di carburante del veicolo.

Per maggiori informazioni, consultate il libretto dell'equipaggiamento multimediale.



### Indicatore di accelerazione Eco 3

Informa in tempo reale se è il conducente sta effettuando un'accelerazione media o intensa.

Ciò è indicato dalla spia 3:

- verde: l'accelerazione è moderata e normale;
- bianco: l'accelerazione è troppo alta;
- grigio: l'accelerazione è elevata.

**Nota:** non è possibile visualizzare contemporaneamente l'indicatore dello stile di guida 2 e l'indicatore di accelerazione Eco 3.

### Modalità eco

La modalità ECO è una funzione che ottimizza il consumo di carburante.

Essa agisce su alcuni utilizzatori del veicolo (riscaldamento, climatizzazione, servosterzo e così via) e su alcune operazioni di guida (accelerazione, cambi marcia, regolatore di velocità, decelerazione e così via).

La limitazione dell'accelerazione consente una guida a basso consumo sia in città che in periferia. L'utilizzo ridotto dell'aria condizionata consente di ridurre il consumo senza pregiudicare il comfort termico.

### Ruota libera in modalità ECO (o in quella My Sense, a seconda del veicolo)

A seconda della versione del veicolo, nei veicoli equipaggiati con cambio automatico durante la fase di decelerazione (con pedale dell'acceleratore completamente rilasciato), il passaggio alla modalità di funzionamento a ruota libera (folle automatico) riduce il freno motore e consente di procedere la marcia senza accelerare per risparmiare carburante.

Per attivare o disattivare la modalità "Ruota libera", consultate il libretto di istruzioni del sistema multimediale.

## CONSIGLI DI GUIDA, GUIDA ECOLOGICA

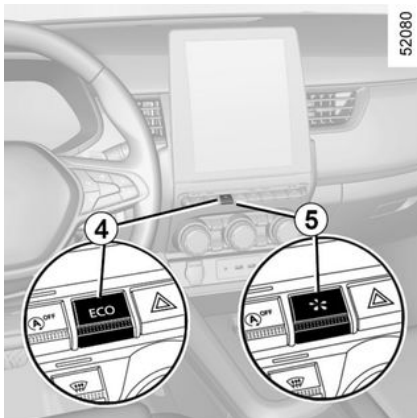

### Attivare la funzione

A seconda del veicolo, la funzione può essere attivata:

- premendo il contattore **4**; ➔ **263**
- se si preme il contattore **5**;
- dallo schermo multimediale (consultate il libretto di istruzioni del sistema multimediale).

La spia **Eco** si accende sul quadro della strumentazione per confermare l'attivazione.

Durante la guida è possibile uscire temporaneamente dalla modalità ECO per ripristinare tutte le prestazioni del motore.

Per farlo, premete con decisione e a fondo il pedale dell'acceleratore.

La modalità ECO si riattiva non appena si rilascia il pedale dell'acceleratore.

### Inibizione della funzione

A seconda del veicolo, la funzione può essere disattivata:

- premendo il contattore **4**; ➔ **263**
- se si preme il contattore **5**.

La spia **Eco** si spegne sul quadro della strumentazione per confermare la disattivazione.

### Sullo schermo multimediale

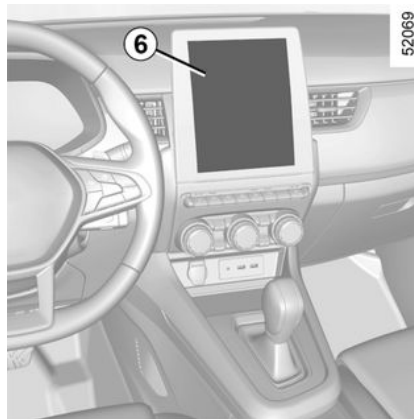

### Sintesi percorso

Allo spegnimento del motore, la visualizzazione "Sintesi percorso" sulla

schermata multimediale **6** consente di consultare le informazioni relative all'ultimo itinerario.

Indica:

- il punteggio generale;
- evoluzione del punteggio;
- la percorrenza senza consumo di carburante.

Per maggiori informazioni, consultate il libretto dell'equipaggiamento multimediale.

Viene visualizzata una nota generale da 0 a 100 che vi consente di valutare la vostra prestazione di guida ecologica. Più elevato è il punteggio, più il consumo di carburante è ridotto.

Di seguito vengono presentati dei consigli ecologici per migliorare la vostra prestazione.

La memorizzazione dei vostri percorsi preferiti vi consentirà di confrontare le vostre prestazioni tra di esse e con quelle degli altri utenti del veicolo.

# CONSIGLI DI GUIDA, GUIDA ECOLOGICA

## econometro



(sul quadro della strumentazione)

L'econometro consente di conoscere in tempo reale il consumo di energia del veicolo.

### Zona di utilizzo blu "Recupero di energia" A

Durante la guida, quando sollevate il piede dal pedale dell'acceleratore o premete il pedale del freno, in fase di decelerazione il motore elettrico genera corrente elettrica che viene utilizzata per rallentare il veicolo e ricaricare la batteria di trazione.

### Zona di utilizzo B "Consumo di energia"

Il colore dell'econometro varia:

- **in verde:** modalità completamente elettrica; la batteria di trazione fornisce l'energia necessaria al motore elettrico per far muovere il veicolo;
- **in bianco:** modalità di trazione ibrida; la batteria di trazione e/o il motore a combustione forniscono l'energia necessaria per far muovere il veicolo.

## Mantenimento del livello di carica della batteria di trazione: "E-save"

Disponibile dalla schermata multimediale in due modi:

- attivazione/disattivazione dal menu "Impostazioni veicolo";
- widget posizionabile nella pagina iniziale.

Questa modalità consente di mantenere un livello di carica sufficiente nella batteria di trazione in previsione di una strada di montagna o di un lungo pendio autostradale.

## Consigli di guida e guida ECO.

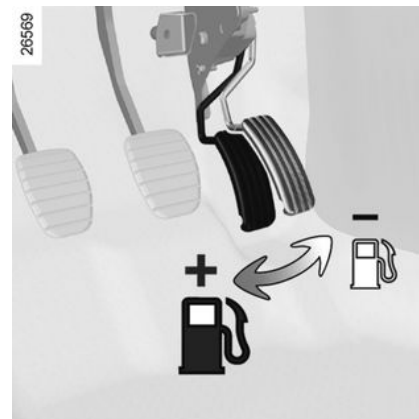

### Comportamento

- Piuttosto che far scaldare il motore a vettura ferma, guidate con moderazione fino a quando il motore non raggiunge la sua normale temperatura.
- Le alte velocità influiscono in modo significativo sul consumo di carburante del veicolo.

Esempi (a velocità costante):

- riducendo la velocità da 130 km/h a 110 km/h si risparmia circa fino al 20% di carburante;
- riducendo la velocità da 90 km/h a 80 km/h si risparmia circa fino al 10% di carburante.

## CONSIGLI DI GUIDA, GUIDA ECOLOGICA

- Una guida dinamica, con accelerazioni e decelerazioni forti e frequenti, risulta costosa in termini di carburante rispetto al tempo risparmiato.
- Non spingete il motore ad alti regimi nelle marce intermedie. Utilizzate quindi sempre la marcia più elevata.
- Evitate di accelerare bruscamente.
- Frenate il meno possibile. Valutate in tempo l'ostacolo o la curva, è sufficiente alzare il piede dall'acceleratore.
- In salita, piuttosto che tentare di mantenere la stessa velocità, evitate di accelerare più che nella guida normale: mantenete la stessa posizione del piede sull'acceleratore.
- Doppio colpo di frizione e colpo di acceleratore prima dello spegnimento del motore sono ormai inutili sui veicoli moderni.
- Intemperie, strade allagate:



Non guidate su una strada allagata se l'altezza dell'acqua supera la parte inferiore dei cerchi.

### Livello di riscaldamento

È normale notare un aumento del consumo di carburante del veicolo quando si utilizza il riscaldamento (soprattutto quando la temperatura

esterna scende sotto lo zero) o l'aria condizionata.



### Ostacoli al conducente

Sul lato conducente, utilizzate esclusivamente sovratapeti adatti al veicolo, in grado di agganciarsi agli elementi preinstallati, e verificatene periodicamente il fissaggio. Non sovrapponetevi più tappetini.

### Rischio di incastro dei pedali

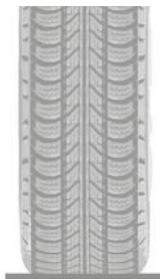
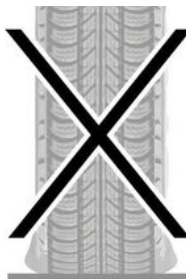

26528



Pneumatici



- Una pressione insufficiente può far aumentare il consumo di carburante.
- Per ottimizzare il consumo di carburante, applicare la pressione di gonfiaggio a velocità più elevata o la pressione consigliata indicata sul bordo della porta del conducente.

### ➔ 310

- L'uso di pneumatici non consigliati può aumentare il consumo di carburante.

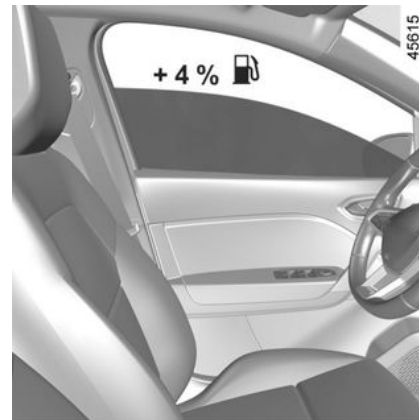

### Consigli d'uso

- È preferibile utilizzare la modalità ECO.
- Anche l'elettricità è un carburante; spegnere gli accessori elettrici se non sono realmente necessari. **Tuttavia** (la sicurezza innanzitutto), tenete accesi i



## CONSIGLI DI GUIDA, GUIDA ECOLOGICA

fari appena la visibilità lo esige (per vedere e per essere visti).

– Utilizzate per quanto possibile gli aeratori. Guidare a 100 km/h con vetri aperti aumenta il consumo di carburante del 4%.

– Al distributore, evitate di fare il pieno al massimo, per non far fuoriuscire il carburante.

– **Per i veicoli equipaggiati con aria condizionata senza la modalità automatica**, spegnere l'impianto quando non è più necessario.

**Alcuni consigli per ridurre il consumo e quindi contribuire alla salvaguardia dell'ambiente:**

Se il veicolo è rimasto fermo ad elevate temperature o sotto il sole, aerate per alcuni minuti per far uscire l'aria calda prima di partire.

– Non lasciate montato il portabagagli del tetto se non lo utilizzate;

– Per il trasporto di oggetti voluminosi, utilizzare preferibilmente un rimorchio.

– Per un tragitto con un caravan, utilizzate un deflettore omologato e non dimenticate di regolarlo.

– Evitare l'uso del veicolo "porta a porta", (tragitti brevi con soste prolungate), in quanto il motore non raggiunge mai la temperatura ideale.

## CONSIGLI MANUTENZIONE E ANTINQUINAMENTO

Il vostro veicolo rispetta i criteri di riciclaggio e di valorizzazione dei veicoli rottamati, entrati in vigore nel 2015.

Alcune parti del veicolo sono state quindi progettate per facilitare il riciclaggio futuro.

Queste parti sono facili da rimuovere in modo che possano essere recuperate e rielaborate dalle aziende di riciclaggio.

Il veicolo, grazie alla sua concezione avanzata, alle sue registrazioni originali e al modesto consumo di carburante, è conforme alle normative antinquinamento in vigore. Si impegna attivamente a ridurre le emissioni di gas inquinanti e a risparmiare energia. Ma il livello di emissioni di gas inquinanti e il consumo del vostro veicolo dipendono anche da voi. Abbiate cura di utilizzarlo ed effettuare la manutenzione in modo corretto.

### Manutenzione

È importante far notare che il mancato rispetto delle normative antinquinamento da parte del proprietario del veicolo può avere conseguenze legali.

Inoltre, la sostituzione di parti del motore, del sistema di alimentazione e di scarico, con ricambi diversi da quelli

originali consigliati dalla casa costruttrice annulla la conformità della vettura alle normative antinquinamento.

Fare effettuare le regolazioni e i controlli del vostro veicolo da un rappresentante del marchio, in conformità alle istruzioni contenute nel programma di manutenzione: qui sono disponibili tutte le apparecchiature necessarie per garantire il mantenimento degli standard originali del veicolo.

### Registrazioni motore

– **Candele:** le condizioni ottimali di consumo, di rendimento e di prestazioni impongono di rispettare rigorosamente le specifiche stabilite dal Costruttore.

In caso di sostituzione di candele, utilizzate le marche, tipi e le distanze elettrodi specificate per il vostro motore. Per effettuare questa operazione consultate la Rete del marchio.

– **Accensione e minimo:** non necessitano di alcuna regolazione.

– **Filtro dell'aria:** una cartuccia sporca diminuisce il rendimento. Occorre sostituirla.

### Controllo dei gas di scarico

L'impianto di controllo dei gas di scarico permette di individuare le anomalie di funzionamento del dispositivo antinquinante del veicolo.

Tali anomalie possono causare un eccesso di emissioni inquinanti e provocare danni meccanici.



Questa spia sul quadro della strumentazione indica le possibili anomalie dell'impianto:

Si accende all'inserimento del contatto poi si spegne all'avviamento del motore.

- Se resta accesa, rivolgersi quanto prima ad un rappresentante del marchio;
- se lampeggia, riducete il regime del motore fino a che non smette di lampeggiare. consultate rapidamente la Rete del marchio.

## AMBIENTE

Il veicolo è stato progettato con la volontà di rispettare **l'ambiente** per tutto il ciclo di vita: dalla fabbricazione, all'utilizzo fino alla fine della sua durata di esercizio.

### Fabbricazione

La fabbricazione del veicolo è stata effettuata presso uno stabilimento industriale che applica procedure avanzate volte alla riduzione degli impatti ambientali nei confronti degli abitanti e della natura delle zone circostanti (riduzione dei consumi di acqua e di energia, dei disturbi visivi e acustici, delle emissioni atmosferiche e acquose, smaltimento e valorizzazione dei rifiuti).

### Emissioni

Nella fase di utilizzo, il vostro veicolo è stato progettato in modo da emettere una quantità inferiore di emissioni di gas a effetto serra (CO<sub>2</sub>) e, pertanto, di consumare meno carburante (ad esempio, 140 g/km equivalgono a 5,3 l/100 km per un veicolo diesel).

Inoltre, i veicoli sono dotati di sistemi antinquinamento quali: marmitta catalitica, sonda Lambda e filtro al carbone attivo (quest'ultimo impedisce l'emissione nell'aria dei vapori della benzina provenienti dal serbatoio)...

Per alcuni veicoli diesel, questo sistema è completato da un filtro antiparticolato che permette di ridurre le emissioni di particolato di fuliggine.

### Si prega di contribuire al rispetto dell'ambiente

- I pezzi usati e sostituiti in occasione degli interventi di manutenzione periodica del vostro veicolo (batteria, filtro dell'olio, filtro dell'aria, pile...) e le lettine d'olio (vuoti o pieni di olio usato) devono essere consegnati ai consorzi di raccolta specializzati.
- Il veicolo da rottamare va consegnato ai centri tecnici omologati che lo riciclano.
- In ogni caso, rispettate la legislazione locale.

### Riciclo

Il veicolo è riciclabile per almeno l'85% e recuperabile per almeno il 95%.

Per raggiungere tali obiettivi, numerosi pezzi del veicolo sono stati progettati in modo da consentirne il riciclaggio. Le strutture e i materiali sono stati particolarmente studiati per facilitare lo smontaggio di questi componenti e il loro ritrattamento nelle filiere specifiche.

Allo scopo di preservare le risorse delle materie prime, questo veicolo

integra numerosi pezzi in materie plastiche riciclate o in materiali rinnovabili (materiali vegetali o animali come cotone o lana).

# AVVISATORE DI PERDITA DI PRESSIONE DEGLI PNEUMATICI

43592

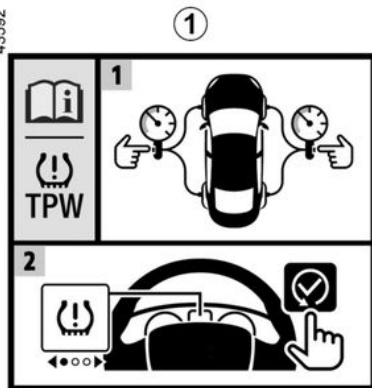

Se presente nel veicolo, questo sistema avverte il conducente dell'eventuale perdita di pressione di uno o più pneumatici.

45777



Il sistema è installato se è presente l'etichetta **1** all'interno del veicolo.  
Per controllarne la presenza, aprite la porta conducente.

56720



## Principio di funzionamento

Questo sistema rileva una perdita di pressione in uno degli pneumatici misurando la velocità delle ruote durante la guida.

La spia  **2** rimane accesa in modo fisso per avvertire il conducente in caso di pressione insufficiente (ruota sgonfia, ruota forata e così via).

## Condizioni di funzionamento

Il sistema deve essere reinizializzato con una pressione di gonfiaggio pari a quella indicata sull'etichetta della pressione di gonfiaggio degli pneumatici. In caso contrario, in caso di una perdita rilevante di pressione,

## AVVISATORE DI PERDITA DI PRESSIONE DEGLI PNEUMATICI

potrebbe essere restituito un avviso non affidabile → 310.

**La reinizializzazione deve essere sempre effettuata dopo un controllo della pressione di gonfiaggio dei quattro pneumatici a freddo.**

Nelle seguenti situazioni il sistema rischia di entrare in funzione in ritardo o di non funzionare correttamente:

- sistema non reinizializzato dopo un rigonfiaggio o qualsiasi operazione effettuata sulle ruote;
- sistema reinizializzato non correttamente: pressioni di gonfiaggio diverse dalle pressioni consigliate;
- modifica importante del carico o ripartizione del carico su un lato del veicolo;
- guida sportiva con forte accelerazione;
- traffico su strada innevata o sdruciolevole;
- circolazione con catene da neve;
- montaggio di un solo pneumatico nuovo;
- utilizzo di pneumatici non omologati dalla rete del marchio;
- ...



Questa funzione fornisce un aiuto supplementare alla guida.

La funzione non interviene al posto del conducente. Quindi non esime il conducente dalla normale vigilanza e dalla responsabilità in caso d'incidente. Verificate la pressione degli pneumatici, compresa la ruota di scorta, una volta al mese.

### Reinizializzazione del valore di riferimento della pressione degli pneumatici

Deve essere effettuato **a veicolo fermo**:

- dopo ogni rigonfiaggio o regolazione della pressione di uno degli pneumatici;
- quando la pressione di riferimento degli pneumatici deve essere modificata per essere adattata alle condizioni di impiego (a vuoto, sotto carico, guida in autostrada e così via);
- dopo la sostituzione di una ruota;
- dopo aver utilizzato il kit di gonfiaggio degli pneumatici;
- dopo una rotazione della ruota (questa pratica è tuttavia sconsigliata).

Questa operazione deve essere sempre effettuata dopo un controllo a freddo della pressione di gonfiaggio dei 4 pneumatici.

La pressione di gonfiaggio deve corrispondere all'impiego corrente del veicolo (a vuoto, sotto carico, guida in autostrada ...).

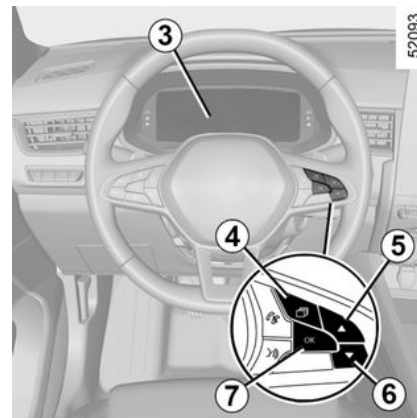

### Procedura di reinizializzazione

Contatto inserito, **veicolo fermo**:

- premere brevemente il contattore **4** tutte le volte necessarie per raggiungere la scheda "Veicolo" (o, a seconda della versione del veicolo, la pagina Informazioni);
- premere brevemente il contattore **5** o **6** per accedere alla pagina di

# AVVISATORE DI PERDITA DI PRESSIONE DEGLI PNEUMATICI

reinizializzazione delle pressioni di gonfiaggio;

– tenere premuto il contattore 7 OK per avviare l'azzeramento.

La visualizzazione del messaggio "Se la pressione OK [tenere premuto]" per circa cinque secondi indica che la richiesta di reinizializzazione del valore di riferimento della pressione degli pneumatici è stata presa in considerazione.

La reinizializzazione si effettua dopo alcuni minuti di guida. Il messaggio "Operazione completata" indica che il valore di riferimento della pressione di gonfiaggio degli pneumatici è stato reinizializzato.

## Visualizzazione

Il display **3** sul quadro della strumentazione vi segnala eventuali anomalie di gonfiaggio (ruota sgonfia, ruota foratae così via).

## "Controllare la pressione e l'inizializzazione dei pneumatici."

La spia  si accende con il messaggio "Controllare pressione e inizializzazione". Indicano che almeno uno degli pneumatici è sgonfio o forato.

In caso di sgonfiaggio, rigonfiate lo pneumatico interessato.

In caso di foratura, sostituite lo pneumatico o rivolgetevi alla Rete del marchio.

Controllare e regolare a freddo la pressione dei quattro pneumatici e avviare la reinizializzazione del valore di riferimento della pressione degli pneumatici.

La spia  si spegne dopo aver avviato la reinizializzazione del valore di riferimento della pressione degli pneumatici.



La perdita improvvisa di pressione di uno pneumatico (scoppio di uno pneumatico ...) potrebbe non essere rilevata dal sistema.

## "TPW non disponibile"

La spia  lampeggia per alcuni secondi prima di rimanere fissa e viene visualizzato il messaggio "TPW non disponibile".

La spia e il messaggio indicano che il veicolo è dotato di una ruota di scorta di dimensione diversa dalle altre quattro ruote e che è presente sul veicolo.

## "Controllare TPW"

La spia  lampeggia per alcuni secondi prima di rimanere fissa e viene visualizzato il messaggio "Controllare TPW".

Questo messaggio è accompagnato dalla spia .

Indicano un'anomalia. Rivolgetevi al Rappresentante del marchio.

## Nuova regolazione della pressione degli pneumatici

**Le pressioni devono essere regolate a freddo** (consultate l'etichetta situata sul taglio della portiera conducente).

Se la verifica della pressione non può essere effettuata su pneumatici freddi, **occorre considerare un aumento della pressione di 0,2-0,3 bar (3 PSI)**.

**Non bisogna mai sgonfiare un pneumatico caldo.**

Dopo ogni rigonfiaggio o regolazione della pressione degli pneumatici, avviate la reinizializzazione del valore di riferimento della pressione degli pneumatici.

## Sostituzione di ruote/ pneumatici

Utilizzare esclusivamente equipaggiamenti approvati dalla rete. In caso contrario, il sistema rischia un

## AVVISATORE DI PERDITA DI PRESSIONE DEGLI PNEUMATICI

ritardo nell'attivazione o un errato funzionamento ➔ 331.

Dopo ogni sostituzione di ruota/pneumatico, regolare la pressione degli pneumatici e avviare la reinizializzazione del valore di riferimento della pressione degli pneumatici.

### **Ruota di scorta**

Se il veicolo è dotato di ruota di scorta montata sullo stesso, regolate la pressione degli pneumatici e avviate la reinizializzazione del valore di riferimento della pressione degli pneumatici.

### **Bombolette spray per la riparazione degli pneumatici e kit di gonfiaggio**

Utilizzare esclusivamente equipaggiamenti approvati dalla rete. In caso contrario, il sistema rischia un ritardo nell'attivazione o un errato funzionamento ➔ 324.

Dopo aver utilizzato il kit di gonfiaggio degli pneumatici, regolate la pressione degli pneumatici e avviate la reinizializzazione del valore di riferimento della pressione degli pneumatici.

## DISPOSITIVI DI CORREZIONE E DI ASSISTENZA ALLA GUIDA

A seconda della versione del veicolo, possono essere costituiti da:

- **sistema antibloccaggio delle ruote (ABS);**
- **controllo dinamico della stabilità (ESC) con controllo del sottosterzo e sistema di controllo della trazione;**
- **assistenza alla frenata d'emergenza;**
- **dalla partenza assistita in salita.**

Altri sistemi di assistenza alla guida sono descritti nelle pagine seguenti.



Queste funzioni costituiscono un contributo

supplementare alla sicurezza in condizioni di guida critiche permettendo di adattare il comportamento del veicolo alla traiettoria di guida impostata dal conducente.

Queste funzioni non intervengono al posto del conducente. **Non consentono di ignorare i limiti di guida del veicolo incitandovi ad andare più veloci.** In nessun caso sostituiscono la vigilanza o la responsabilità del conducente durante le manovre del veicolo (il conducente deve sempre prestare massima attenzione alle situazioni improvvise che possono verificarsi durante la guida).

### Sistema antibloccaggio delle ruote (ABS)

In caso di frenata brusca, l'ABS permette di evitare il bloccaggio delle ruote, e quindi di gestire la distanza d'arresto e di mantenere il controllo del veicolo.

In queste condizioni, è possibile compiere manovre tenendo premuto a fondo il pedale del freno. Inoltre, questo sistema permette di ottimizzare le distanze d'arresto soprattutto su fondo stradale sdruciolevole (fondo bagnato e così via).



In caso di emergenza, si consiglia di applicare sul pedale una **pressione**

**forte e continua.** Non è necessario agire con pressioni ripetute (pompaggio). L'ABS modulerà lo sforzo applicato nell'impianto freni.

Ogni volta che il dispositivo entra in azione si avverte una vibrazione, più o meno forte, sul pedale del freno. L'ABS non permette in alcun caso di migliorare le prestazioni fisiche legate all'aderenza tra pneumatico e fondo stradale. Le regole di prudenza devono essere **tassativamente** rispettate (distanza di sicurezza tra i veicoli e così via).





### Anomalie di funzionamento:

-  e  si accendo sul quadro della strumentazione accompagnati dai messaggi ABS da



## DISPOSITIVI DI CORREZIONE E DI ASSISTENZA ALLA GUIDA

controllare", "ATTENZIONE: controllare il sistema frenante" e "ESC da controllare": l'ABS, l'ESC e l'assistenza alla frenata di emergenza vengono disattivati. **La frenata è sempre assicurata;**

– , ,  e  accese sul quadro della strumentazione con la visualizzazione del messaggio "ATTENZIONE: Sistema frenante": **indica un guasto dell'impianto freni.**

In entrambi i casi consultate la Rete del marchio.



I freni funzionano parzialmente. Tuttavia, è **pericoloso frenare bruscamente** e per questo motivo è necessario fermarsi immediatamente, compatibilmente con le condizioni del traffico. Rivolgetevi alla Rete del marchio.

### Controllo dinamico della stabilità (ESC) con controllo del sottosterzo e sistema di controllo della trazione

#### Programma di controllo elettronico della stabilità ESC

Questo sistema contribuisce a mantenere il controllo del veicolo nelle situazioni di guida «critiche» (evitare un ostacolo, perdita di aderenza in curva, ...).

#### Principio di funzionamento

Un sensore presente nel volante permette di conoscere la traiettoria voluta dal conducente.

Altri sensori in dotazione nel veicolo misurano la traiettoria reale.

Il sistema confronta la volontà del conducente rispetto alla traiettoria reale del veicolo ed eventualmente correggere la traiettoria controllando la frenata di alcune ruote e/o la potenza del motore. Se il sistema è attivato, la

spia  sul quadro della strumentazione lampeggia.

#### Controllo sottosterzo

Questo sistema ottimizza l'azione del sistema ESC in caso di marcato sottosterzo (perdita di aderenza dell'avantreno).

### SISTEMA DI CONTROLLO DELLA TRAZIONE

Questo sistema limita lo slittamento delle ruote motrici e contribuisce al controllo del veicolo nelle partenze, in accelerazione o in decelerazione.

#### Principio di funzionamento

Grazie alla presenza di sensori nelle ruote, il sistema misura e confronta ad ogni istante la velocità di rotazione delle ruote motrici rilevando immediatamente la perdita di aderenza. Se una ruota comincia a slittare, il sistema fa intervenire i freni fino al ristabilimento della motricità compatibile con il livello di aderenza della ruota.

Il sistema agisce anche sul regime del motore adattandolo alle condizioni di aderenza delle ruote, indipendentemente dall'intervento del conducente sul pedale dell'acceleratore.



In alcune condizioni di guida (guida su terreno molto bagnato: neve, fango e così via o catene montate), il sistema può ridurre la potenza del motore per limitare lo slittamento delle ruote.

#### anomalie di funzionamento

Quando il sistema rileva un guasto operativo, sul quadro della strumentazione viene visualizzato il messaggio "Controllare ESC"

# DISPOSITIVI DI CORREZIONE E DI ASSISTENZA ALLA GUIDA

accompagnato dall'accensione delle

spie  e . In questo caso, l'ESC e il sistema di controllo della trazione sono disattivati.

Rivolgersi a un Rappresentante del marchio.

## Assistenza alla frenata d'emergenza

Si tratta di un sistema complementare a quello ABS che permette di ridurre gli spazi di frenata del veicolo.

### Principio di funzionamento

Il sistema permette di rilevare una situazione di frenata di emergenza. In tale caso, il servofreno sviluppa la potenza massima di frenata facendo intervenire così il sistema ABS.

L'intervento del sistema ABS perdura finché non si rilascia il pedale del freno.

### Accensione delle luci segnalazione pericolo

A seconda del veicolo, queste luci possono accendersi quando si rallenta bruscamente.

### Anticipo della frenata

A seconda della versione del veicolo, quando rilasciate rapidamente il pedale dell'acceleratore, l'impianto

anticipa la frenata in modo da diminuire le distanze d'arresto.

### Casi particolari

Quando si utilizza il regolatore di velocità:

- se si utilizza il pedale dell'acceleratore, quando si rilascia l'impianto può attivarsi;
- se non utilizzate il pedale dell'acceleratore, l'impianto non si attiverà.

### anomalie di funzionamento

Quando l'impianto rileva un'anomalia di funzionamento, sul quadro della strumentazione compare il messaggio "AVVERTENZA: controllare sistema frenante" accompagnato

dall'accensione della spia .

Rivolgersi a un Rappresentante del marchio.



Queste funzioni costituiscono un contributo

supplementare alla

sicurezza in condizioni di guida critiche permettendo di adattare il comportamento del veicolo alla traiettoria di guida impostata dal conducente.

Queste funzioni non intervengono al posto del conducente. **Non**

**consentono di ignorare i limiti di guida del veicolo incitandovi**

**ad andare più veloci.** In nessun caso sostituiscono la vigilanza o la responsabilità del conducente durante le manovre del veicolo (il conducente deve sempre prestare massima attenzione alle situazioni improvvise che possono verificarsi durante la guida).

## Partenza assistita in salita

A seconda della pendenza, il sistema assiste il conducente quando si affronta una salita. Impedisce al veicolo di indietreggiare, intervenendo sul serraggio automatico dei freni, quando il conducente alza il piede dal

## DISPOSITIVI DI CORREZIONE E DI ASSISTENZA ALLA GUIDA

pedale del freno per azionare l'acceleratore.

### Funzionamento del sistema

Il sistema funziona solo quando la leva del cambio è in una posizione diversa dal folle (diversa da N o P per i cambi automatici) e il veicolo è completamente fermo (il pedale del freno non è premuto).

Il sistema tiene fermo il veicolo per circa **2 secondi**. In seguito, i freni si allentano progressivamente (il veicolo procede in funzione della pendenza).



Il sistema di partenza assistita in salita non può totalmente impedire al veicolo di

indietreggiare in tutti i casi (forti pendenze, etc).

Il conducente può comunque azionare il pedale del freno e impedire quindi al veicolo di indietreggiare.

La partenza assistita in salita non deve essere usata per un arresto prolungato: utilizzare il pedale del freno.

Questa funzione non è concepita per immobilizzare il veicolo in maniera permanente.

Se necessario, usate il pedale del freno per fermare il veicolo.

Il conducente deve prestare particolare attenzione ai fondi sdruciolevoli o poco aderenti.

**Pericolo di gravi lesioni.**

## SICUREZZA PERSONALE

Con la funzione "My Safety" è possibile disattivare o attivare contemporaneamente una serie di funzioni di assistenza alla guida.

A seconda del veicolo, è possibile configurare la funzione My Safety dalla schermata multimediale selezionando le funzioni di ausilio alla guida da disattivare in gruppo.

### Funzionamento



#### Modalità "TUTTO ATTIVO"

A seconda del veicolo, le funzioni e le configurazioni di assistenza alla guida interessate sono:

- prevenzione uscita dalla carreggiata
- avviso di angolo morto

- allarme distanza di sicurezza
- frenata di emergenza attiva
- riconoscimento dei segnali stradali
- allarme acustico di eccesso di velocità
- avviso vigilanza conducente

Quando la modalità "TUTTO ATTIVO" è attivata:

il messaggio "Sicurezza personale TUTTO ATTIVO selezionato" viene visualizzato sul quadro della strumentazione per confermarlo. Gli ausili alla guida disponibili nella modalità sono attivati.

#### Modalità "Perso"

Con questa modalità è possibile disattivare o riattivare alcuni ausili alla guida disponibili nella modalità "TUTTO ATTIVO" configurata in precedenza con l'impostazione "SICUREZZA PERSONALE".

A contatto inserito, toccare rapidamente il contattore **1** due volte.

Alla prima pressione, il messaggio "Premere di nuovo per Sicurezza personale" viene visualizzato sul quadro della strumentazione. Alla seconda pressione, la spia del contattore **1** si spegne. La modalità "Perso" è attivata. Sul quadro della strumentazione viene visualizzato il messaggio "Sicurezza personale personalizzata selezionata".

Per tornare alla modalità "TUTTO ATTIVO", premere una volta il pulsante **1**.

### Configurazione della modalità Perso

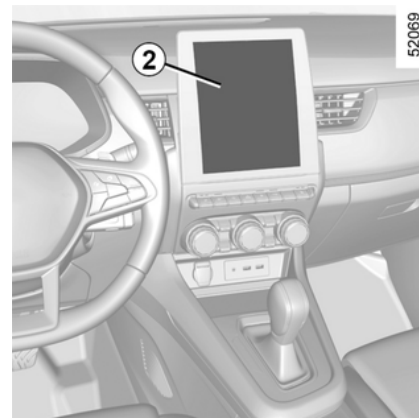

#### Dallo schermo multimediale **2**

Per maggiori informazioni, consultare le istruzioni multimediali.

# PREVENZIONE USCITA DALLA CARREGGIATA

56498

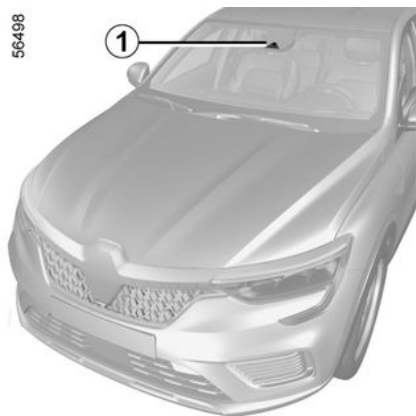

Grazie alle segnalazioni dalla telecamera **1**, la funzione attiva un'azione correttiva sul sistema sterzante del veicolo quando viene superata una linea continua o tratteggiata o in prossimità del bordo della strada (separatore, barriera, marciapiede, argine e così via) senza l'attivazione delle spie di direzione.

A seconda dell'impostazione, in caso di attraversamento di una linea tratteggiata senza attivare gli indicatori di direzione, la funzione:

- avverte il conducente senza azioni correttive sul sistema sterzante; oppure
- innesca un'azione correttiva sul sistema di sterzo.



In qualsiasi momento potete **riprendere il controllo del veicolo** azionando il volante.



Questa funzione fornisce un aiuto supplementare alla guida e il conducente è responsabile del funzionamento del volante. Questo sistema non sostituisce il conducente e il conducente deve tenere le mani sul volante durante la guida. Fare sempre attenzione durante la guida poiché il sistema potrebbe non essere disattivato, azionato inaspettatamente o potrebbe funzionare inutilmente a seconda delle condizioni della strada e delle circostanze di attenzione.

## Posizione della telecamera **1**

Accertatevi che il parabrezza non sia oscurato (da sporcizia, fango, neve, condensa e così via).

## Attivazione/disattivazione

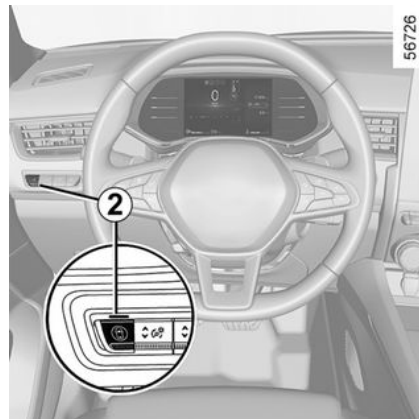



56726

3

## Attivazione, disattivazione degli avvisi dal pulsante **2** "Sicurezza personale"

Per disattivare la funzione, se è stata disattivata dalla modalità "personalizzata" della funzione "Sicurezza personale", premere il pulsante **2** due volte.

La spia  viene visualizzata in giallo sul quadro della strumentazione. Per riattivare la funzione, premere una

volta il pulsante **2**. La spia  compare sul quadro della strumentazione.

## Dallo schermo multimediale **3**

# PREVENZIONE USCITA DALLA CARREGGIATA

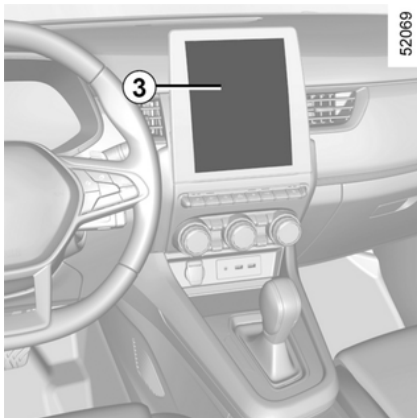

Per attivare o disattivare la funzione, consultate il libretto di istruzioni del sistema multimediale.

Selezionare "ON" o "OFF".

## Funzionamento

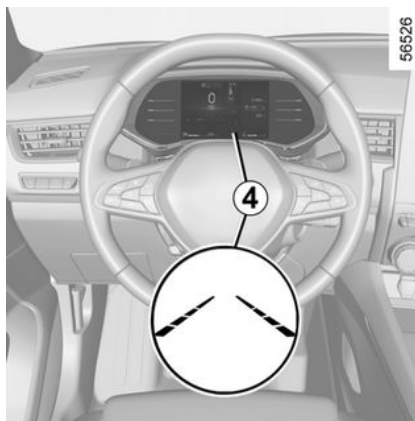

Quando la funzione è attivata, si

accende la spia  o  e gli indicatori di linea destra e sinistra **4** sono visualizzati in grigio sul quadro della strumentazione.

**La funzione è impostata per inviare notifiche o intervenire** se la velocità del veicolo è compresa tra circa 65 km/h e 180 km/h o 160 km/h e se la



spia  o  e gli indicatori di correzione **4** sono di colore bianco.

La funzione è operativa se il veicolo;



- si avvicina al bordo di una strada senza attivare gli indicatori di direzione;

- supera una linea continua senza attivazione degli indicatori di direzione;
- supera una linea tratteggiata senza attivare gli indicatori di direzione, se è selezionata l'impostazione "Intervento sulle linee tratteggiate".

In questi casi:

- la funzione attiva un'azione sul sistema di sterzata per correggere la traiettoria del veicolo;
- la spia  o  e l'indicatore **4** sul lato della linea attraversata diventa giallo sul quadro della strumentazione.

Se l'azione correttiva sul sistema di sterzata non è sufficiente, la spia

 o  e l'indicatore **4** sul lato della linea tratteggiata diventano rossi sul quadro della strumentazione e sono accompagnati da una vibrazione del volante.



Quando l'impostazione "Intervento sulle linee tratteggiate" non è selezionata, la funzione emette l'allarme se il veicolo supera una linea tratteggiata senza attivare le spie luminose e non vi è alcun bordo strada abbastanza vicino alla linea.

In questo caso, la funzione avvisa il driver:

- da una vibrazione del volante;

# PREVENZIONE USCITA DALLA CARREGGIATA

e interessata lampeggia finché il conducente non riprende il controllo.

– la spia  o  e l'indicatore **4** sul lato della linea attraversata diventano rossi sul quadro della strumentazione.

**Nota:** nelle curve, la funzione consente di superare leggermente la linea di mezzeria.

## Casi particolari

Quando si usa il sistema:

– Se il sistema non è più in grado di rilevare qualsiasi azione intrapresa dal conducente sul volante, sul quadro della strumentazione viene

visualizzata la spia  arancione, accompagnata dal messaggio "Tenere le mani sul volante" insieme a un segnale acustico.

 È possibile interrompere la correzione della traiettoria in qualsiasi momento spostando il volante.

– se il sistema è attivo per troppo tempo, viene emesso un segnale acustico e la spia **3** sul lato della linea



Si noti che la spia del sistema potrebbe venire visualizzata in ritardo in base alle condizioni della

strada quando le mani del conducente non si trovano sul volante.



Tenere sempre le mani sul volante durante la guida.

Il sistema può inviare un avviso quando il conducente non sta tenendo il volante, quando aziona il volante troppo o troppo poco.

## Veicolo dotato di "Assistenza alla guida attiva"

Se la funzione "Centraggio corsia" viene attivata contemporaneamente alla funzione "Prevenzione uscita dalla carreggiata", la visualizzazione della spia varia come segue:



– la funzione "Centraggio corsia" è

attiva: la spia verde  o  sostituisce quella bianca o grigia



 o  nel quadro della strumentazione. Pertanto, si viene

informati con priorità sullo stato della funzione "Centraggio canale";  
– la funzione "Centraggio corsia" viene messa in standby e la funzione "Prevenzione uscita dalla carreggiata" non emette un allarme né è attiva: la

spia grigia  or  sostituisce

la spia bianca o grigia  o  sul quadro della strumentazione. Pertanto, si viene informati con priorità sullo stato della funzione "Centraggio canale";

– La funzione "Centraggio corsia" viene messa in stand-by mentre la funzione "Prevenzione uscita dalla carreggiata" emette un allarme o è

attiva: la spia  o  viene visualizzata in rosso o in giallo sul quadro della strumentazione. In questo modo, si viene informati con priorità sullo stato della funzione "Prevenzione uscita dalla carreggiata".

In ogni caso, sei informato in ogni momento sullo stato della funzione quando controlla il sistema sterzante del tuo veicolo. Le informazioni più utili vengono sempre visualizzate.



Indisponibilità temporanea/funzione disabilitata

Il sistema è temporaneamente non disponibile o disattivato quando:

## PREVENZIONE USCITA DALLA CARREGGIATA

- superamento estremamente rapido della linea;
- guida continua sopra una linea;
- quattro secondi circa dopo il cambio di corsia;
- curve strette;
- visibilità ridotta;
- uno degli indicatori di direzione è attivato;
- attivazione delle luci di segnalazione pericolo;
- innesto della retromarcia;
- forte accelerazione;
- variazione della larghezza della corsia;
- funzionamento del sistema di controllo elettronico della stabilità
  - operazione del sistema antibloccaggio delle ruote;
  - attivazione della frenata di emergenza attiva;
  - Intervento di un'altra funzione che controlla il sistema sterzante, come la funzione "Centraggio corsia".

Quando la funzione non è disponibile,

la spia  o  e gli indicatori di linea sinistra/destra **3** diventano grigi sul quadro della strumentazione.

Se la telecamera anteriore è oscurata, sul quadro della strumentazione viene visualizzato il messaggio "Telecamera anteriore senza visibilità". Pulire la zona in cui si trovano i sensori.

### Disattivazione automatica

- La funzione viene disattivata automaticamente quando;
- Il sistema di controllo della dinamica del veicolo è disattivato;
- Il sistema elettronico di stabilità non funziona correttamente;
- Il sistema antibloccaggio non funziona correttamente;
- un sistema di traino è collegato elettricamente alla presa di traino del rimorchio;

– la spia  viene visualizzata.

Quando la funzione è disattivata, la

spia  viene visualizzata in giallo sul quadro della strumentazione.

## Regolazioni

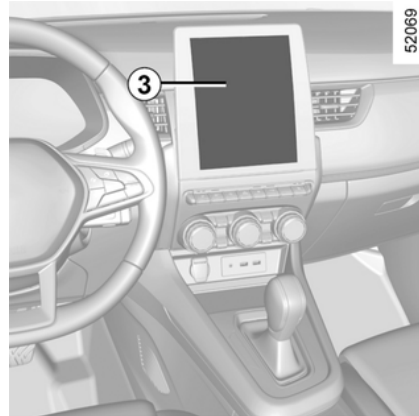

Per accedere alle impostazioni della funzione dallo schermo multimediale **3**, consultare il libretto di istruzioni del sistema multimediale:

- "Intervento sulle linee tratteggiate": utilizzare questa impostazione per selezionare la risposta della funzione se il veicolo attraversa una linea tratteggiata senza attivare gli indicatori di direzione:

- impostazione selezionata: la funzione potrebbe attivare un'azione sul sistema di sterzata per correggere la traiettoria del veicolo;
- impostazione non selezionata: la funzione può avvisare il conducente mediante una vibrazione al volante



## PREVENZIONE USCITA DALLA CARREGGIATA

senza correggere la traiettoria del veicolo.

- "Vibrazione": regolare la vibrazione del volante per la funzione "Prevenzione uscita dalla carreggiata";

- "Previsione uscita corsia": regolare il livello di sensibilità del rilevamento delle linee. Per effettuare questa operazione, selezionate:

– "In ritardo": linea rilevata al superamento;

– "Standard": linea rilevata quando ci si avvicina;

– "In anticipo": linea rilevata quando è vicina.

Per maggiori informazioni, consultate il libretto dell'equipaggiamento multimediale.

### anomalie di funzionamento

Quando il sistema rileva un guasto operativo, gli indicatori di linea a

sinistra e a destra e la spia



vengono visualizzati in giallo sul quadro della strumentazione.

In alcuni casi, sono accompagnati dal seguente messaggio:

– "Assistenza alla guida non disponibile";

oppure

– "Controllare la telecamera anteriore";

oppure

– "Controllare l'assistenza alla guida".

Rivolgersi a un Rappresentante del marchio.

## Avvertenze



Questa funzione fornisce un aiuto supplementare alla guida. Questa funzione non sostituisce

in alcun modo la vigilanza e la responsabilità del conducente, che deve mantenere sempre il controllo del veicolo.

### Interventi/riparazioni del sistema

– In caso di urto, l'allineamento della telecamera può alterarsi, con possibili conseguenze sul funzionamento. Disattivate la funzione e consultate la Rete del marchio.

– Ogni intervento nella zona in cui si trova la telecamera (riparazione, sostituzione, modifiche parabrezza e così via) deve essere effettuato da un professionista qualificato.

Solo la Rete del marchio è abilitata a intervenire sul sistema.

### Interferenze sul sistema

## PREVENZIONE USCITA DALLA CARREGGIATA

Alcune condizioni possono interferire o danneggiare il funzionamento del sistema, ad esempio:

- parabrezza oscurato (da sporcizia, ghiaccio, neve, condensa e così via);
- un ambiente complesso (tunnel e così via);
- condizioni meteorologiche avverse (neve, pioggia, grandine, ghiaccio e così via);
- scarsa visibilità (notte, nebbia e così via);
- la segnaletica orizzontale è irregolare o difficile da distinguere (ad esempio, parzialmente cancellata, spaziatura eccessiva, superficie stradale irregolare e così via);
- essere abbagliati (sole abbagliante, luci di veicoli provenienti in direzione opposta e così via);
- la strada è stretta, tortuosa o irregolare (curve strette e così via);
- marcia ravvicinata a un veicolo nella stessa corsia.

In tal caso, il "Sistema di mantenimento della corsia" può rispondere in modo errato o non rispondere affatto.

**Rischio di correzione indesiderata, errata o di mancata correzione della traiettoria.**

**Inibizione della funzione**

È necessario disattivare la funzione se:

- la zona della telecamera è stata danneggiata (sul lato della parabrezza o sul lato retrovisore interno);
- la strada è scivolosa (neve, ghiaccio, aquaplaning, ghiaia e così via);
- scarsa visibilità (notte, nebbia e così via);
- il parabrezza è rotto o deformato (non effettuare riparazioni su questa zona del parabrezza; farlo sostituire presso la rete del marchio);
- il veicolo sta trainando un rimorchio o un caravan;

– il veicolo entra in una zona caratterizzata da numerose marcature superficiali (zona con lavori stradali e così via).

# AVVISO DI ANGOLO MORTO

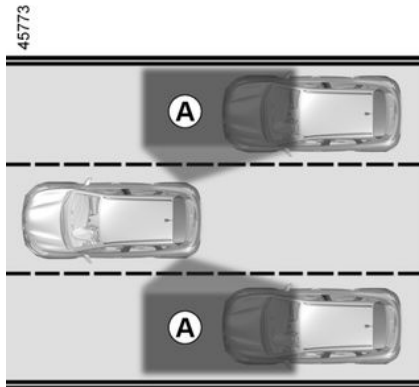

Grazie alle informazioni dei sensori installati su ciascun lato del paraurti posteriore (area **C**), la funzione avvisa il conducente:

- quando un altro veicolo compare nella zona di rilevamento **A**;
- e/o
- quando c'è il rischio di urto con un veicolo che si trova nella zona **B** che guida più velocemente.

La funzione indica quando il veicolo viaggia a una velocità superiore a 15 km/h circa.

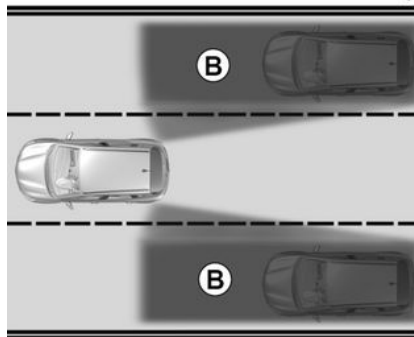

Questa funzione fornisce un aiuto supplementare alla guida. Questa funzione non sostituisce in alcun modo la vigilanza e la responsabilità del conducente, che deve mantenere sempre il controllo del veicolo.

## Particolarità

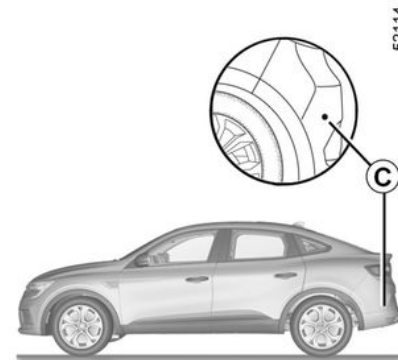

Assicurarsi che la zona **C** intorno ai radar su ciascun lato del paraurti posteriore non sia ostruita (da sporcizia, fango, neve e così via).

Se un radar è oscurato, sul quadro della strumentazione viene visualizzato il messaggio "Radar laterali senza visibilità". Pulire la zona in cui si trovano i sensori.

# AVVISO DI ANGOLO MORTO

## Attivazione/disattivazione

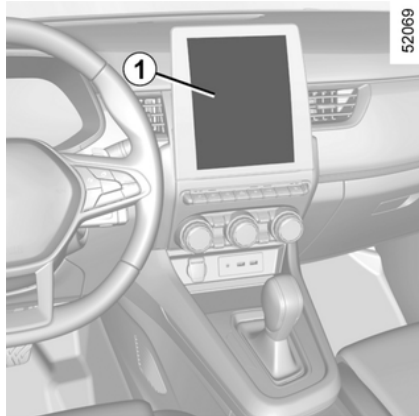

### Veicoli dotati di schermo multimediale 1

Per attivare o disattivare la funzione, consultate il libretto di istruzioni del sistema multimediale.

Selezionare "ON" o "OFF".

### Veicoli non dotati di schermo multimediale

– A veicolo fermo, premere il contattore 2 tutte le volte necessarie per raggiungere la scheda "Veicolo";

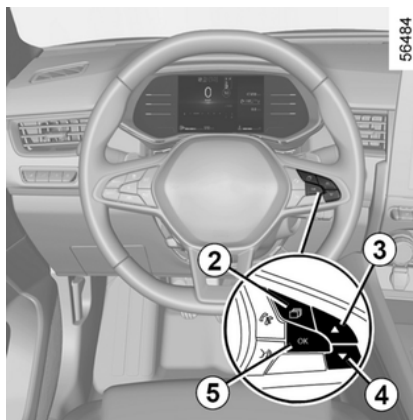

- premere ripetutamente il comando 3 o 4 per raggiungere il menu "Impostazioni". Premere il contattore 5 OK;
- premere ripetutamente il comando 3 o 4 per accedere al menu "ASSISTENZA ALLA GUIDA". Premere il contattore 5 OK;
- premere ripetutamente il comando 3 o 4 per raggiungere il menu "Avviso di angolo morto" e premere il contattore 5 OK;
- premere nuovamente il contattore 5 OK per attivare o disattivare la funzione:

funzione attivata

funzione disattivata

 La capacità di rilevamento del sistema segue una larghezza corsia standard. Quando si percorre una corsia stretta, la funzione può indicare quando viene rilevato un veicolo oltre la corsia adiacente.

## Luce di direzione 6

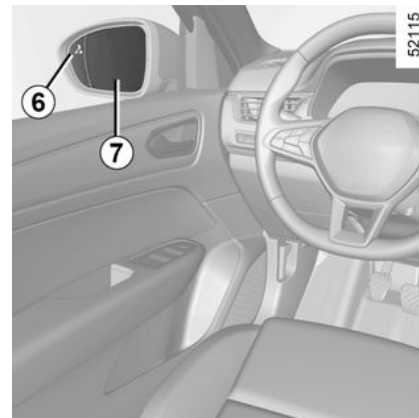

La spia 6 si trova su ogni specchietto retrovisore 7.

# AVVISO DI ANGOLO MORTO

**Nota:** pulire regolarmente gli specchietti retrovisori **7** per visualizzare correttamente gli indicatori **6**.

## Funzionamento

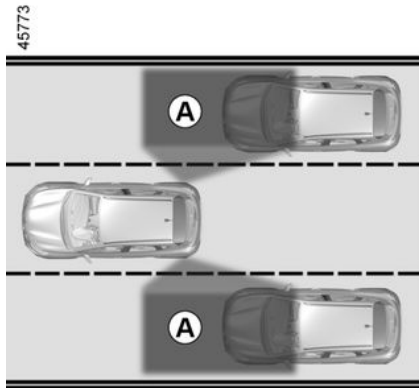

La funzione avvisa quando la velocità del veicolo è superiore a 15 km/h:

- quando un veicolo si trova nella zona dell'angolo morto **A** e si sposta nella stessa direzione del proprio veicolo;
- quando un veicolo si avvicina rapidamente dalla parte posteriore in una carreggiata adiacente all'interno della zona di rilevamento **B**.

Se si sorpassa un altro veicolo, la spia **6** si accende solo se il veicolo rimane

per un periodo abbastanza lungo nell'angolo morto **A**.

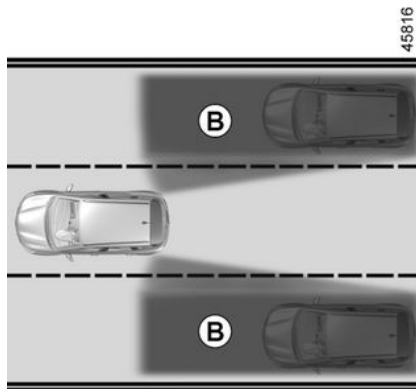

La funzione non avvisa il conducente se gli altri veicoli non si spostano.

## Display D

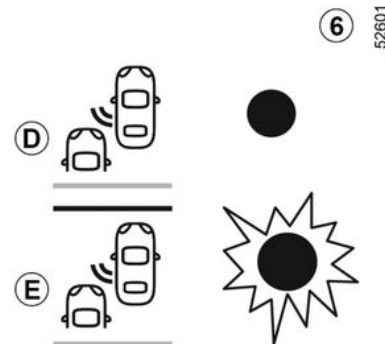

Primo avviso: **indicatore di direzione non attivato**, la spia **6** indica che un veicolo è stato rilevato nella zona dell'angolo morto e/o che un veicolo si avvicina rapidamente dalla parte posteriore in una carreggiata adiacente.



A motore avviato, il sistema adotta l'ultimo stato salvato precedente al disinserimento del contatto (fare riferimento alle pagine precedenti).

# AVVISO DI ANGOLO MORTO

## Display E

**Indicatore di direzione attivato**, la spia **6** lampeggia quando la funzione rileva un veicolo nella zona dell'angolo morto e/o di un veicolo si avvicina rapidamente dalla parte posteriore sul lato verso il quale si sta girando la ruota. Se disattivate l'indicatore di direzione, viene ripristinato il primo avviso (display **D**).

## Condizioni di non funzionamento

- Quando si guida su una strada con curve strette;
- in retromarcia.

Se il veicolo è dotato di un sistema di traino riconosciuto dal sistema, sul quadro della strumentazione viene visualizzato il messaggio "Rimorchio: avviso angolo morto off" per informare che la funzione non è attiva. Per la scelta dell'equipaggiamento adatto al vostro veicolo, vi consigliamo di rivolgerci alla Rete del marchio.

## anomalie di funzionamento

Quando il sistema rileva un guasto, sul quadro della strumentazione viene visualizzato il messaggio "Controllare radar laterali". Rivolgersi a un Rappresentante del marchio.



A causa della presenza dei sensori dietro il paraurti, è preferibile affidare qualsiasi intervento sul paraurti (riparazione, sostituzione, verniciatura e così via) a un professionista qualificato.



– La capacità di rilevamento del sistema segue una larghezza corsia standard. Se invece guidate su una carreggiata larga, il sistema potrebbe non rilevare un veicolo presente nell'angolo morto.

– In caso di esposizione a onde elettromagnetiche di forte intensità (in prossimità di linee ad alta tensione e così via) o di condizioni meteorologiche avverse (forte pioggia, neve e così via), il sistema può essere momentaneamente disturbato. Prestate attenzione alle condizioni del traffico.

**Rischio di incidente.**



Questa funzione fornisce un aiuto supplementare alla guida. Questa funzione non sostituisce

in alcun modo la vigilanza e la responsabilità del conducente, che deve mantenere sempre il controllo del veicolo.

Il conducente deve sempre adattare la velocità alle condizioni del traffico, indipendentemente dalle indicazioni del sistema.

Il sistema non deve essere assimilato in nessun caso a un sensore di ostacolo o a un sistema anti-urto.

### **Interventi/riparazioni del sistema**

– In caso di urto, l'allineamento del sensore può alterarsi, con possibili conseguenze sul funzionamento. Disattivate la funzione e consultate la Rete del marchio.

– Ogni intervento nella zona in cui si trovano i sensori (riparazione, sostituzione e così via) deve essere effettuato da un professionista qualificato.

## AVVISO DI ANGOLO MORTO

Solo la Rete del marchio è abilitata a intervenire sul sistema.

### **Interferenze sul sistema**

Alcune condizioni possono interferire o danneggiare il funzionamento del sistema, ad esempio:

- ambienti circostanti complessi (ponti metallici, tunnel, strade con barriere ai bordi e così via);
- cattive condizioni climatiche (neve, grandine, ghiaccio e così via).

### **Rischio di falsi allarmi o assenza di allarmi**

Se il sistema funziona in modo anormale, disattivarlo e rivolgetevi alla rete del marchio.



### **Limiti di funzionamento del sistema**

- Per garantire il buon funzionamento del sistema, la zona del radar deve restare pulita e non deve essere manomessa.
- Piccoli oggetti che si spostano vicino al veicolo (moto, biciclette, pedonie così via) potrebbero non essere riconosciuti dal sistema.
- In curva, i radar potrebbero non rilevare temporaneamente i veicoli nelle corsie adiacenti.
- La funzione avvisa in ritardo in caso di avvicinamento di altri due veicoli da dietro, affiancati nelle corsie adiacenti (ad esempio, su una strada a 3 corsie) e a una velocità molto superiore a quella del veicolo.
- Il sistema non fornisce un avviso quando altri veicoli viaggiano a una velocità significativamente diversa.

- Se il veicolo viene superato da un veicolo lungo (ad esempio, un veicolo pesante che sorpassa ad una velocità simile) il sistema potrebbe interrompere l'avviso prima alla fine della manovra.
- Il veicolo circola su una strada tortuosa.

### **Inibizione della funzione**

È necessario disattivare la funzione se:

- la zona del sensore è stata danneggiata (paraurti posteriore);
- il veicolo è dotato di un sistema di traino non è riconosciuto dal sistema.

## ALLARME DISTANZA DI SICUREZZA

56498

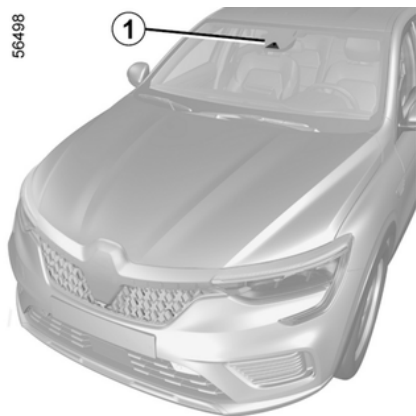

3

Grazie alle informazioni provenienti dalla telecamera **1**, la funzione avvisa il conducente dell'intervallo di tempo tra il proprio veicolo e quello che lo precede in modo da poter mantenere la distanza di sicurezza.

**Nota:** verificare che il tergicentro non sia oscurato (da sporczia, fango, neve, condensa e così via).

Questa funzione si attiva quando il veicolo viaggia a una velocità compresa tra 30 km/h e 200 km/h circa.



Questa funzione fornisce un aiuto supplementare alla guida. Questa funzione non sostituisce in alcun modo la vigilanza e la responsabilità del conducente, che deve mantenere sempre il controllo del veicolo.

### Attivazione/disattivazione della funzione

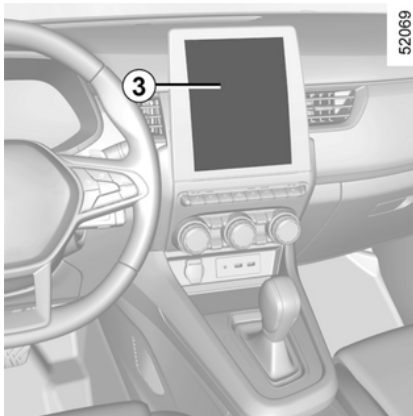

52069

**Veicoli dotati di schermo multimediale 3**

Per attivare o disattivare la funzione, consultate il libretto di istruzioni del sistema multimediale.

Selezionare "ON" o "OFF".

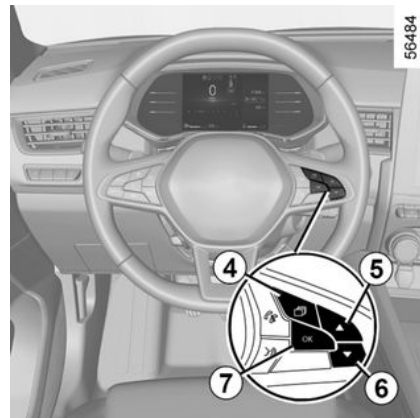

56484

### Veicoli non dotati di schermo multimediale

- A veicolo fermo, premere il contattore **4** tutte le volte necessarie per raggiungere la scheda "Veicolo";
- premere ripetutamente il comando **5** o **6** per raggiungere il menu "Impostazioni". Premere il contattore **7** OK;
- premere ripetutamente il comando **5** o **6** per accedere al menu "ASSISTENZA ALLA GUIDA". Premere il contattore **7** OK;



## ALLARME DISTANZA DI SICUREZZA

- premere ripetutamente il comando **5** o **6** per raggiungere il menu "Avvertenza distanza; Premere il contatore **7** OK;
- premere nuovamente il contatore **7** OK per attivare o disattivare la funzione:

funzione attivata

funzione disattivata

**i** Ad ogni avviamento del veicolo, la funzione riprende la modalità registrata l'ultima volta che è stato spento il motore.

### Funzionamento

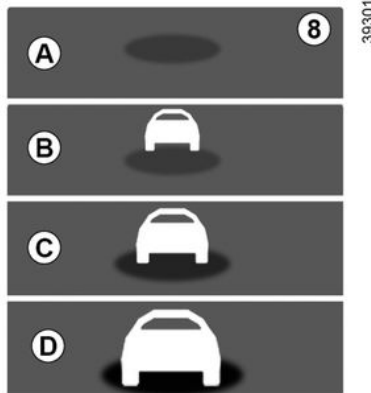

Con la funzione attivata, l'indicatore **B** viene visualizzato sul quadro della strumentazione e informa il conducente della distanza tra il veicolo e quello che lo precede.

- **A** (grigio): funzione non operativa;
- **A** (verde) nessun veicolo rilevato;
- **B** (verde): l'intervallo di tempo è superiore o uguale a 2 secondi circa (distanza tra i due veicoli adeguata alla vostra velocità);
- **C** (arancione): l'intervallo di tempo è compreso tra 1 e 2 secondi circa (distanza tra i due veicoli insufficiente);
- **D** (rosso): l'intervallo di tempo è inferiore o uguale a 1 secondo circa

(distanza tra i due veicoli molto insufficiente).

Quando l'intervallo tra i due veicoli è inferiore a 0,5 secondi circa, la spia **B** e il display **D**, lampeggerà in rosso sul quadro della strumentazione.

In alcune condizioni, l'intervallo di tempo potrebbe non essere visualizzato:

- in curva;
- durante un cambio di corsia;
- quando il veicolo che precede è sufficientemente lontano o fuori dalla portata della telecamera.

## ALLARME DISTANZA DI SICUREZZA



La misura viene visualizzata a scopo indicativo: il sistema non effettua alcun intervento

sul veicolo.

La funzione non è prevista per essere utilizzata nel traffico urbano, né durante una guida dinamica (curve, accelerazioni, frenate brusche...), bensì in condizioni di guida stabile.

La funzione non agisce sull'impianto freni.

Le zone della telecamera devono restare pulite e non devono essere manomesse per garantire il buon funzionamento del sistema.

Ogni intervento nella zona in cui si trova la telecamera (riparazione, sostituzione, modifiche parabrezza e così via) deve essere effettuato da un professionista qualificato.



Questa funzione fornisce un aiuto supplementare alla guida. Questa funzione non sostituisce

in alcun modo la vigilanza e la responsabilità del conducente, che deve mantenere sempre il controllo del veicolo.

### **Interventi/riparazioni del sistema**

– In caso di urto, l'allineamento della telecamera può alterarsi, con possibili conseguenze sul funzionamento. Disattivate la funzione e consultate la Rete del marchio.

– Ogni intervento nella zona in cui si trova la telecamera (riparazioni, sostituzioni, modifiche parabrezza e così via) deve essere effettuato da un professionista qualificato.

Solo la Rete del marchio è abilitata a intervenire sul sistema.

### **Interferenze sul sistema**

– ostruzione del parabrezza (dovuta a sporcizia, vetro, neve, condensa e così via);

- un ambiente complesso (ponte metallico, galleria e così via);
- cattive condizioni climatiche (neve, grandine, ghiaccio e così via);
- scarsa visibilità (notte, nebbia e così via);
- scarso contrasto tra il veicolo che precede e l'area circostante (ad esempio, veicolo bianco veicolo in una zona innevata e così via);
- essere abbagliati (sole abbagliante, luci di veicoli provenienti in direzione opposta e così via);
- la strada è stretta, tortuosa e irregolare (curve strette e così via)

### **Rischio di falsi allarmi.**

# FRENATA ATTIVA DI EMERGENZA

56498

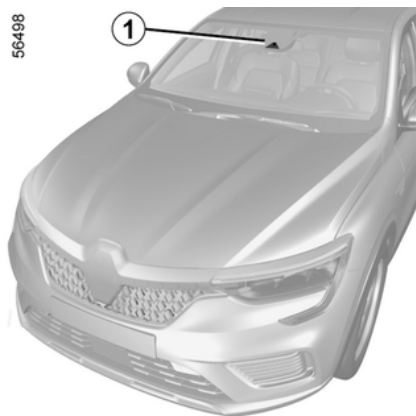

Grazie alle informazioni del radar **1**, il sistema calcola la distanza dal veicolo antistante e dai pedoni e ciclisti circostanti.

Inoltre, informa il conducente in caso di rischio di urto frontale per consentire manovre di emergenza adeguate (premendo il pedale del freno e/o ruotando il volante).

A seconda della reattività del conducente, il sistema può assistere con una frenata in modo da poter limitare danni o evitare urti.

**Nota:** assicurarsi che il parabrezza non sia ostruito (da sporcizia, fango, neve, condensa, targa e così via).

## Posizione della telecamera 1

Accertatevi che il parabrezza non sia oscurato (da sporcizia, neve, condensae così via).



**Questo sistema può applicare massima di frenata del veicolo** finché non è completamente fermo, se necessario.

Per motivi di sicurezza, indossare sempre la cintura quando si viaggia e avere cura di verificare che il carico sia posizionato in modo che gli oggetti non possano essere scagliati in avanti e colpire gli occupanti.



Questa funzione fornisce un aiuto supplementare alla guida. Questa funzione non sostituisce

in alcun modo la vigilanza e la responsabilità del conducente, che deve mantenere sempre il controllo del veicolo.

## Funzionamento

### Rilevamento dei veicoli

Durante la guida, in caso di rischio di urto con il veicolo che precede il proprio, il sistema:

– **avvisa del rischio di collisione:**

con velocità del veicolo comprese tra 7 e 170 km/h, il messaggio "Freno" viene visualizzato in rosso sul quadro della strumentazione **3**, accompagnato da un segnale acustico.

Se il conducente preme il pedale del freno, ma il sistema continua a rilevare il rischio di un urto, la forza frenante aumenta.

– **la frenata potrebbe essere attivata:**

con il veicolo che procede a una velocità inferiore a 120 km/h, se il conducente non reagisce in seguito all'avviso e l'urto è imminente.

3

## FRENATA ATTIVA DI EMERGENZA

56519



Se il veicolo è fermo a causa della frenata di emergenza attiva, il conducente deve tenere fermo il veicolo utilizzando il pedale del freno.

**Nota:** se il conducente utilizza i controlli del veicolo (volante, pedali e così via), il sistema può ritardare alcune operazioni o non attivarsi.

### Particolarità degli allarmi

A seconda della velocità, l'avviso e la frenata possono essere attivati contemporaneamente.

### Particolarità dei veicoli fermi

I veicoli fermi vengono rilevati quando il proprio veicolo viaggia a una velocità compresa tra 7 e 80 km/h circa. Il sistema non è attivo e non emette

avvisi per i veicoli fermi quando si supera una velocità di circa 80 km/h.

 In caso di manovra di emergenza, è possibile interrompere la frenata in qualsiasi momento effettuando una delle azioni seguenti:

- toccando il pedale dell'acceleratore;
- oppure
- ruotando il volante in una manovra per evitare l'urto.

### Riconoscimento di pedoni e ciclisti

(a seconda della versione del veicolo)

Se durante la guida a una velocità compresa tra 7 e 80 km/h circa esiste il rischio di urto con un ciclista o pedone, il sistema:

- **segnala il rischio di urto:**
  - viene visualizzato il messaggio "Freno" in rosso sul quadro della strumentazione **3**, accompagnato da un segnale acustico.

Se il conducente preme il pedale del freno, ma il sistema continua a rilevare il rischio di un urto, la forza frenante aumenta.

– **la frenata potrebbe essere attivata:**

se il conducente non reagisce dopo l'allarme e la collisione diventa imminente.

56519



Se il veicolo è fermo a causa della frenata di emergenza attiva, il conducente deve tenere fermo il veicolo utilizzando il pedale del freno.

**Nota:** se il conducente utilizza i controlli del veicolo (volante, pedali e così via), il sistema può ritardare alcune operazioni o non attivarsi.

### Particolarità degli allarmi

A seconda della velocità, l'avviso e la frenata possono essere attivati contemporaneamente.

## FRENATA ATTIVA DI EMERGENZA



In caso di manovra di emergenza, è possibile interrompere la frenata in qualsiasi momento effettuando una delle azioni seguenti:

- toccando il pedale dell'acceleratore;
- oppure
- ruotando il volante in una manovra per evitare l'urto.

### Rilevamento dei veicoli

#### Rilevamento di veicoli che viaggiano nella stessa corsia

Il rischio di collisione con il veicolo davanti al proprio nella stessa corsia viene rilevato dal sistema quando:

- il veicolo viaggia a una velocità compresa tra 8 km/h e 180 km/h circa.

#### Rilevamento di eventuali veicoli in arrivo nel contesto di una manovra per cambiare direzione

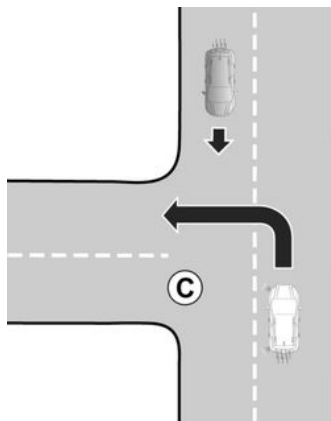

Quando si desidera cambiare direzione (ad esempio **C**), i veicoli in arrivo vengono rilevati dal sistema quando:

- il veicolo viaggia a una velocità compresa tra 8 km/h e 20 km/h circa;
- hai attivato l'indicatore di direzione.

#### Rilevamento di veicoli che attraversano perpendicolarmente la corsia

I veicoli che attraversano perpendicolarmente la corsia vengono rilevati dal sistema quando:

- il veicolo viaggia a una velocità compresa tra 20 km/h e 60 km/h circa.

#### Rilevamento di veicoli fermi nella corsia

53577

I veicoli fermi vengono rilevati dal sistema quando:

- il veicolo viaggia a una velocità compresa tra 8 km/h e 80 km/h circa.

### Attivazione, disattivazione del sistema

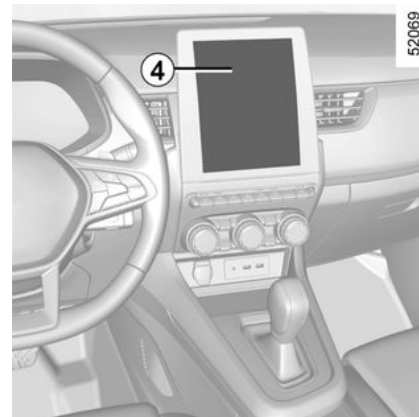

#### Per veicoli dotati di schermata multimediale **4**

Per attivare o disattivare la funzione, consultate il libretto di istruzioni del sistema multimediale.

Selezionare "ON" o "OFF".

# FRENATA ATTIVA DI EMERGENZA



## Per veicoli non dotati di schermo multimediale

- A veicolo fermo, premere il contatore **5** tutte le volte necessarie per raggiungere la scheda "Veicolo";
- premere ripetutamente il comando **6** o **7** per raggiungere il menu "Impostazioni". Premere il contatore **8** OK;
- premere ripetutamente il comando **6** o **7** per accedere al menu "ASSISTENZA ALLA GUIDA". Premere il contatore **8** OK;
- premere ripetutamente i comandi **6** o **7** per accedere al menu "Frenata attiva" e premere il contatore **8** OK.

Premere nuovamente il contatore **8** OK per attivare o disattivare la funzione:

 funzione attivata

 funzione disattivata

Al momento della disattivazione del sistema, sul quadro della strumentazione si accende la spia

 o, a seconda della versione del

veicolo, la spia .



Il sistema si riattiva ogni volta che si reinsertisce il contatto del veicolo.

## Temporaneamente non disponibile

Se il sistema rileva un'anomalia temporanea, sul quadro della strumentazione si accende la spia

 o, a seconda della versione del

veicolo, la spia .



Le cause possibili sono:

- il sistema temporaneamente oscurato (abbagliamento dal sole, luci anabbaglianti, condizioni meteorologiche sfavorevoli e così via). Il sistema sarà nuovamente operativo quando le condizioni di visibilità migliorano;
- il sistema viene temporaneamente interrotto (ad esempio il parabrezza è oscurato da sporcizia, fango, neve, condensa e così via). In tal caso, parcheggiare il veicolo e spegnere il motore. Pulire il parabrezza. Al successivo avvio del motore, la spia si spegne e il messaggio non viene più visualizzato.

In caso contrario, il problema può essere dovuto a un'altra causa; rivolgersi a un rappresentante del marchio.

## anomalie di funzionamento

 e  o, a seconda del

veicolo,  e  si illuminano sul quadro della strumentazione: ciò indica che il sistema ha rilevato un'anomalia di funzionamento. Rivolgersi a un Rappresentante del marchio.

## FRENATA ATTIVA DI EMERGENZA



### **Frenata attiva di emergenza**

Questa funzione fornisce un aiuto supplementare alla guida. Questa funzione non sostituisce in alcun modo la vigilanza e la responsabilità del conducente, che deve mantenere sempre il controllo del veicolo. L'attivazione di questa funzione può essere ritardata o impedita quando il sistema rileva chiari segni di controllo del veicolo da parte del conducente (azione sul volante, pedali e così via). Il sistema non può essere attivato:

- quando la leva del cambio è in folle o il pedale della frizione è stato premuto per circa 10 secondi;
- quando il freno di stazionamento è attivato;
- quando è stato avviato il controllo elettronico della stabilità (ESC);

### **Interventi/riparazioni del sistema**

- In caso di urto, l'allineamento del sensore e/o della telecamera può alterarsi, con possibili conseguenze sul funzionamento. Disattivate la funzione e consultate la Rete del marchio.
- Ogni intervento nella zona in cui si trova il radar e/o la telecamera (riparazione, sostituzione, modifiche parabrezza e così via) deve essere effettuato da un professionista qualificato. Solo la Rete del marchio è abilitata a intervenire sul sistema.



### **Interferenze sul sistema**

Alcune condizioni possono interferire o danneggiare il funzionamento del sistema, ad esempio:

- un ambiente complesso (ponte metallico, galleria e così via);
- cattive condizioni climatiche (neve, grandine, ghiaccio e così via);
- scarsa visibilità (notte, nebbia e così via);
- scarso contrasto visivo tra l'oggetto (veicolo, pedone e così via) e l'area circostante (ad esempio, pedone vestito di bianco in una zona innevata e così via);
- essere abbagliati (sole abbagliante, luci di veicoli provenienti in direzione opposta e così via);
- parabrezza oscurato (da sporcizia, ghiaccio, neve, condensa e così via);
- ...

In queste condizioni, il sistema non può rispondere o potrebbe frenare inavvertitamente.

## FRENATA ATTIVA DI EMERGENZA

### Limiti di funzionamento del sistema

- A ogni avviamento del veicolo, il sistema effettua una taratura in base all'ambiente circostante il veicolo e può essere inattivo per un intervallo di tempo compreso tra 2 e 5 minuti circa;
- Un veicolo che circola in senso inverso non attiva alcun allarme, né alcuna azione da parte del sistema;
- Per garantire il corretto funzionamento del sistema, le zone del radar e della telecamera devono restare pulite e non devono essere manomesse;
- sui veicoli di piccole dimensioni, ad esempio le moto, il sistema potrebbe reagire in maniera meno efficace che sugli altri veicoli;
- il sistema potrebbe non funzionare correttamente quando il fondo stradale è scivoloso (pioggia, neve, ghiaccio e così via);
- per garantire il corretto funzionamento, il sistema deve distinguere la sagoma completa del pedone. Quindi il sistema non rileva:

- pedoni al buio o in condizioni di scarsa illuminazione;
- pedoni parzialmente visibili;
- pedoni di altezza inferiore a circa 80 cm;
- pedoni che trasportano oggetti ingombranti;
- ...

In queste condizioni, il sistema non può rispondere o potrebbe frenare inavvertitamente.



### Inibizione della funzione

È necessario disattivare la funzione se:

- la zona della telecamera è stata danneggiata (sul lato della parabrezza o sul lato retrovisore interno);
- il veicolo viene trainato (riparazione);
- il parabrezza è rotto o deformato (non effettuare riparazioni su questa zona; farlo sostituire da una concessionaria autorizzata);
- non si guida su una strada asfaltata.

Se il sistema funziona in modo anormale, disattivarlo e rivolgetevi alla rete del marchio.

### Interruzione della funzione

È possibile disattivare la funzione di frenata attiva in qualsiasi momento premendo rapidamente il pedale dell'acceleratore o sterzando il volante durante una manovra per evitare un urto.



## RICONOSCIMENTO DEI SEGNALI STRADALI

56498

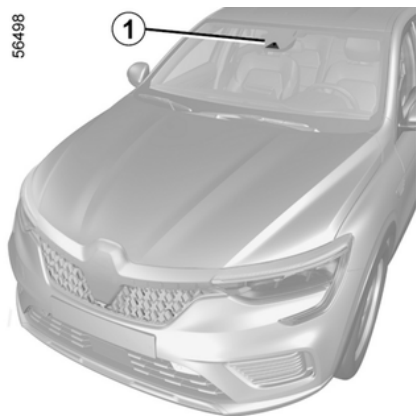

Il sistema rileva i segnali di limite di velocità sul bordo della strada e visualizza il limite di velocità sul quadro della strumentazione.

Esso utilizza principalmente le informazioni fornite dalla telecamera **1** installata sul parabrezza, dietro il retrovisore.

**Nota:** accertarsi che il parabrezza non sia oscurato (da sporcizia, fango, neve, condensa e così via).

Per i veicoli che ne sono dotati, il sistema utilizza anche le informazioni del sistema di navigazione.

Quando il limitatore o il regolatore di velocità è attivo, è possibile adattare il limite di velocità impostato alla velocità indicata dal sistema.

In caso di superamento del limite di velocità, il pannello del display viene modificato per avvisare il conducente.

Quando i veicoli dotati di sistema di navigazione circolano in un paese dove la velocità è espressa in un'unità di misura diversa da quella del veicolo, il sistema visualizza il cartello del limite di velocità nell'unità del paese e la relativa conversione nell'unità utilizzata dal quadro della strumentazione del veicolo stesso.

Se il veicolo è dotato di sistema di navigazione, nei paesi in cui il limite di velocità si riduce in presenza di pioggia su alcuni tipi di strada, il sistema può modificare il limite di velocità dopo alcuni secondi di funzionamento dei tergicristalli del parabrezza.

### Situazioni particolari

Il sistema non tiene conto di limitazioni eccezionali, come ad esempio nei giorni di picco di inquinamento.

## Attivazione/disattivazione del sistema

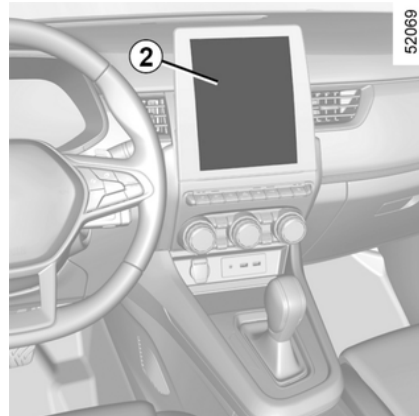

52069

3

### Veicoli dotati di schermo multimediale **2**

Per attivare o disattivare la funzione, consultate il libretto di istruzioni del sistema multimediale.

Selezionare "ON" o "OFF".

## RICONOSCIMENTO DEI SEGNALI STRADALI



3

Con la funzione attivata, a seconda della normativa locale, è possibile attivare l'opzione "Visualizzazione delle aree di rischio". Il sistema vi avvertirà dapprima della distanza che vi separa da questa zona e poi fintantoché continuerete a circolare all'interno di essa.

### Veicoli non dotati di schermo multimediale

- A veicolo fermo, premere il contattore **3** tutte le volte necessarie per raggiungere la scheda "Veicolo";
- premere ripetutamente il comando **4** o **5** per raggiungere il menu "Impostazioni". Premere il tasto **6** OK;
- premere ripetutamente il comando **4** o **5** per accedere al menu

"ASSISTENZA ALLA GUIDA". Premere il tasto **6** OK;

- premere ripetutamente il comando **4** o **5** per raggiungere il menu "Allarme di superamento della velocità" e premere il contattore **6** OK;
- premere nuovamente il contattore **6** OK per attivare o disattivare la funzione:

funzione attivata

funzione disattivata

### Funzionamento

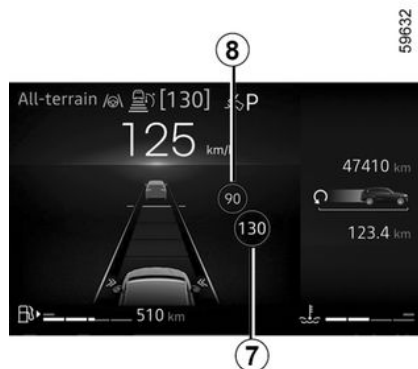

### Spie

La funzione visualizza le seguenti spie:

**7.** Segnali stradali per i limiti di velocità

**8.** Altri segnali stradali (inizio o alla fine della zona "Non sorpassare", limite di velocità su strada scivolosa, velocità in caso di una roulotte, limite di velocità con la lunghezza dell'applicazione e così via)

In caso di superamento del limite di velocità, il cerchio attorno al pannello lampeggia (spia **7**) e viene emesso un segnale acustico.

### Variazione della velocità limitata

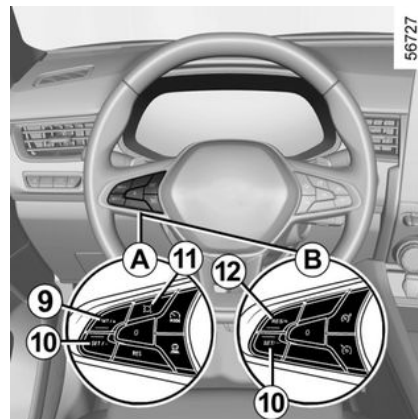

A seconda del veicolo, è disponibile il comando **A** o **B**.

## RICONOSCIMENTO DEI SEGNALI STRADALI

Se la notifica di limite di velocità differisce dal valore della velocità rilevata, tenere premuti i seguenti pulsanti:

- **9** (SET/+) o **12** (RES/+) per aumentare la velocità di notifica alla velocità rilevata;
- **10** (SET/-) per diminuire la velocità di notifica fino alla velocità rilevata.

### **Variazione del limite di velocità o della velocità di crociera**

Per adattare l'impostazione di controllo del limitatore di velocità, del regolatore di velocità o del regolatore di velocità adattivo al limite di velocità rilevato, premere il pulsante **11**.

### **Temporanea indisponibilità**

Se il sistema non è disponibile per motivi legati alla telecamera o ai dati della mappa, sul quadro della strumentazione viene visualizzato il

simbolo  o, a seconda del

veicolo, il simbolo . Se il problema persiste, rivolgetevi alla Rete del marchio.

Il sistema potrebbe non rilevare il limite di velocità se:

- il parabrezza non è pulito;
- la telecamera è abbagliata dal sole;

- la visibilità è insufficiente (nebbia e così via);
- i segnali stradali sono illeggibili (neve e così via) o nascosti (da un altro veicolo o dagli alberi);
- le informazioni fornite dalla mappa non sono aggiornate.



se la telecamera anteriore è oscurata, sul quadro della strumentazione viene visualizzato il messaggio "Telecamera anteriore senza visibilità". Pulire l'area del parabrezza davanti alla telecamera.

### **anomalie di funzionamento**

Se il sistema non è disponibile per motivi legati alla telecamera o ai dati della mappa, sul quadro della strumentazione viene visualizzato il

simbolo  o, a seconda del

veicolo, il simbolo . Se il problema persiste, rivolgetevi alla Rete del marchio.

Il sistema potrebbe non rilevare il limite di velocità se:

- il parabrezza non è pulito;

- la telecamera è abbagliata dal sole;
- la visibilità è insufficiente (notte, nebbia e così via);
- i segnali stradali sono illeggibili (neve e così via) o nascosti (da un altro veicolo o dagli alberi);
- le informazioni fornite dal sistema di navigazione non sono aggiornate.

## RICONOSCIMENTO DEI SEGNALI STRADALI



Questa funzione fornisce un aiuto supplementare alla guida. Questa funzione non sostituisce

in alcun modo la vigilanza e la responsabilità del conducente, che deve mantenere sempre il controllo del veicolo.

Il conducente deve sempre adattare la velocità alle condizioni del traffico, indipendentemente dalle indicazioni del sistema.

Il sistema rileva i segnali del limite di velocità e non rileva altri segnali (es. ingresso/uscita verso/da aree urbane, ecc.).

Il sistema potrebbe non rilevare tutti i segnali di limite di velocità o potrebbe interpretarli in modo errato.

Il conducente non deve ignorare i cartelli che non sono rilevati dal sistema, attenendosi in primo luogo ai segnali stradali e alle norme del Codice della strada.

In caso di scarsa visibilità (nebbia, neve, brina, ecc.), il sistema potrebbe non segnalare al conducente il limite adeguato.

Il conducente deve sempre adattare la velocità alle condizioni del traffico, indipendentemente dalle indicazioni del sistema.

# AVVERTENZA VIGILANZA CONDUCENTE

L'avvertenza vigilanza conducente è una funzione che analizza il comportamento del conducente (stile di guida, manovra del veicolo e così via) e lo avverte in caso di rischio di addormentamento.

Tiene conto di indicatori quali:

- movimenti del volante;
- azioni esercitate dal conducente su altri sistemi (indicatori di direzione, pedale del freno e così via).



Fornisce un aiuto supplementare alla guida in caso di rischio di stanchezza. La

funzione non è attiva sul veicolo.

La funzione non esime il conducente dalla normale vigilanza e dalla responsabilità durante la guida.

Il conducente deve sempre adattare la guida in base al proprio stato di vigilanza, indipendentemente dalle indicazioni del sistema.

## Attivazione/disattivazione degli avvisi



Per motivi di sicurezza, eseguire queste operazioni a veicolo fermo.



A seconda del veicolo e dal periodo di tempo trascorso dall'ultimo arresto del

motore, gli avvisi vengono riattivati:

- quando il veicolo viene sbloccato;
- oppure
- quando viene aperta una porta;
- oppure
- quando il motore viene riavviato.



Quando gli avvisi sono disattivati, il sistema continua a valutare lo stato di affaticamento del conducente.

## Attivazione e disattivazione degli avvisi dallo schermo multimediale

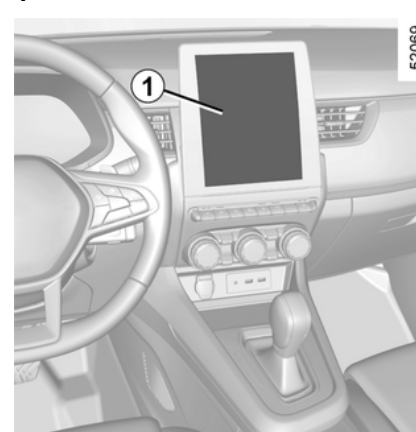

Per attivare o disattivare gli avvisi, consultare il libretto di istruzioni del sistema multimediale.

Selezionare "ON" oppure "OFF".

## AVVERTENZA VIGILANZA CONDUCENTE

### Attivazione/disattivazione degli avvisi dal computer di bordo

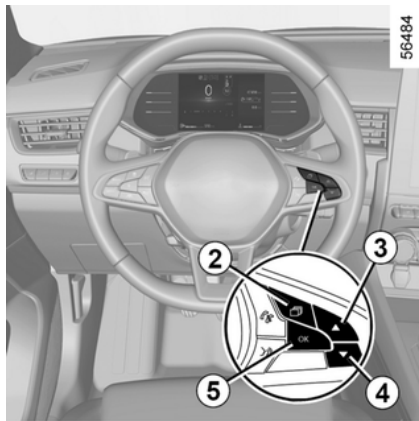

Veicolo fermo:

- premere ripetutamente **2** per accedere al menu "Veicolo";
- premere ripetutamente **3** o **4** per accedere al menu "ASSISTENZA ALLA GUIDA". Premere il contattore **5** OK;
- premere ripetutamente il comando **3** o **4** per accedere al menu "Avvertenza attenzione sonnolenza conducente" e premere il contattore **5** OK;
- premere nuovamente il contattore **5** OK per attivare o disattivare la funzione.

### Attivazione e disattivazione degli avvisi tramite il pulsante "My Safety"

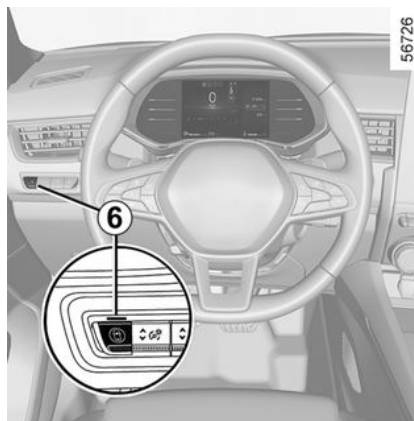

Gli avvisi possono essere disattivati o attivati con la modalità "Perso" della funzione "My Safety".

Se gli avvisi sono stati disattivati in precedenza con la modalità "Perso":

- **per disattivare gli avvisi**, premere due volte il pulsante **6**;
- **per disattivare gli avvisi**, premere una volta il pulsante **6**.

### Funzionamento

La funzione è pronta a far scattare un allarme se:

- sono trascorsi alcuni minuti dall'ultima fermata del veicolo;
- la velocità del veicolo è maggiore di circa 70 km/h.

Il sistema valuta i ripetuti segni di affaticamento del conducente sul volante.

Quando viene rilevato un di rischio di affaticamento, il messaggio "Avvertenza attenzione: fare una pausa" viene visualizzato sul quadro della strumentazione, accompagnato da un segnale acustico.

Premere il contattore **5** per cancellare l'avviso. È consigliabile fermarsi non appena possibile per una pausa.

Dopo aver eliminato il messaggio, il sistema continua il monitoraggio della vigilanza e, se necessario, emette un nuovo avviso.



L'avviso vigilanza conducente monitora costantemente l'attenzione del conducente e può fornire diversi avvisi per ogni viaggio.

Il sistema si azzerà ogni volta che si avvia il motore.

## AVVERTENZA VIGILANZA CONDUCENTE



Gli avvisi possono essere disattivati. In questo caso, il sistema continua a valutare lo stato di affaticamento del conducente. Gli avvisi vengono riattivati automaticamente ad ogni nuovo viaggio.

Dopo aver eliminato il messaggio, il sistema continua il monitoraggio della vigilanza e, se necessario, emette un nuovo avviso.

### Limiti di funzionamento del sistema

Alcune condizioni possono interferire o compromettere il funzionamento del sistema, come ad esempio:

- determinati stili di guida (guida non corretta e così via);
- guida su una strada in cattive condizioni;
- forte vento laterale;
- L'orologio è configurato in modo errato (a seconda del veicolo);
- strade tortuose;
- trazione rimorchio.

### anomalie di funzionamento

Se il sistema rileva un guasto, il messaggio "Controllare sistema di avvertenza affaticamento" e la spia



vengono visualizzate sul quadro della strumentazione.

Fare controllare il sistema da un Rappresentante del marchio.

# LIMITATORE DI VELOCITÀ



La funzione limitatore di velocità controlla il motore per aiutare il conducente a non superare una velocità di guida prescelta, nota come **limite di velocità**.

La funzione del limitatore di velocità può essere attivata da 0 a 180 km/h.

## Comandi

A seconda del veicolo, è disponibile il comando **A** o **B**.

**1** attiva la funzione e riduce la velocità limitata o memorizza quella corrente (SET/-).

**2** attiva la funzione e aumenta la velocità limitata o memorizza quella corrente (SET/+).

**3** A seconda del veicolo, adatta il regolatore di velocità ai limiti di velocità rilevati .

**4** Seleziona e deseleziona gli ausili alla guida, a seconda del veicolo:

- Assistenza alla guida attiva (a seconda del veicolo);
- Regolatore di velocità adattivo Stop and Go o regolatore di velocità (a seconda del veicolo);
- Limitatore di velocità;
- Disinserito.

**5** Mettere la funzione in stand-by (con la velocità limitata memorizzata) (0)

**6** Richiamo del limite di velocità memorizzato (RES)

**7** Attivare e aumentare il limite di velocità o impostare il limite di velocità memorizzato (RES/+)

**8** Limitatore di velocità attivato/disattivato

**9** Regolatore di velocità attivato/disattivato



A seconda del veicolo, è possibile collegare la funzione limitatore di velocità alla funzione "Rilevamento segnaletica stradale" → **183** premendo il pulsante **3**.

## Guida

Quando un limite di velocità è stato memorizzato ma non è ancora stato raggiunto, la guida è simile a quella di un veicolo non dotato del limitatore di velocità.

Una volta raggiunto tale limite, agendo sul pedale dell'acceleratore non si potrà superare la velocità programmata, tranne nei casi d'emergenza (consultate il paragrafo «Superamento del limite di velocità»).

## Attivazione

Premere il contattore **4** o **8**. La spia

**10**  o  viene visualizzata in grigio.



# LIMITATORE DI VELOCITÀ

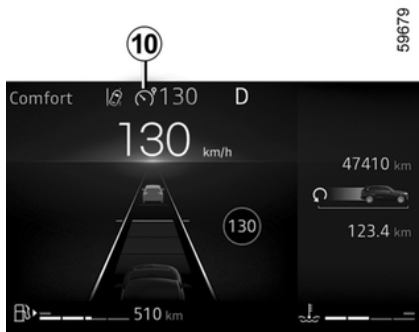

Il messaggio "Limitatore di velocità ATTIVATO" viene visualizzato sul quadro della strumentazione accompagnato da trattini per indicare che la funzione del limitatore di velocità è attiva, in attesa di registrare una velocità limitata.

Per memorizzare la velocità corrente, premere il contattore **7** (RES/+) o il contattore **1** (SET/-) o **2** (SET/+): il limite di velocità sostituisce i trattini e, a seconda del veicolo, la spia **10** si accende in bianco.

La velocità minima registrata sarà di 32 km/h.

## Variazione della velocità limitata

È possibile variare la velocità limitata agendo (con pressioni successive o continue):

- pulsante **2** (SET/+) o **7** (RES/+) per aumentare la velocità.
- pulsante **1** (SET/-) per diminuire la velocità.

## Superamento della velocità impostata

È possibile superare la velocità limitata in qualsiasi momento. A tale scopo: premere il pedale dell'acceleratore **con decisione e a fondo** (oltre il punto di resistenza).

Durante il tempo di superamento della velocità, il limite di velocità lampeggia in rosso sul quadro della strumentazione. Successivamente, rilasciare il pedale dell'acceleratore: la funzione limitatore di velocità ritorna non appena si raggiunge una velocità inferiore a quella memorizzata.



Se il limitatore di velocità non è disponibile (dopo diversi tentativi di attivazione), contattare un rivenditore autorizzato.

## Impossibilità per la funzione di mantenere il limite di velocità

Quando si guida in forte discesa, il sistema potrebbe non riuscire a mantenere il limite di velocità. La velocità limitata lampeggia in rosso sul quadro della strumentazione e viene emesso un segnale acustico chiaramente udibile a intervalli regolari per informare il conducente della situazione.



È necessario tenere i piedi vicino ai pedali per essere pronti ad intervenire in caso di emergenza.

## Messa in stand-by della funzione

La funzione limitatore di velocità è messa in stand-by quando si preme il pulsante **5** (0). La velocità limitata viene memorizzata e visualizzata in grigio sul quadro della strumentazione.

## Richiamo della velocità limitata

Se si è memorizzata una velocità, può essere richiamata premendo il pulsante **6** o **7**.

# LIMITATORE DI VELOCITÀ



Quando il limitatore della velocità si trova in stand-by, premendo il pulsante **1** (SET/-) o **2** (SET/+) o **7** (RES/+) si riattiva la funzione senza tenere conto della velocità memorizzata: viene presa in considerazione la velocità a cui procede il veicolo.



## Interruzione della funzione

La funzione limitatore di velocità viene disattivata quando:

- si preme il pulsante **8** o **4** fino a quando sul quadro della strumentazione non compare la scritta OFF. In tal caso la velocità non è più memorizzata;
- Premere il pulsante **9** o **4** fino a quando sul quadro della strumentazione non compare la spia



In tal caso, il regolatore di velocità è selezionato e non c'è alcuna velocità memorizzata.

La spia **10** o  or  si spegne sul quadro della strumentazione per confermare che la funzione è disabilitata.

# REGOLATORE DI VELOCITÀ



Il regolatore di velocità è una funzione che vi consente di mantenere la velocità di guida entro il limite prescelto, soprannominato **velocità di regolazione**.

Tale velocità di regolazione può essere impostata in modo continuo a partire da 32 km/h.

## Comandi

A seconda del veicolo, è disponibile il comando **A** o **B**.

**1** attiva la funzione e riduce la velocità di crociera o memorizza quella corrente (SET/-).

**2** attiva la funzione e aumenta la velocità di crociera o memorizza quella

corrente (SET/+).

**3** A seconda del veicolo, adatta il regolatore di velocità ai limiti di velocità rilevati .

**4** Seleziona e deseleziona gli ausili alla guida, a seconda del veicolo:

- Assistenza alla guida attiva (a seconda del veicolo);
- Regolatore di velocità adattivo Stop and Go o regolatore di velocità (a seconda del veicolo);
- Limitatore di velocità;
- Disinserito.

**5** Mettere la funzione in stand-by (con la velocità di crociera memorizzata) (0)

**6** Richiama la velocità di crociera memorizzata (RES)

**7** Attiva e aumenta la velocità di crociera o imposta la velocità di crociera memorizzata (RES/+)

**8** Limitatore di velocità attivato/disattivato

**9** Regolatore di velocità attivato/disattivato



A seconda del veicolo, è possibile collegare la funzione regolatore di velocità alla funzione "Rilevamento segnaletica stradale" ➔ **183** premendo il pulsante **3**.



Questa funzione fornisce un aiuto supplementare alla guida.

Non può in nessun modo sostituire l'osservazione dei limiti di velocità né la vigilanza, né la responsabilità del conducente. Il conducente deve controllare sempre il veicolo.

Il regolatore di velocità non deve essere utilizzato quando il traffico è intenso, in strade sinuose o sdruciolevoli (ghiaccio, aquaplaning, ghiaia) e quando le condizioni meteorologiche sono sfavorevoli (nebbia, pioggia, raffiche di vento...).

**Rischio di incidente.**

# REGOLATORE DI VELOCITÀ

## Attivazione

Premere il pulsante **4** tutte le volte necessarie per selezionare il regolatore di velocità o premere il pulsante **9**.



La spia **10**  o  viene visualizzata in grigio.

Il messaggio "Regolatore di velocità ON" viene visualizzato sul quadro della strumentazione accompagnato da dei trattini per indicare che la funzione regolatore di velocità è attiva e in attesa di memorizzare la velocità di crociera.

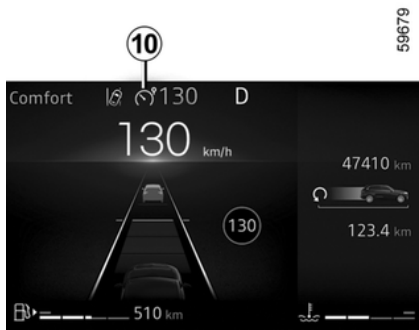
## Impostazione della regolazione di velocità



A una velocità costante superiore a circa 30 km/h, premere il pulsante **1** (SET/-), **2** (SET/+) o **7** (RES/+): la funzione viene attivata e la velocità corrente viene presa in considerazione.

La velocità di regolazione sostituisce i trattini. Il regolatore di velocità è confermato quando la velocità memorizzata e la spia sono verdi **10**  o .

Se si prova ad attivare la funzione sotto i 30 km/h, viene visualizzato il messaggio "Velocità non valida" e la funzione resta inattiva.

## Guida

Dopo aver registrato la velocità di regolazione e dopo aver attivato la regolazione, sarà possibile rilasciare il piede dall'acceleratore.

## Variazione della velocità di regolazione

È possibile variare la velocità di regolazione premendo successivamente:

- il pulsante **1** (SET/-) per ridurre la velocità;
- il pulsante **2** (SET/+) o **7** (RES/+) per aumentare la velocità.

**Nota:** tenere premuto uno dei contattori per modificare la velocità in incrementi successivi.

## Superamento della velocità regolata

In ogni momento, è possibile superare la velocità regolata agendo sul pedale dell'acceleratore.

Nella fase in cui la velocità del veicolo è superiore a quella impostata, l'indicazione della velocità lampeggia in rosso sul quadro della strumentazione. Rilasciare quindi il pedale dell'acceleratore: dopo alcuni secondi, il veicolo riprende automaticamente la velocità di regolazione iniziale.

## Impossibilità per la funzione di mantenere la velocità regolata

In caso di forte pendenza, la velocità limitata potrebbe non essere mantenuta dal sistema. La velocità memorizzata lampeggia in rosso sul quadro della strumentazione per informare il conducente della situazione.

# REGOLATORE DI VELOCITÀ



Se il regolatore di velocità non è più disponibile (dopo diversi tentativi di attivazione), rivolgersi a un rappresentante del marchio.



**È necessario tenere i piedi vicino ai pedali per essere pronti ad intervenire in caso di emergenza.**

## Messa in stand-by della funzione

La funzione può essere sospesa:

- premere il pulsante **5** (0);
- premere il pedale del freno;
- portare in folle (N).



La velocità di regolazione viene memorizzata e visualizzata in grigio sul quadro della strumentazione.

## Richiamo della velocità di regolazione

Se è memorizzata una velocità, è possibile richiamarla, dopo essersi assicurati che le condizioni di circolazione siano adatte (traffico, stato

del fondo stradale, condizioni atmosferiche...). Premere il pulsante **6** (RES) o **7** (RES/+) se la velocità del veicolo è superiore a 32 km/h.

Quando la velocità è memorizzata, l'attivazione del regolatore di velocità è confermata dalla visualizzazione della velocità di crociera e, a seconda del

veicolo, si accende la spia **10** o  or .

**Nota:** se la velocità precedentemente registrata è molto più elevata della velocità corrente, il veicolo accelererà fortemente fino a questo limite.

Quando il regolatore è in stand-by, premendo il pulsante **1** (SET/-) o **2** (SET/+) o **7** (RES/+) si riattiva la funzione senza tener conto della velocità memorizzata: si tratta della velocità a cui viaggia il veicolo interessato.

## Interruzione della funzione



La funzione di regolazione della velocità viene disattivata quando:

- si preme il pulsante **9** o **4** fino a quando sul quadro della strumentazione non compare la scritta OFF. In tal caso la velocità non è più memorizzata;

– si preme il pulsante **8** o **4** fino a quando sul quadro della strumentazione non compare la spia



In tal caso, il limitatore di velocità è selezionato e non c'è alcuna velocità memorizzata.

La spia **10** o  or  si spegne sul quadro della strumentazione per confermare che la funzione è disabilitata.



La messa in stand-by o la disattivazione della funzione regolatore di velocità non comporta una diminuzione rapida della velocità: occorre infatti frenare premendo il pedale del freno.

## REGOLATORE DI VELOCITÀ ADATTIVO STOP AND GO

In base alle informazioni ricevute da una telecamera, la funzione Regolatore di velocità adattivo Stop and Go consente di mantenere la velocità selezionata, detta anche velocità di crociera, mantenendo la distanza di sicurezza dal veicolo che precede sulla stessa corsia.

A seconda del veicolo, quando viene attivata la funzione "Rilevamento segnaletica stradale", il sistema può adattare la velocità del veicolo in base al limite di velocità rilevato.

A seconda del veicolo e del paese, il sistema utilizzerà la telecamera e/o la mappa per regolare la velocità del veicolo.

Se il veicolo che precede si ferma, la funzione Regolatore di velocità adattivo Stop and Go potrebbe arrestare il veicolo completamente prima di partire nuovamente.

Il sistema gestisce l'accelerazione e la decelerazione del veicolo attraverso il motore e l'impianto freni.

La copertura massima del sistema è di circa 140 m. Questa distanza può variare in funzione delle condizioni della strada (rilievo a terra, condizioni climatiche e così via).

La funzione Regolatore di velocità adattivo Stop and Go può essere attivata da 0 a 160 km/h a seconda

delle condizioni stradali (traffico, meteo e così via).

È rappresentata dal simbolo  o



### Nota:

- il conducente deve osservare il limite di velocità massimo e delle distanze di sicurezza del paese in cui si guida;
- la funzione Regolatore di velocità adattivo può frenare il veicolo fino a un terzo della capacità di frenata. A seconda della situazione, il conducente potrebbe dover frenare più forte.



La funzione Regolatore di velocità adattivo Stop and Go non attiva una frenata di emergenza e la sua capacità di frenata è limitata.



Questa funzione fornisce un aiuto supplementare alla guida.

Non può in nessun modo sostituire l'osservazione dei limiti di velocità e delle distanze di sicurezza, né la vigilanza, né la responsabilità del conducente. Il conducente deve controllare sempre il veicolo.

Il conducente deve sempre adattare la propria velocità all'ambiente circostante e alle condizioni del traffico. Il regolatore di velocità adattivo Stop and Go deve essere utilizzato solo in autostrada (o su strade a più corsie con barriera centrale). Il regolatore di velocità non deve essere utilizzato quando il traffico è intenso, su strade sinuose o sdruciolevoli (ghiaccio, aquaplaning, ghiaia) e quando le condizioni meteorologiche sono sfavorevoli (nebbia, pioggia, raffiche di vento e così via).

**Rischio di incidente.**

# REGOLATORE DI VELOCITÀ ADATTIVO STOP AND GO

## Posizione della telecamera 1

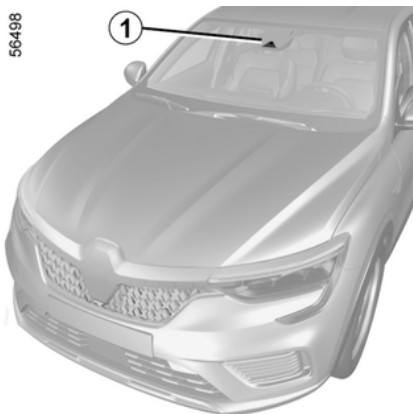

Assicuratevi che il parabrezza non sia ostruito (da sporcizia, fango, neve, ecc.).



Le zone della telecamera devono restare pulite e non devono essere manomesse per garantire il buon funzionamento del sistema.

## Comandi

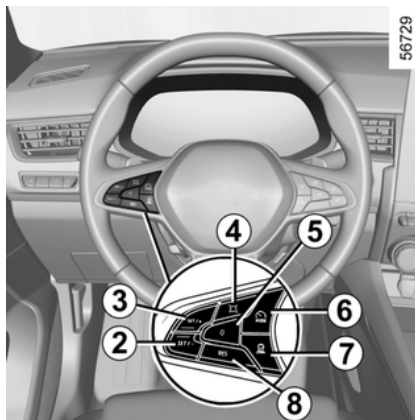

**6** Contattore per selezionare/deselezionare i sistemi di assistenza alla guida, a seconda del veicolo:

- Assistenza alla guida attiva;
- Regolatore di velocità adattivo Stop and Go;
- Limitatore di velocità;
- Disinserito.

**7** Regolazione della distanza di sicurezza

**8** Richiama la velocità di crociera memorizzata (RES)

**2** Attiva, diminuisce la velocità di crociera o memorizza quella corrente (SET/-)

**3** Attiva, aumenta la velocità di crociera o memorizza quella corrente (SET/+)

**4** A seconda del veicolo, adatta il regolatore di velocità ai limiti di velocità

rilevati 

**5** Mettere la funzione in stand-by (con la velocità di crociera memorizzata) (0).



A seconda del veicolo, è possibile collegare la funzione regolatore di velocità alla funzione "Rilevamento segnaletica stradale" ➔ **183** premendo il pulsante **4**.

# REGOLATORE DI VELOCITÀ ADATTIVO STOP AND GO

## Visualizzazioni

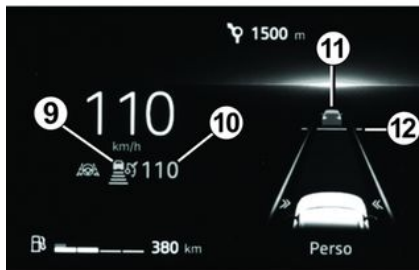

**9** Spia del regolatore di velocità adattivo Stop and Go

**10** Velocità di regolazione memorizzata

**11** Veicolo che precede



**12** Distanza di sicurezza memorizzata



Importante: mantenere i piedi vicino ai pedali in qualsiasi momento in caso di qualsiasi evento.

## Attivazione

Premere il pulsante **5** tutte le volte necessarie per selezionare il regolatore di velocità adattivo.

La spia **9**  o  si accende in grigio e sul quadro della strumentazione viene visualizzato il messaggio "Regolatore di velocità adattivo selezionato", accompagnato da trattini per indicare che tale funzione è attiva e in attesa di memorizzare una velocità di crociera.

Questa funzione non può essere attivata quando:

- il freno di stazionamento è inserito;
  - la funzione Park Assist è già attivata
- ➔ **236**.

Sul quadro della strumentazione viene visualizzato il messaggio "Regolatore di velocità adattivo non disponibile".

## Impostazione della regolazione di velocità

Quando il veicolo è fermo o si muove ad una velocità regolare, premere gli interruttori **2** (SET/-) o **3** (SET/+) per attivare la funzione e memorizzare la velocità corrente. La velocità di regolazione minima registrata sarà di 30 km/h.

La velocità di regolazione **10** sostituisce i trattini e la regolazione viene confermata dalla visualizzazione della velocità di regolazione in verde

**10** e dalla spia **9**  in verde.

Se si tenta di attivare la funzione a una velocità che supera i 160 km/h viene visualizzato il messaggio "Velocità non valida" e la funzione rimane inattiva.

Dopo aver memorizzato la velocità di regolazione e dopo aver attivato la regolazione, potete rilasciare il piede dall'acceleratore.

**Nota:** se la velocità del veicolo è inferiore a 30 km/h, la funzione utilizza una velocità di regolazione predefinita di 30 km/h. Il veicolo accelererà fino al raggiungimento della velocità di regolazione memorizzata.



Importante: mantenere i piedi vicino ai pedali in qualsiasi momento in caso di qualsiasi evento.

## Attivazione del regolatore di velocità con riconoscimento segnali di limite di velocità

Se il veicolo è dotato della funzione "Rilevamento segnaletica stradale", il



# REGOLATORE DI VELOCITÀ ADATTIVO STOP AND GO

sistema può adattare manualmente o automaticamente la velocità del veicolo in base al limite di velocità rilevato.

È possibile modificare la modalità semiautomatica e la modalità automatica tenendo premuto il pulsante mentre il sistema è attivato.



56740

Sul quadro della strumentazione viene visualizzata la lettera "A" **13** per confermare l'attivazione della modalità automatica.

## Modalità semiautomatica

Quando viene rilevato un nuovo limite di velocità, il sistema può proporre al conducente la velocità rilevata:

**14** con il quadrato bianco viene visualizzato intorno alla velocità indicata per informare.

Premendo il pulsante **4** , il conducente può adattare la velocità del veicolo alla velocità rilevata.

**14** con il quadrato verde viene visualizzato intorno alla velocità indicata e la velocità di crociera **10** viene impostata sulla velocità rilevata.

## Modalità automatica

Se si seleziona la modalità automatica, il sistema è in grado di gestire l'adattamento automatico della velocità di crociera alla velocità rilevata.

La velocità rilevata **14** viene presa in considerazione dal sistema. La velocità del veicolo si regola gradualmente, fino a diventare la velocità di crociera **10** senza alcuna azione da parte del conducente.

Il conducente deve sempre prestare attenzione alla velocità applicata dal sistema, poiché resta comunque responsabile della velocità del veicolo.

## Attivazione del controllo relativo alla distanza di sicurezza

Non appena il regolatore di velocità viene attivato, la distanza di sicurezza predefinita **12** viene visualizzata in verde sul quadro della strumentazione.

La distanza di sicurezza predefinita corrisponde a circa due secondi (vedere le pagine seguenti).

Se il sistema rileva un veicolo in una corsia, la sagoma di un veicolo **11** viene visualizzata sotto la sagoma per la distanza **12** sul quadro della strumentazione.

Il veicolo adatta la velocità a quella del veicolo precedente e, se necessario, frena (le luci di stop si accendono) al fine di mantenere la distanza visualizzata sul quadro della strumentazione.

**Nota:** le dimensioni della sagoma **10** variano a seconda della distanza che separa il veicolo dal precedente. Più grande è la sagoma, più vicino è il veicolo che precede.

# REGOLATORE DI VELOCITÀ ADATTIVO STOP AND GO

## Impostazione della velocità regolata

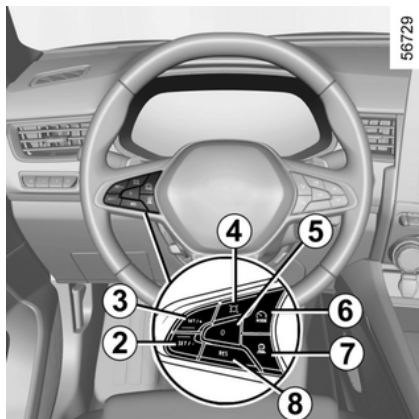

È possibile variare la velocità premendo ripetutamente (per una bassa variazione) o tenendo premuto (per una variazione elevata) **2** o **3**:

- utilizzare il contattore "SET/-" **2** per diminuire la velocità;
- utilizzare il contattore "SET/+" **3** per aumentare la velocità.

## Regolazione della distanza di sicurezza



È possibile variare la distanza di sicurezza dal veicolo che precede premendo il contattore **5** ripetutamente.

La sagoma per la distanza orizzontale sul quadro della strumentazione indica le varie distanze di sicurezza disponibili:

- sagoma per la distanza **A**: lunga distanza (corrispondente a circa 2,4 secondi);
- sagoma per la distanza **B**: distanza intermedia 2 (corrispondente a circa 2 secondi);

- sagoma per la distanza **C**: distanza intermedia 1 (corrispondente a circa 1,6 secondi);
- sagoma per la distanza **D**: distanza breve (corrispondente a circa 1,2 secondi).

La sagoma per la distanza selezionata viene visualizzata in verde sul quadro della strumentazione. Le altre sagome rimangono visualizzate in grigio.

**Nota:** la distanza deve essere selezionata in base al livello di traffico, alla legislazione locale e alle condizioni meteorologiche.



La distanza di sicurezza è regolata per impostazione predefinita sulla sagoma per la distanza **B**.

## Superamento della velocità regolata

In qualsiasi momento è possibile superare la velocità di regolazione premendo il pedale dell'acceleratore.

Se viene superata, la velocità di crociera **10** viene visualizzata in giallo.

La sagoma per la distanza lampeggia se la distanza tra il proprio veicolo e il veicolo che precede è inferiore alla distanza di sicurezza selezionata: la

# REGOLATORE DI VELOCITÀ ADATTIVO STOP AND GO

funzione di "controllo relativo alla distanza di sicurezza" non è più attiva.

Successivamente, rilasciare il pedale dell'acceleratore: il regolatore di velocità e il controllo relativo alla distanza di sicurezza riprenderanno automaticamente le istruzioni relative alla distanza e alla velocità selezionate in precedenza.

## Manovra di sorpasso

Se si desidera superare il veicolo che precede, l'attivazione dell'indicatore annullerà temporaneamente il comando relativo alla distanza di sicurezza e abilita una velocità di accelerazione sufficiente per completare il sorpasso.

## Stop and Start

Se il veicolo che precede rallenta, il sistema adatta la propria velocità fino a fermarsi completamente, se necessario (in condizioni di ingorghi e così via). Il veicolo si arresta a pochi metri dal veicolo che lo precede. La funzione Stop and Start può mettere il motore in stand-by. ➔ 133

Quando il veicolo che precede si avvia nuovamente:

– Se la fermata non supera i trenta secondi, il veicolo riprende la marcia

automaticamente senza nessuna azione da parte del conducente;



- Se la fermata supera i tre secondi, è necessario spingere il pedale dell'acceleratore o premere il pulsante **B** (RES) affinché il veicolo si riavvii di nuovo. Il messaggio "Premere RES o accelerare per riavviare la velocità di crociera" viene visualizzato sul quadro della strumentazione per confermare.



il conducente deve essere sempre pronto per incidenti improvvisi durante la guida, poiché resta responsabile del controllo del veicolo: se il sistema rileva un pedone nell'area circostante il veicolo, la ripartenza automatica sarà bloccata fino alla fermata successiva;

Se la fermata è superiore ai tre minuti, il freno di stazionamento assistito viene attivato automaticamente e la funzione Regolatore di velocità adattivo Stop and Go è disattivata. La



spia  o  si spegne per confermare che la funzione è disattivata.

## Messa in stand-by della funzione

La funzione può essere messa in stand-by se:

- si preme il contattore **5** (0);
- si spinge il pedale del freno quando il veicolo è in movimento.

La funzione viene disattivata dal sistema se:

- si mette il cambio in posizione P, R o N;
- si sgancia la cintura di sicurezza del conducente;
- si apre una delle parti apribili;
- si preme il pulsante di avviamento/ spegnimento del motore;
- la pendenza è eccessiva;
- la velocità del veicolo è superiore a 170 km/h;
- vengono attivati determinati dispositivi correttivi e di assistenza alla guida (frenata attiva di emergenza, ABS, ESC e così via).

In qualsiasi circostanza, lo stato di stand-by è confermato quando le spie vengono visualizzate in grigio e il messaggio "Regolatore di velocità adattivo disconnesso" viene visualizzato sul quadro della strumentazione.

# REGOLATORE DI VELOCITÀ ADATTIVO STOP AND GO



La messa in stand-by o la disattivazione della funzione regolatore di velocità adattivo Stop and Go non comporta una diminuzione rapida della velocità: occorre infatti frenare premendo il pedale del freno, se necessario.

## Uscita dalla modalità di sospensione

### In base alla velocità di regolazione memorizzata

Se è memorizzata una velocità, è possibile richiamarla, dopo essersi assicurati che le condizioni di circolazione siano adatte (traffico, stato del fondo stradale, condizioni atmosferiche...). Premere il contattore **8** (RES) nell'intervallo delle velocità confermate.

Quando si richiama la velocità memorizzata, l'attivazione del regolatore è confermata dalla visualizzazione in verde della velocità stessa.

**Nota:** se la velocità memorizzata è più elevata della velocità corrente, il veicolo accelererà fino a tale velocità.

### In base alla velocità corrente

Quando il regolatore è in stand-by, premendo il contattore **2** (SET/-) or **3** (SET/+) si riattiva la funzione senza tener conto della velocità memorizzata: si tratta della velocità a cui viaggia il veicolo interessato.

## Allarmi "Prendere il controllo del veicolo"



In alcune situazioni (ad esempio, viaggio su un veicolo molto più lento, veicolo che precede che si sposta rapidamente su un'altra corsia e così via), il sistema potrebbe non avere tempo per reagire.

A seconda della situazione, il sistema emette un segnale acustico associato a:



– allarme arancione **E** se la situazione richiede l'attenzione del conducente; oppure

– la spia rossa **F** insieme al messaggio "Freno", se la situazione richiede l'attenzione immediata del conducente.

**In tutte le situazioni, reagire di conseguenza ed eseguire le manovre opportune.**

## Interruzione della funzione

La funzione Regolatore di velocità adattivo Stop and Go può essere disinserita agendo sul contattore **6**.

La spia  o  si spegne sul quadro della strumentazione per confermare che la funzione non è più attiva.

## Temporanea indisponibilità

La spia verde  o  si spegne per confermare che la funzione è stata disattivata automaticamente.

## REGOLATORE DI VELOCITÀ ADATTIVO STOP AND GO

Le condizioni in alcune aree geografiche potrebbero disturbare la funzione, ad esempio:

- zone aride, tunnel, ponti lunghi o strade poco utilizzate senza linee di mezz'ora, senza segnali o alberi nelle vicinanze;
- una zona militare o aeroportuale.

È necessario lasciare tali zone affinché tale funzione sia attiva.

In ogni caso, se il messaggio non è cancellato dopo il riavvio del motore, rivolgersi al Rappresentante del marchio.



Il sistema gestisce l'accelerazione e la decelerazione del veicolo attraverso il motore e l'impianto freni. Il sistema attiva i freni per mantenere la velocità impostata, il sistema applica una frenata limitata. In caso di discesa ripida, ad esempio in una zona montuosa, è necessario selezionare una marcia inferiore per beneficiare del freno motore. Per ridurre il carico imposto all'impianto frenante e per evitare il surriscaldamento dei freni, la funzione di controllo della velocità adattivo può essere temporaneamente interrotta e il messaggio "Controllare regolatore di velocità adattivo" potrebbe apparire. Il messaggio scompare quando la funzione diventa nuovamente disponibile. Se il messaggio rimane, rivolgetevi alla rete del marchio.

### anomalie di funzionamento

Se viene rilevato un problema di funzionamento su uno o più

componenti del sistema, il regolatore di velocità adattivo Stop and Go viene disattivato.

La spia  viene visualizzata sul quadro della strumentazione insieme a uno dei seguenti messaggi, a seconda del malfunzionamento:

- "Controllare la telecamera anteriore";
- "Controllare la telecamera o il radar";
- "Controllare il veicolo".

Rivolgersi a un Rappresentante del marchio.

### Limiti di funzionamento del sistema

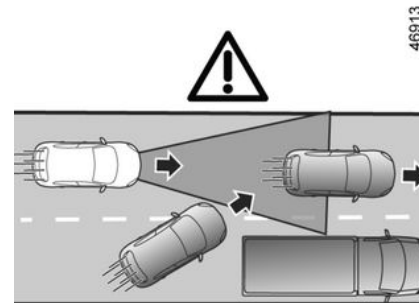

# REGOLATORE DI VELOCITÀ ADATTIVO STOP AND GO

## Rilevamento dei veicoli

Il sistema rileva solo i veicoli (automobili, camion, moto) che si spostano nella stessa direzione del veicolo.

Un veicolo che si sposta nella stessa corsia (ad esempio, **G**) verrà preso in considerazione dal sistema solo dopo essere entrato nelle aree di rilevamento delle telecamere.

**Il sistema può attivare frenate brusche o ritardate.**

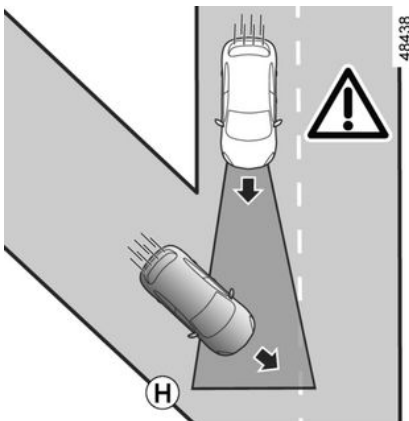

**Il sistema non è in grado di rilevare:**

– veicoli che arrivano agli incroci: strade secondarie (ad esempio **H**) e così via;

**i** La funzione Regolatore di velocità adattivo Stop and Go deve essere utilizzata solo fuori dai centri abitati, su strade ampie con linee visibili.



– veicoli che si muovono sul lato stradale sbagliato o che fanno retromarcia verso il conducente.

## Rilevamento in curva

Quando ci si immette in un incrocio o in una curva, la telecamera potrebbe non essere temporaneamente in grado di rilevare il veicolo che precede (ad esempio **J**).

**Il sistema può attivare un'accelerazione.**

All'uscita di un raccordo, il rilevamento del veicolo che precede da parte del sistema può essere interrotto o ritardato.

**Il sistema può attivare frenate brusche o non adeguate.**

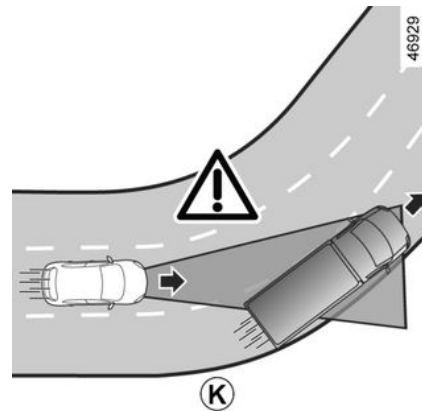

## Rilevamento di veicoli in corsie adiacenti

Il sistema può rilevare veicoli che si spostano su una corsia vicina quando:

- ci si trova in una curva (ad esempio **K**);
- ci si trova su una strada con corsie strette;
- la velocità del veicolo sulla corsia vicina è inferiore e se nessuno di tali

# REGOLATORE DI VELOCITÀ ADATTIVO STOP AND GO

veicoli si trova troppo vicino alla corsia dell'altro.

**Il sistema può attivare il rallentamento o la frenata del veicolo incorrettamente.**

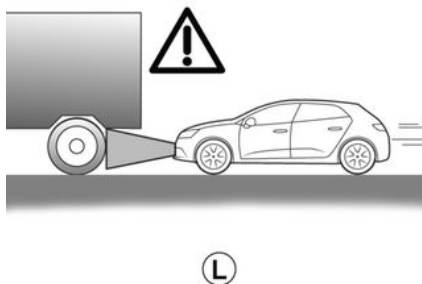

## Veicoli nascosti a causa di variazioni di soccorso stradale

Il sistema non rileverà veicoli nascosti a causa di variazioni nel soccorso stradale o veicoli che si trovano fuori dalle aree di rilevamento della telecamere quando si percorrono strade in salita o in discesa.

## Veicoli al di fuori delle aree di rilevamento delle telecamere.

**Il sistema reagirà in ritardo o non reagirà** se i veicoli rilevati si trovano al di fuori delle aree di rilevamento delle

telecamere, in particolare nei seguenti casi:

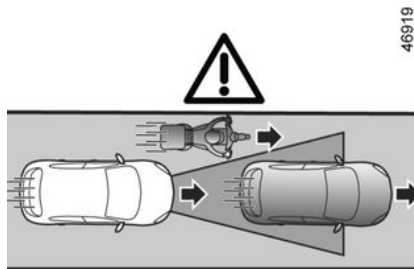

- veicoli che trasportano oggetti lunghi che superano la linea;
- la lunghezza effettiva di veicoli alti (ad esempio **L**) fuori dall'area di rilevamento delle telecamere (macchinari edili, macchine agricole e così via);
- veicoli non sufficientemente centrati nella corsia;
- veicoli stretti molto vicini (ad esempio **M**).

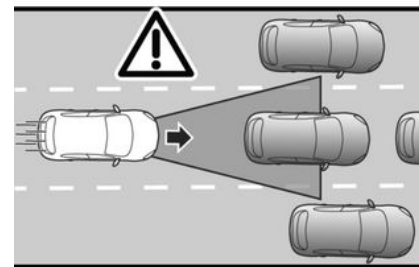

## Veicoli fermi e in movimento lento

Quando la velocità supera circa 50 km/h, **il sistema non è in grado di eseguire rilevamenti:**

- veicoli fermi (ad esempio **N**);
- veicoli che si muovono molto lentamente.

quando la velocità è inferiore a circa 50 km/h, **il sistema potrebbe non reagire o reagire con molto ritardo** a:

- veicoli fermi (ad esempio **N**);
- veicoli che si muovono molto lentamente;

# REGOLATORE DI VELOCITÀ ADATTIVO STOP AND GO

46932

– quando il veicolo è fermo **14**, quando si cambia corsia (ad esempio **Q**).

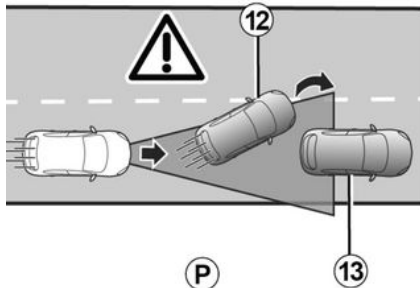

– veicoli che precedono **12** che cambiano corsia, rivelando un veicolo fermo **13** (ad esempio **P**).

57120

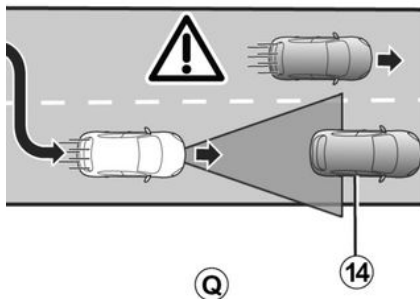

**L'utente deve essere sempre pronto a prendere il controllo del veicolo quando incontra veicoli fermi o che si spostano molto lentamente** (ad esempio **N**).

La funzione Regolatore di velocità adattivo Stop and Go non attiva una frenata di emergenza e la sua capacità di frenata è limitata.

46933

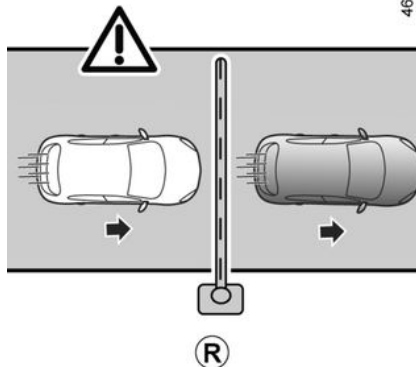

**Non rilevamento di ostacoli fissi e oggetti di piccole dimensioni**

**Il sistema non è in grado di rilevare:**

- pedoni, biciclette, scooter e così via;
- animali;
- ostacoli fissi (barriere dei caselli, pareti e così via) (ad esempio **R**).

Questi non vengono presi in considerazione dal sistema. Non attivano nessun allarme o reazione da parte del sistema.

58585

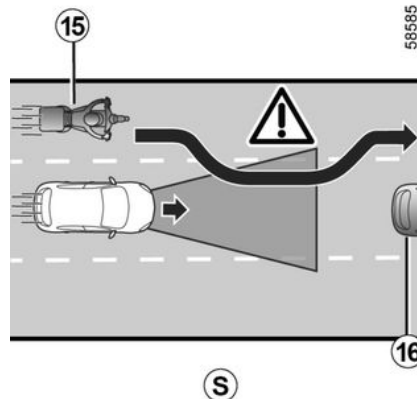

**Rilevamento di veicoli che entrano nella corsia ad alta velocità**

Se il veicolo viene superato da un altro veicolo che procede a velocità sostenuta **15** (motocicletta, auto e così via) e che si trova temporaneamente tra quello del conducente e quello che



## REGOLATORE DI VELOCITÀ ADATTIVO STOP AND GO

precede **16**, il sistema potrebbe accelerare, rallentare o frenare in modo imprevisto.



Questa funzione fornisce un aiuto supplementare alla guida. Non può in nessun modo sostituire

l'osservazione dei limiti di velocità e delle distanze di sicurezza, né la vigilanza, né la responsabilità del conducente.

Il conducente deve controllare sempre il veicolo.

Oltre ai segnali di limite di velocità e alle informazioni stradali fornite dalla mappa (veicoli dotati della funzione "Rilevamento segnaletica stradale" e abbonamento), altre informazioni sul traffico (semafori, attraversamenti pedonali e così via) non vengono prese in considerazione dal sistema. Il conducente deve sempre adattare la velocità a seconda dell'ambiente e delle condizioni del traffico, indipendentemente dalle indicazioni del sistema. Il sistema non deve essere assimilato in nessun caso a un sensore di ostacolo o a un sistema anti-urto.

Usare la funzione Regolatore di velocità adattivo Stop and Go fuori dai centri abitati, su strade ampie con linee visibili.

### **Interventi/riparazioni del sistema**

– In caso di urto, l'allineamento della telecamera può alterarsi, con possibili conseguenze sul funzionamento. Disattivare il sistema e consultare la Rete del marchio.

– Ogni intervento in prossimità della telecamera (riparazioni, sostituzioni, modifiche parabrezza, superfici verniciate e così via) deve essere effettuato da un professionista qualificato.

Solo la Rete del marchio è abilitata a intervenire sul sistema.

### **Inibizione della funzione**

È necessario disattivare la funzione se:

- il veicolo viene trainato (per essere trasferito in un centro per la riparazione);
- il veicolo sta trainando un rimorchio o un caravan;

## REGOLATORE DI VELOCITÀ ADATTIVO STOP AND GO

- il veicolo è in movimento in un tunnel o in prossimità di una struttura metallica;
- Il veicolo arriva a un casello, un'area con lavori in corso o a un restringimento di corsia;
- Il veicolo viene guidato su una strada molto tortuosa (strada di montagna, ecc.);
- il veicolo viaggia in forte pendenza;
- la visibilità è scarsa (sole abbagliante, nebbia e così via);
- il veicolo viaggia su una superficie stradale sdruciolevole (pioggia, neve, ghiaia e così via);
- le condizioni meteorologiche sono scarse (pioggia, neve, venti laterali e così via);
- l'area della telecamera è stata danneggiata (ad esempio, area interna o esterna del parabrezza);
- il parabrezza è rotto o distorto.

**Se il sistema funziona in modo anormale, disattivarlo e rivolgetevi alla rete del marchio.**



### **Interferenze sul sistema**

Alcune condizioni possono interferire o danneggiare il funzionamento del sistema, ad esempio:

- il parabrezza è oscurato nell'area della telecamera (da sporczia, ghiaccio, neve, condensa, numero di targa e così via);
- un ambiente complesso (tunnel e così via);
- condizioni meteorologiche avverse (neve, pioggia forte, grandine e così via);
- scarsa visibilità (notte, nebbia e così via);
- scarso contrasto tra il veicolo che precede e l'area circostante (ad esempio, veicolo bianco in una zona innevata e così via);
- essere abbagliati (sole abbagliante, luci di veicoli provenienti in direzione opposta e così via);
- strada stretta, tortuosa o irregolare (curve strette e così via);

- veicolo più lento con differenza significativa di velocità;
- utilizzo di tappetini non adatti al veicolo. Sul lato conducente, utilizzate esclusivamente tappetini adatti al veicolo, in grado di agganciarsi agli elementi preinstallati, e verificatene periodicamente il fissaggio. Non sovrapponete più tappetini.

### **Rischio di incastro dei pedali.**

**In questi casi, il sistema potrebbe intervenire in modo non corretto.**

### **Rischio di frenata o accelerazione indesiderata.**

Molte situazioni non previste potrebbero influire sul corretto funzionamento del sistema. Alcuni oggetti o veicoli che possono essere visualizzati nell'area di rilevamento delle telecamere potrebbero essere interpretati in maniera non corretta dal sistema, comportando accelerazioni o frenate non appropriate.

## REGOLATORE DI VELOCITÀ ADATTIVO STOP AND GO

**È sempre necessario essere attenti ad eventi improvvisi che potrebbero verificarsi durante la guida. Mantenere sempre il veicolo sotto controllo mantenendo i piedi vicino ai pedali, in modo da poter agire in caso di qualsiasi evento.**

## ASSISTENZA ALLA GUIDA ATTIVA

L'Assistenza alla guida attiva è un sistema di assistenza alla guida da utilizzare in viaggi lunghi in autostrada, che prevedono traffico scorrevole o rallentamenti.

Questo sistema include la funzione **"Regolatore di velocità adattivo Stop and Go"** ➔ 196 e la funzione "Centraggio corsia".

Il sistema consente al conducente di:

- mantenere la velocità del veicolo in base a una velocità salvata in precedenza;
- regolare la distanza tra questo veicolo e il veicolo che precede;
- dirigere il veicolo al centro della corsia;
- adattare la velocità del veicolo alla velocità indicata sulla segnaletica stradale, automaticamente o dopo la conferma da parte del conducente (a seconda del veicolo).



Importante: mantenere i piedi vicino ai pedali e le mani sul volante in qualsiasi momento in caso di qualsiasi evento.

### La funzione "Regolatore di velocità adattivo Stop and Go".

In base alle informazioni ricevute da una telecamera, la funzione Regolatore di velocità adattivo Stop and Go consente di mantenere la velocità selezionata, detta anche velocità di crociera, mantenendo la distanza di sicurezza dal veicolo che precede sulla stessa corsia.

A seconda del veicolo, la velocità di crociera può adattarsi automaticamente a una modifica del limite di velocità.

Se il veicolo che precede si ferma, la funzione Regolatore di velocità adattivo Stop and Go potrebbe arrestare il veicolo completamente prima di partire nuovamente.

Il sistema gestisce l'accelerazione e la decelerazione del veicolo attraverso il motore e l'impianto freni.

La funzione "Regolatore di velocità adattivo Stop and Go" può essere attivata da 0 a 160 km/h a seconda delle condizioni stradali (traffico, meteo e così via).

È rappresentata dal seguente simbolo:



➔ 196.

**Nota:**

- il conducente deve osservare il limite di velocità massimo e delle distanze di sicurezza del paese in cui si guida;
- la funzione Regolatore di velocità adattivo Stop and Go può frenare il veicolo fino a un terzo della capacità di frenata. A seconda della situazione, il conducente potrebbe dover frenare più forte.



La funzione Regolatore di velocità adattivo Stop and Go non attiva una frenata di emergenza e la sua capacità di frenata è limitata.

### La funzione "Centraggio corsia"

Utilizzando le informazioni dalla telecamera, la funzione "Centraggio corsia" manovra lo sterzo per mantenere il veicolo al centro della corsia.

Se le condizioni lo permettono, la funzione è disponibile tra:

- 0 km/h e 160 km/h circa con un veicolo che precede;
- oppure
- 60 e 160 km/h circa senza un veicolo che precede.

## ASSISTENZA ALLA GUIDA ATTIVA

La funzione "Centraggio corsia" è una funzione comfort. È rappresentata dal

simbolo .

**Nota:** in caso di curva pericolosa, le caratteristiche di ritenzione laterale della funzione sono limitate e richiedono al conducente di eseguire un'azione immediata al volante. La zona della telecamera deve restare pulita e non deve essere manomessa per garantire il buon funzionamento del sistema.

### Ulteriori informazioni

A seconda del veicolo, la funzione "Assistenza alla guida attiva" può essere utilizzata con altre funzioni di assistenza alla guida.

Nota:

- il sistema non può essere attivato quando la funzione "Park Assist" è attiva;
- Quando la funzione "Centraggio corsia" è in modalità di regolazione, la funzione "Prevenzione uscita dalla carreggiata" verrà sospesa, se era già stata attivata. Quando la funzione "Centraggio corsia" non controlla lo sterzo, la funzione "Prevenzione uscita dalla carreggiata" può essere riattivata se le condizioni lo consentono.

# ASSISTENZA ALLA GUIDA ATTIVA

## Posizione dei componenti

66733

3

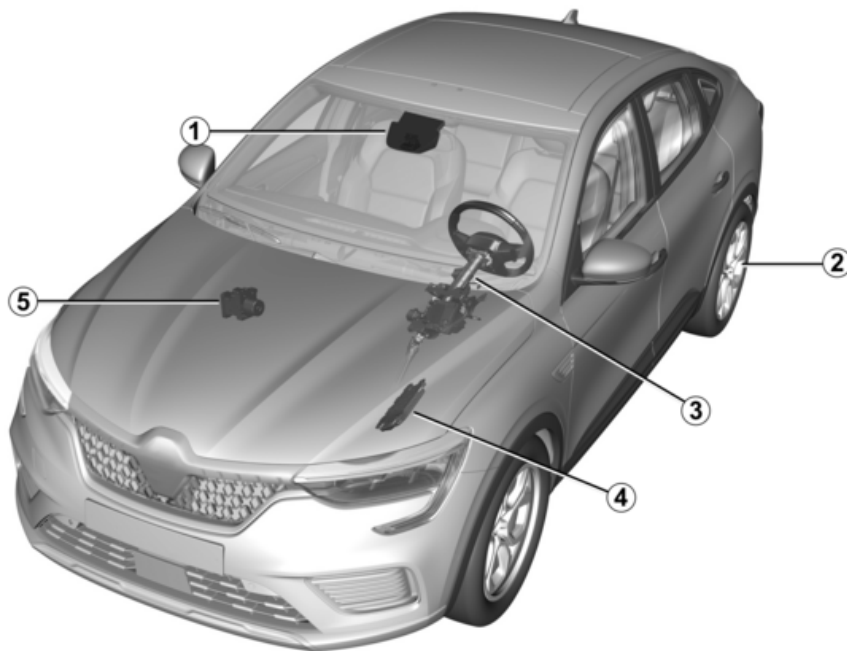

# ASSISTENZA ALLA GUIDA ATTIVA

## Telecamera 1

Rileva la segnaletica a terra e la posizione del veicolo sulle varie corsie.

Calcola la distanza tra il vostro veicolo e quello che vi precede.

La portata massima del sistema è di circa 140 metri. Ciò può variare in base alle condizioni stradali (rilievo del suolo, condizioni meteorologiche e così via).

Inoltre, controlla i parametri dell'attivazione/disattivazione del sistema (stato di apertura delle porte e così via).

Assicuratevi che il parabrezza non sia ostruito (da sporcizia, fango, neve, ecc.).



Le zone della telecamera devono restare pulite e non devono essere manomesse per garantire il buon funzionamento del sistema.

## Freno di stazionamento assistito 2

Mantiene il veicolo fermo in determinate condizioni.

## 3 Servosterzo

Agisce sulle ruote anteriori per facilitare la traiettoria del veicolo in base alle informazioni trasmesse dal computer 1. Consente inoltre il rilevamento delle mani del conducente sul volante.

## Calcolatore del motore 4

Controlla e comanda il motore per effettuare l'accelerazione desiderata.

## 5 Controllo attivo del veicolo

Questo sistema fornisce informazioni sulla dinamica del veicolo al calcolatore 1 (velocità, accelerazione e così via) e agisce sull'impianto freni per controllare la decelerazione e per mantenere il veicolo fermo.

# ASSISTENZA ALLA GUIDA ATTIVA

## Comandi

56731

3

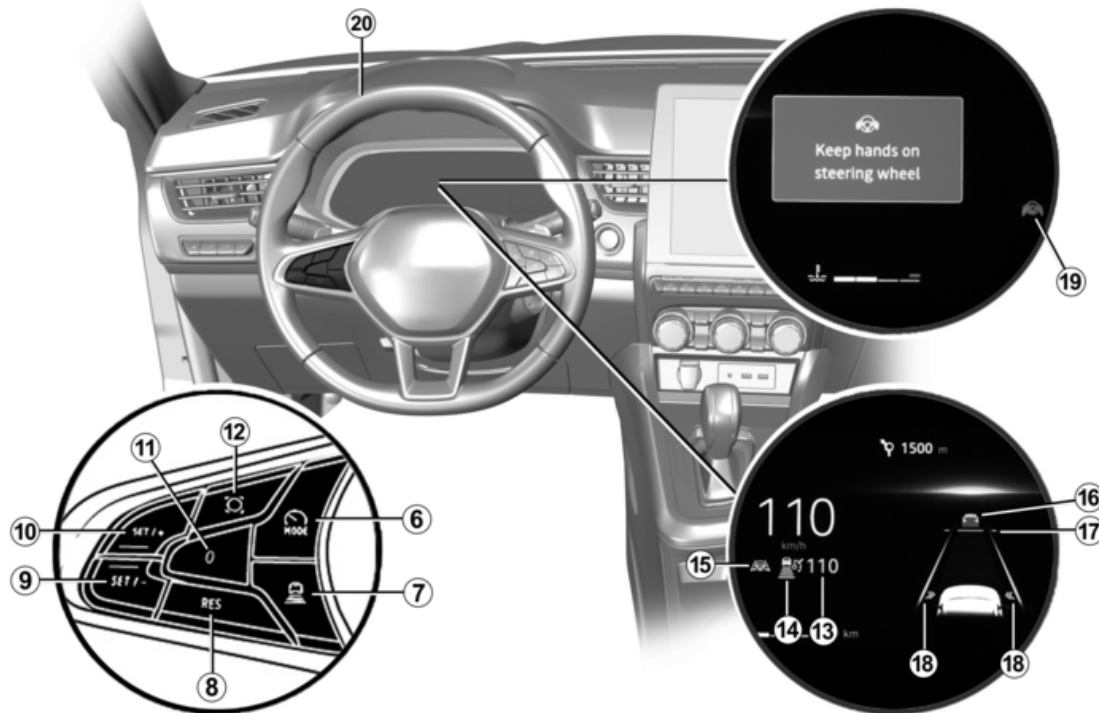



# ASSISTENZA ALLA GUIDA ATTIVA

## Descrizione dei comandi

**6** Seleziona e deseleziona gli ausili alla guida, a seconda del veicolo:

- Assistenza alla guida attiva;
- regolatore di velocità adattivo Stop and Go;
- limitatore di velocità;
- disattivato.

**7** Regolazione della distanza di sicurezza

**8** Richiama la velocità di crociera memorizzata (RES)

**9** Attiva, diminuisce la velocità di crociera o memorizza quella corrente (SET/-)

**10** Attiva, aumenta la velocità di crociera o memorizza quella corrente (SET/+).

**11** Mettere la funzione in stand-by (con la velocità di crociera memorizzata) (0)

**12** (a seconda del veicolo): adatta il regolatore di velocità ai limiti di velocità rilevati

## Viene visualizzato sul quadro della strumentazione.

**13** Velocità di regolazione memorizzata

**14** Spia della funzione "Regolatore di velocità adattivo Stop and Go" 

**15** Spia della funzione "Centraggio corsia" 

**16** Veicolo che precede

**17** Distanza di sicurezza memorizzata

**18** Indicatori di direzione lato sinistro e destro

**19** Spia del rilevamento di assenza di mani sul volante 

## 20 Volante

Il conducente deve sempre tenere le mani sul volante. Se si agisce con forza eccessiva quando si gira il volante, la funzione "Centraggio corsia" viene messa in standby per consentire al conducente di riprendere il controllo del veicolo.

In determinate condizioni (curve strette, ecc.) può essere applicata una vibrazione sul volante per avvertire il conducente che deve riprendere il controllo del veicolo.

Se il guidatore non gestisce il volante (non vengono rilevati le mani) la funzione "Centraggio corsia" viene disattivata dopo diversi avvisi.

## Attivazione, disattivazione della funzione "Assistenza alla guida attiva"

### Attivare la funzione

Per attivare la funzione, premere il pulsante **6** tutte le volte che è necessario per attivarla.

La spia **15** viene visualizzata in grigio sul quadro della strumentazione.

Premere quindi il comando al volante **9** (SET/-) o **10** (SET/+).

Il sistema "Assistenza alla guida attiva", che include il Regolatore di velocità adattivo Stop and Go e la funzione "Centraggio corsia", è quindi attivato.

La spia verde **15** e gli indicatori linea di sinistra e di destra **18** vengono visualizzati sul quadro della strumentazione per confermare che la funzione è attivata e dirige il veicolo verso il centro della corsia.

È possibile arrestare la funzione "Centraggio corsia" in qualsiasi momento girando con forza il volante. Quando si smette di girare il volante, la funzione "Centraggio corsia" viene riattivata.

## ASSISTENZA ALLA GUIDA ATTIVA



è necessario mantenere le mani sul volante quando si utilizza la funzione "Centraggio corsia". Non togliere in nessun caso le mani dal volante.

### Inibizione della funzione

Premere il pulsante **6**. La disattivazione della funzione è confermata dalla scomparsa della spia **15** e degli indicatori di linea di destra e sinistra **18** dal quadro della strumentazione.



se la funzione "Prevenzione uscita dalla carreggiata" è stata attivata in precedenza e le condizioni lo consentono, si riattiverà automaticamente.

### Funzione "Centraggio corsia" in standby

La funzione "Centraggio corsia" viene messa in stand-by automaticamente nei seguenti casi:

– il sistema non rileva più le linee o solo una linea viene rilevata nella corsia;

- la corsia è troppo stretta o troppo larga;
- Il sistema non rileva le mani sul volante;
- in alcune condizioni di guida (rotatoria, incrocio, curva troppo stretta e così via);
- la velocità del veicolo è maggiore di 160 km/h circa;
- la velocità del veicolo è inferiore a circa 48 km/h, senza un veicolo davanti;
- il veicolo attraversa una corsia;
- il sistema viene temporaneamente interrotto (ad esempio: telecamera coperta da sporcizia, fango, neve, condensa e così via).

Anche alcune azioni eseguite dal conducente sospendono la funzione "Centraggio corsia":

- attivazione degli indicatori;
- viene usata una forza eccessiva quando si maneggia il volante.

Lo stand-by della funzione è

confermato dalla spia **15**  e dagli indicatori di linea sinistra/destra **18** visualizzati in grigio sul quadro della strumentazione.



Importante: mantenere i piedi vicino ai pedali e le mani sul volante in qualsiasi momento in caso di qualsiasi evento.

Una volta soddisfatte le condizioni, la funzione dirige nuovamente il veicolo verso il centro della corsia. La spia **15**



e gli indicatori di linea sinistra/destra **18** vengono visualizzati in verde sul quadro della strumentazione.



È possibile modificare la **traiettoria del veicolo** in qualsiasi momento girando il volante.

### Avviso "Tenere le mani sul volante"

Quando la funzione "Centraggio corsia" non rileva più le mani sul volante, verranno attivati vari livelli di avviso:

– **dopo circa 15 secondi**, il messaggio "Tenere le mani sul volante" viene visualizzato in giallo sul quadro della strumentazione **19**;

## ASSISTENZA ALLA GUIDA ATTIVA

– **dopo circa 30 secondi**, il messaggio "Tenere le mani sul volante" viene visualizzata sul quadro della strumentazione e la spia e la spia



**19** si accende in rosso, accompagnata da un segnale acustico la cui intensità sonora aumenta progressivamente;

– **dopo circa 45 secondi, le sorgenti audio vanno in stand-by, il segnale acustico viene riprodotto**

**costantemente, la spia 19**  **si spegne e il messaggio "Centraggio corsia disattivato" viene visualizzato in rosso sul quadro della strumentazione : la funzione "Centraggio corsia" è disattivata.**

**Nota:** in alcuni casi, la funzione "Centraggio corsia" potrebbe non rilevare le mani sul volante e potrebbe emettere un segnale:

- Il veicolo è in movimento lungo una corsia lunga e dritta e le mani del conducente sono fisse sul volante;
- il conducente tiene le mani sul volante molto lievemente;
- ...

Se la funzione "Centraggio corsia" è disattivata poiché le mani del conducente non vengono rilevate sul volante, la funzione Regolatore di

velocità adattivo Stop and Go continua a funzionare.



Nei primi due livelli di allarme, quando il sistema rileva nuovamente la presenza delle mani del conducente sul volante, il sistema interrompe gli avvisi. La funzione continua dirigere il veicolo al centro della corsia.

### In caso di curva pericolosa



44639

In caso di curva pericolosa e a seconda della velocità del veicolo, le capacità di tenere la corsia della

funzione verranno limitate e richiedono al guidatore di eseguire un'azione immediata sul volante in modo che la funzione continui a mantenere il veicolo al centro della corsia.

Se il conducente non interviene, la funzione attiva una vibrazione del volante ad indicare che il veicolo sta oltrepassando la linea e che il conducente deve effettuare un'azione immediata.

La spia **15**  e l'indicatore di linea sinistro o destro **18** viene visualizzato in rosso sul quadro della strumentazione.

**Se il veicolo oltrepassa completamente una linea e si sposta fuori corsia o se la curva è troppo stretta, la funzione "Centraggio corsia" viene messa in stand-by.** Lo stand-by della funzione è

confermato dalla spia **15**  e dagli indicatori di linea sinistra/destra **18** visualizzati in grigio sul quadro della strumentazione.

### anomalie di funzionamento

Se viene rilevato un errore operativo della funzione Centraggio corsia, viene visualizzato il messaggio "Controllare centraggio corsia" sul quadro della

## ASSISTENZA ALLA GUIDA ATTIVA

strumentazione e la funzione viene disattivata.

La funzione Regolatore di velocità adattivo Stop and Go può rimanere attiva.

3

Rivolgersi a un Rappresentante del marchio.

Se viene rilevata un'anomalia nel funzionamento della funzione Regolatore di velocità adattivo "Stop and Go", sul quadro della strumentazione compare il messaggio "Controllare regolatore di velocità adattivo" e sia le funzioni Regolatore di velocità adattivo "Stop and Go" che "Centraggio corsia" vengono interrotte.

Rivolgersi a un Rappresentante del marchio.

Se viene rilevato un errore operativo su uno o più componenti del sistema "Assistenza alla guida attiva", viene

visualizzata la spia  sul quadro della strumentazione, accompagnata, a seconda dell'errore, dal messaggio:

- "Controllare la telecamera anteriore";
- "Controllare la telecamera e il radar";
- "Controllare il veicolo".

Il sistema Assistenza alla guida attiva è disattivato.

Rivolgersi a un Rappresentante del marchio.



La funzione "Assistenza alla guida attiva" è un ulteriore ausilio alla guida. Questo sistema non sostituisce il conducente. Non può quindi in nessun modo sostituire l'osservazione dei limiti di velocità e delle distanze di sicurezza, né la vigilanza (il conducente deve essere sempre pronto a frenare in qualsiasi circostanza), né la responsabilità del conducente.

Il conducente deve controllare sempre il veicolo. Il conducente deve sempre adattare la traiettoria e la velocità a seconda dell'ambiente e delle condizioni del traffico, indipendentemente dalle indicazioni del sistema. "Assistenza alla guida attiva" utilizza le funzioni "Regolatore di velocità adattivo Stop and Go" e "Centraggio corsia". Deve essere utilizzato solo in autostrade o strade a più corsie (separate da una barriera).

## ASSISTENZA ALLA GUIDA ATTIVA

A eccezione delle linee di demarcazione delle corsie e ai segnali di limite di velocità entro i limiti della capacità di rilevamento del sistema), le informazioni della segnaletica stradale (altri segnali, semafori, strisce pedonali e così via) non vengono riconosciute dal sistema. Questi non attivano alcun allarme o reazione da parte del sistema.

"Assistenza alla guida attiva" utilizza le funzioni "Regolatore di velocità adattivo Stop and Go" e "Centraggio corsia". Il sistema non deve essere assimilato in nessun caso a un sensore di ostacolo o a un sistema anti-urto. Usare "Assistenza alla guida attiva" esclusivamente fuori dai centri abitati, su strade ampie con linee visibili.

Non deve essere utilizzato quando il traffico è intenso, in strade sinuose o sdruciolevoli (ghiaccio, aquaplaning, ghiaia) o quando le condizioni meteorologiche sono sfavorevoli (nebbia, pioggia, raffiche di vento e così via).

### Rischio di incidente.



#### Interventi/riparazioni del sistema

– In caso di urto, l'allineamento della telecamera può alterarsi, con possibili conseguenze sul funzionamento. Disattivare il sistema e consultare la Rete del marchio.

– Ogni intervento in prossimità della telecamera (riparazioni, sostituzioni, modifiche parabrezza, superfici verniciate e così via) deve essere effettuato da un professionista qualificato.

Solo la Rete del marchio è abilitata a intervenire sul sistema.



#### Disattivazione del sistema

È necessario disattivare il sistema se:

- il veicolo circola su una strada tortuosa;
- il veicolo viene trainato (riparazione);
- il veicolo viaggia con la ruota di scorta;
- il veicolo sta trainando un rimorchio o un caravan;
- il veicolo è in movimento in un tunnel o in prossimità di una struttura metallica;
- il veicolo arriva a un casello, un'area con lavori in corso o a un restringimento di corsia;
- il veicolo viaggia in forte pendenza;
- la visibilità è scarsa (sole abbagliante, nebbia e così via);
- le condizioni meteorologiche sono scarse (pioggia, neve, venti laterali e così via);
- il veicolo viaggia su una superficie stradale sdruciolevole (pioggia, neve, ghiaia e così via);

## ASSISTENZA ALLA GUIDA ATTIVA

– l'area della telecamera è stata danneggiata (vale a dire all'interno o all'esterno del parabrezza);

– il parabrezza è rotto o distorto;

**Se il sistema funziona in modo anormale, disattivarlo e rivolgetevi alla rete del marchio.**



**Alcune condizioni possono interferire o compromettere il funzionamento del sistema, come ad esempio:**

- ostruzione dell'area del parabrezza (da sporcizia, ghiaccio, neve, formazione di condensa e così via). Controllare spesso la pulizia e lo stato del parabrezza e delle spazzole del tergiveretro anteriore;
- un ambiente complesso (tunnel e così via);
- condizioni meteorologiche avverse (neve, pioggia forte, grandine e così via);
- scarsa visibilità (notte, nebbia e così via);
- scarso contrasto tra il veicolo che precede e l'area circostante (ad esempio, veicolo bianco veicolo in una zona innevata e così via);
- essere abbagliati (sole abbagliante, luci di veicoli provenienti in direzione opposta e così via);

- strada stretta, tortuosa o irregolare (curve strette e così via);
  - le righe di catrame rilevate come linea dal sistema;
  - restringimento/allargamento di corsia;
  - segnaletica orizzontale usurata, mancanza di contrasto o molto distanziati tra loro (linee parzialmente cancellate e così via);
  - segnaletica orizzontale multipla sulla strada (area con interventi stradali in corso, bretelle di raccordo ad autostrade adiacenti, corsia d'emergenza e così via);
  - un veicolo che procede a una velocità molto diversa;
  - utilizzo di tappetini non adatti al veicolo. Sul lato conducente, utilizzare esclusivamente tappetini adatti al veicolo, in grado di agganciarsi agli elementi preinstallati, e verificarne periodicamente il fissaggio. Non sovrapponete più tappetini.
- Rischio di incastro dei pedali;**

## ASSISTENZA ALLA GUIDA ATTIVA

– A seconda del veicolo, un'area con scarsa connettività che rende impossibile la geolocalizzazione del veicolo o mappe non aggiornate.

**In questi casi, il sistema potrebbe intervenire in modo non corretto.**

– **Rischio di frenata o accelerazione indesiderata.**

– **Rischio di correzione indesiderata, errata o di mancata correzione della traiettoria.**

Molte situazioni non previste potrebbero influire sul corretto funzionamento del sistema. Alcuni oggetti o veicoli che possono essere visualizzati nell'area di rilevamento delle telecamere potrebbero essere interpretati in maniera non corretta dal sistema, comportando accelerazioni o frenate non appropriate.

**È sempre necessario essere attenti ad eventi improvvisi che potrebbero verificarsi durante la guida. Mantenere sempre il veicolo sotto controllo mantenendo i piedi vicino ai pedali e le mani sul volante in modo da poter agire in caso di qualsiasi evento.**

# PARCHEGGIO ASSISTITO

## Principio di funzionamento

I sensori ad ultrasuoni, contrassegnati dalle frecce **1**, sono montati nei paraurti per misurare la distanza tra il veicolo e un ostacolo.

Se rilevano un ostacolo, i sensori provocano l'emissione di un segnale acustico la cui frequenza aumenta all'approssimarsi dell'ostacolo, fino a diventare un suono continuo quando l'ostacolo si trova a 20 o 30 centimetri circa dal veicolo.

A seconda della configurazione del veicolo, il sistema rileva gli ostacoli di fronte, dietro e sui lati del veicolo.

Il sistema di parcheggio assistito si attiva solo quando il veicolo viaggia ad una velocità inferiore a circa 10 km/h.

La funzione non tiene conto di sistemi di traino o di trasporto non riconosciuti dal sistema.

## Posizione dei sensori a ultrasuoni 1

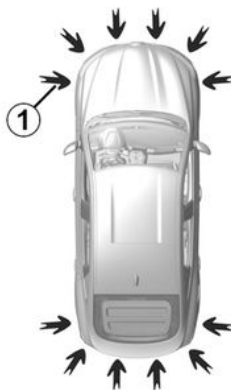

Accertarsi che i sensori a ultrasuoni indicati dalle frecce **1** non siano oscurati (da sporco, fango, neve o da una targa mal fissata), non presentino segni di urto, non siano stati modificati (inclusa la vernice) e non siano ostruiti da eventuali accessori montati nella parte posteriore e/o, a seconda del veicolo, nella parte anteriore o sui lati.

52118



Questa funzione costituisce un ausilio alla guida, indicando, tramite segnali acustici, la

presenza e l'approssimarsi di un ostacolo quando si effettua la retromarcia.

Tuttavia non vi esime in nessun caso dalla vigilanza di guida normale e dalle responsabilità in caso di incidente mentre effettuate una retromarcia.

Il conducente deve essere sempre pronto ad affrontare situazioni improvvise che possono verificarsi nella circolazione stradale. Prima di iniziare la manovra, verificare in particolare la presenza di ostacoli mobili (come un bambino, un animale, una bicicletta, una pietra, un palo, ecc.) o di oggetti nell'angolo morto troppo piccoli per essere rilevati.



## PARCHEGGIO ASSISTITO

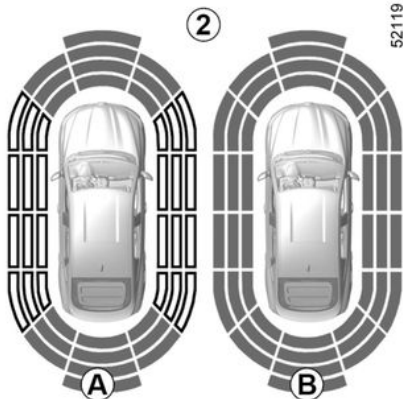

**Nota:** il display **2** permette di visualizzare l'ambiente circostante il veicolo come complemento ai segnali acustici.

È necessario percorrere alcuni metri prima che il rilevamento laterale si attivi.

Quando tutte le zone presentano uno sfondo grigio, significa che l'intero profilo del veicolo è sorvegliato:

- **A**: analisi dell'ambiente circostante il veicolo in corso;
- **B**: analisi dell'ambiente circostante il veicolo effettuata.

**Nota:** per i veicoli dotati di funzione "Telecamera 360°" → **241**, l'analisi dell'ambiente circostante del veicolo (aree **A** e **B**) non viene visualizzata

nelle modalità "Birdview" o "Vista laterale".

### Funzionamento

La maggior parte degli oggetti che si trova in prossimità della parte anteriore, della parte posteriore e dei lati del veicolo viene rilevata.



In caso di urto sulla parte inferiore del veicolo durante una manovra (esempio: urto con un paracarro, un marciapiede rialzato o qualsiasi altro arredo urbano) potrebbe essere possibile danneggiare il veicolo (ad esempio: deformazione di un asse).

Per evitare qualsiasi rischio di incidente, fate controllare il vostro veicolo dalla Rete del marchio.

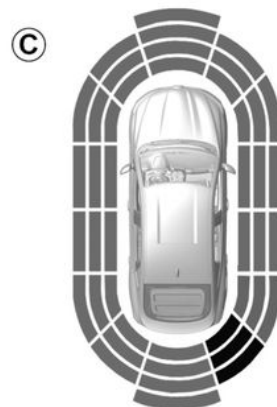

In base alla distanza dell'ostacolo, la frequenza del segnale acustico sarà più elevata in avvicinamento, fino a divenire continua verso 30 cm per un ostacolo sui lati e verso 30 cm circa per un ostacolo sulla parte anteriore o posteriore. Le zone verde, arancione (o giallo a seconda del veicolo) e rosso verranno visualizzate sul display **C**.

**Nota:** in caso di modifica della traiettoria durante una manovra, il rischio di urto contro un ostacolo potrebbe essere segnalato tardivamente.

## PARCHEGGIO ASSISTITO

D

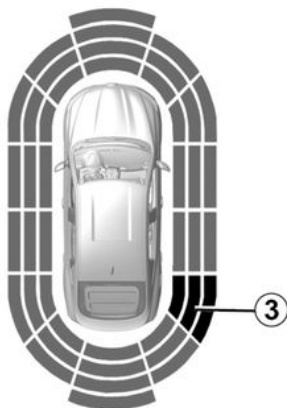

52121

3

### Rilevamento di ostacoli su un lato

Secondo l'orientamento delle ruote, il sistema determina la traiettoria del veicolo e segnala l'eventuale rischio di urto contro un ostacolo **3** situato su un lato del veicolo.



In caso di urto sulla parte inferiore del veicolo durante una manovra (esempio: urto con un paracarro, un marciapiede rialzato o qualsiasi altro arredo urbano) potrebbe essere possibile danneggiare il veicolo (ad esempio: deformazione di un asse).

Per evitare qualsiasi rischio di incidente, fate controllare il vostro veicolo dalla Rete del marchio.

Quando viene rilevato un ostacolo su un lato:

- se c'è un rischio di urto, vengono emessi segnali acustici con una frequenza sempre più elevata all'approssimarsi dell'ostacolo, fino a divenire continua. Sul display **D** saranno visualizzate le zone verdi, arancioni e rosse;
- se non c'è alcun rischio di urto, non sarà emesso alcun segnale all'approssimarsi dell'ostacolo. Le zone verdi, arancioni e rosse compariranno tratteggiate sul display **D**.

**Nota:** in caso di modifica della traiettoria durante una manovra, il rischio di urto contro un ostacolo

potrebbe essere segnalato tardivamente.

### Attivazione/disattivazione

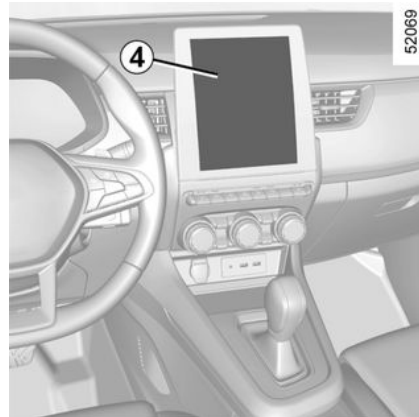

52069

### Veicoli dotati di schermo multimediale **4**

Per attivare o disattivare le diverse zone con rilevatori a ultrasuoni, consultare il libretto d'istruzioni del sistema multimediale.

Selezionare "ON" o "OFF".



a seconda del veicolo, la zona di rilevamento posteriore non può essere disattivata.

## PARCHEGGIO ASSISTITO

### Veicoli non dotati di schermo multimediale

A veicolo fermo, premere il contattore **5** tutte le volte necessarie per raggiungere la scheda "Veicolo"; premere ripetutamente il comando **6** o **7** per raggiungere il menu "Impostazioni". Premere il contattore **8** OK;

premere ripetutamente il comando **6** o **7** per accedere al menu "PARCHEGGIO ASSISTITO". Premere il contattore **8** OK.

**i** a seconda del veicolo, la zona di rilevamento posteriore non può essere disattivata.

### Regolazioni

#### Veicoli dotati di schermo multimediale **4**

A seconda del veicolo, a motore acceso, è possibile regolare alcune impostazioni dalla schermata multimediale **4**. Per maggiori informazioni, consultate il libretto dell'equipaggiamento multimediale.

#### Volume acustico del parcheggio assistito

Regolate il volume del parcheggio assistito premendo + o -.

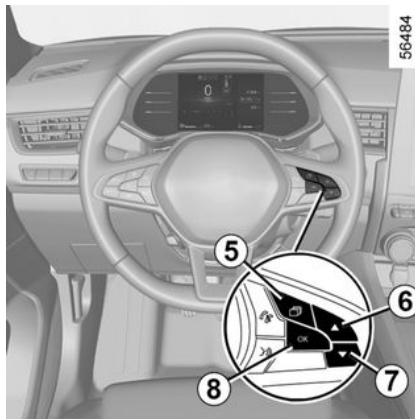

#### Suono del sistema

Consente di scegliere il suono del sistema.

#### Disattivazione del suono del sistema

Attivate o disattivate il suono del parcheggio assistito.

**Nota:** se si disattiva il suono, non verranno riprodotti i segnali acustici all'approssimarsi di un ostacolo.

**i** Quando il veicolo viaggia a una velocità inferiore a circa 10 km/h, alcune fonti di rumore (moto, camion, martello pneumatico e così via) possono attivare i segnali acustici del parcheggio assistito.

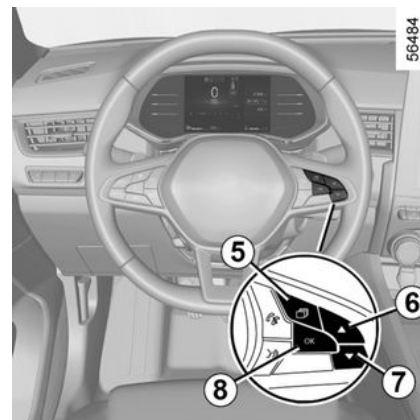

#### Veicoli non dotati di schermo multimediale

- A veicolo fermo, premere il contattore **5** tutte le volte necessarie per raggiungere la scheda "Veicolo";
- premere ripetutamente il comando **6** o **7** per raggiungere il menu

## PARCHEGGIO ASSISTITO

"Impostazioni". Premere il contattore **8** OK;  
– premere ripetutamente il comando **6** o **7** per accedere al menu "PARCHEGGIO ASSISTITO". Premere il contattore **8** OK;  
– selezionare "Volume del segnale acustico" per regolare il volume del Park Assist utilizzando il comando **6** o **7**.

### Disattivazione manuale del parcheggio assistito

È necessario disattivare la funzione se:

- nel caso in cui un sistema di traino, un dispositivo di carico o un rimorchio non riconosciuto dal sistema sia presente davanti ai sensori ad ultrasuoni;
- se i sensori ad ultrasuoni sono danneggiati.

### Disattivazione automatica della funzione di parcheggio assistito

Il sistema si disattiva:

- quando la velocità del veicolo è superiore a 10 km/h circa;
- a seconda del veicolo, quando il veicolo è fermo per oltre cinque secondi circa e si rileva un ostacolo (ad esempio in caso di ingorgo e così via);

- se in posizione N o P;
- quando viene rilevata un'anomalia di funzionamento.

**Nota:** se il veicolo è dotato di un gancio di traino riconosciuto dal sistema, solo la funzione Park Assist posteriore è disattivata.

### anomalie di funzionamento

Se il sistema rileva un'anomalia di funzionamento, al primo inserimento della retromarcia si avverte un segnale acustico per circa tre secondi, accompagnato dal messaggio "Controllare sensori di parcheggio" sul quadro della strumentazione. Rivolgersi a un Rappresentante del marchio.



In caso di urto sulla parte inferiore del veicolo durante una manovra (esempio: urto con un paracarro, un marciapiede rialzato o qualsiasi altro arredo urbano) potrebbe essere possibile danneggiare il veicolo (ad esempio: deformazione di un asse).  
Per evitare qualsiasi rischio di incidente, fate controllare il vostro veicolo dalla Rete del marchio.

## **Interventi/riparazioni del sistema**

- In caso di urto i sensori potrebbero disallinearsi, con possibili conseguenze sul loro funzionamento. Disattivate la funzione e consultate la Rete del marchio.
- Ogni intervento nella zona in cui si trovano i sensori (riparazione, sostituzione, ecc.) deve essere effettuato da un professionista qualificato.

Solo la Rete del marchio è abilitata a intervenire sul sistema.

### **Interferenze sul sistema**

Alcune condizioni possono interferire o compromettere il funzionamento del sistema, come ad esempio:

- condizioni meteorologiche avverse (pioggia, neve, grandine, ghiaccio e così via);
- in caso di esposizione a forti onde elettromagnetiche (in prossimità di linee ad alta tensione e così via);

- alcune tipologie di rumore (motocicletta, camion, martello pneumatico e così via);
- montaggio di un pomello o di un gancio di traino non idonei.

### **Rischio di falsi allarmi o assenza di allarmi**

Se il sistema funziona in modo anormale, disattivarlo e rivolgetevi alla rete del marchio.

## **Limiti di funzionamento del sistema**

- Per garantire il buon funzionamento del sistema, la zona attorno ai sensori deve restare pulita e non deve essere manomessa.
- Piccoli oggetti che si spostano vicino al veicolo (moto, biciclette, pedoni, ecc.) potrebbero non essere riconosciuti dal sistema.
- Il sistema potrebbe non rilevare oggetti troppo vicini al veicolo.
- Il sistema non fornisce un avviso quando altri veicoli o oggetti viaggiano a una velocità significativamente diversa.
- Durante un cambio di traiettoria durante una manovra, il sistema potrebbe segnalare eventuali ostacoli con ritardo.
- Quando il veicolo traina un rimorchio, il sistema di assistenza al parcheggio posteriore deve essere disattivato.

### **Inibizione della funzione**

È necessario disattivare la funzione se:

## PARCHEGGIO ASSISTITO

- la zona intorno i sensori è stata danneggiata (paraurti posteriore);
- il veicolo è dotato di un dispositivo di traino non riconosciuto dal sistema (pomello, gancio, adattatore, ecc.).

3

# TELECAMERA DI RETROMARCIA

## Funzionamento



Durante la retromarcia, la telecamera **1** situata sul cofano del bagagliaio invia alla schermata multimediale una vista dello spazio circostante il retro del veicolo **2** accompagnata da due sagome **3** e **4** (fissa e mobile).

Questo sistema utilizza diverse sagome per il suo funzionamento (mobile per la traiettoria, fissa per la distanza). Quando la zona rossa viene raggiunta, aiutatevi con la rappresentazione del paraurti per fermarvi in modo preciso.

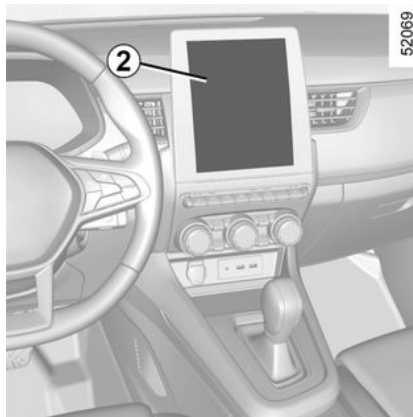

### Linea di riferimento fissa **3**

La sagoma fissa è composta da riferimenti colorati **A**, **B** e **C** che indicano la distanza dietro il veicolo:

- **A** (rosso) a circa 30 centimetri dal veicolo;
- **B** (giallo) a circa 70 centimetri dal veicolo;
- **C** (verde) a circa 150 centimetri dal veicolo.

Questa sagoma resta fissa e indica la traiettoria del veicolo se le ruote sono allineate.

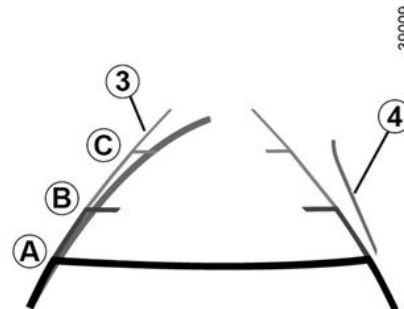

### Sagome mobili **4**:

Compaiono in blu sullo schermo multimediale **2**. Indica la traiettoria del veicolo in funzione della posizione del volante.

### Particolarità

Assicuratevi che la telecamera non sia oscurata da sporcizia, fango, condensa neve ecc.).

# TELECAMERA DI RETROMARCIA

## Impostazioni

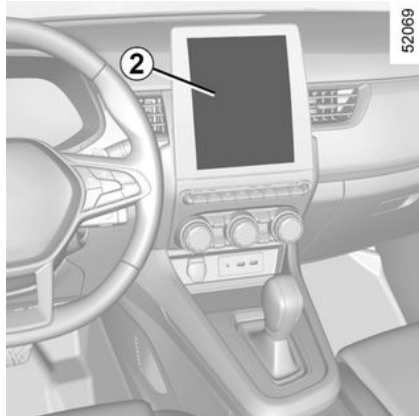

A motore acceso, dalla schermata multimediale **2** è possibile aggiungere o rimuovere le sagome e regolare le impostazioni delle immagini della telecamera (luminosità, contrasto e così via). Per maggiori informazioni, consultate il libretto dell'equipaggiamento multimediale.

## anomalie di funzionamento

Quando si inserisce la retromarcia, se il sistema rileva un'anomalia di funzionamento, sullo schermo multimediale viene visualizzata temporaneamente una schermata nera **2**.

Ciò può essere dovuto a un'anomalia che interessa la telecamera o lo schermo (pulizia, immagine fissa, ritardo, ecc.).

Se la visualizzazione temporanea della schermata nera persiste, consultare un rivenditore autorizzato.



Questa funzione è un ausilio supplementare.

Quindi non esime il conducente dalla

normale vigilanza e dalla responsabilità in caso d'incidente.

Il conducente deve essere sempre pronto ad affrontare situazioni improvvise che possono verificarsi nella circolazione stradale. Prima di iniziare la manovra, verificare in particolare la presenza di ostacoli mobili (come un bambino, un animale, una bicicletta, una pietra, un palo, ecc.) o di oggetti nell'angolo morto troppo piccoli per essere rilevati.



Lo schermo visualizza un'immagine invertita, come in un retrovisore.

Le sagome sono una rappresentazione proiettata su una superficie piana. Queste informazioni non devono essere prese in considerazione se sovrapposte a un oggetto verticale oppure a terra.

Gli oggetti che compaiono sul bordo dello schermo possono essere deformati.

In caso di luminosità troppo forte (neve, veicolo al sole ecc.), la visione della telecamera potrebbe essere disturbata.

Se il bagagliaio è aperto o non è chiuso correttamente viene visualizzato il messaggio "AVVERTENZA: bagagliaio aperto" e l'immagine della retromarcia potrebbe scomparire.



# TELECAMERA DI RETROMARCIA

## Differenza tra la distanza calcolata e la distanza effettiva

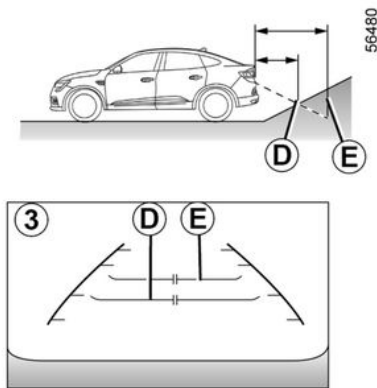

### Retromarcia verso una forte pendenza in salita

Le linee di riferimento fisse **3** indicano le distanze più vicine di quanto lo siano effettivamente.

Gli oggetti visualizzati sullo schermo sono effettivamente più lontani sulla pendenza.

Ad esempio, se sullo schermo viene visualizzato un oggetto in corrispondenza del punto **D**, la distanza effettiva dell'oggetto è in corrispondenza del punto **E**.

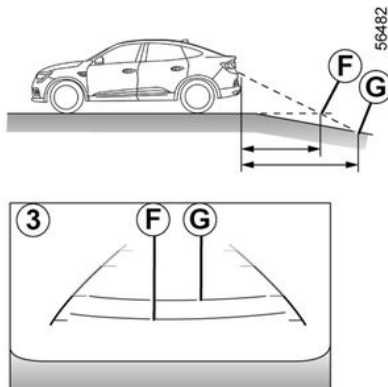

### Retromarcia verso una forte pendenza in discesa

Le linee di riferimento fisse **3** indicano le distanze più lontane di quanto lo siano effettivamente.

Pertanto, gli oggetti visualizzati sullo schermo sono effettivamente più vicini sulla pendenza.

Ad esempio, se sullo schermo viene visualizzato un oggetto in corrispondenza del punto **G**, la distanza effettiva dell'oggetto è in corrispondenza del punto **F**.

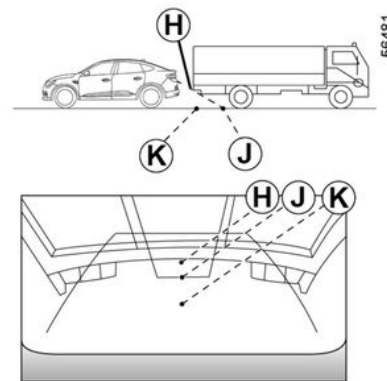

### Retromarcia verso un oggetto sporgente

La posizione **H** sembra più distante rispetto alla posizione **J** sullo schermo. Tuttavia, la posizione **H** è equidistante dalla posizione **K**.

La traiettoria indicata dalle linee di riferimento fisse e mobili non tiene conto dell'altezza degli oggetti. Pertanto sussiste il rischio che il veicolo possa colpire l'oggetto quando torna verso la posizione **K**.

## SPIA USCITA PARCHEGGIO

3

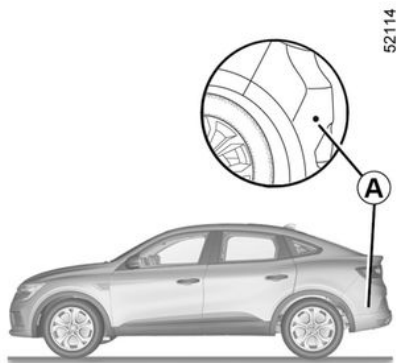

Grazie alle informazioni dei sensori installati su ciascun lato del paraurti posteriore (area **A**), il sistema informa il conducente circa la presenza di un altro veicolo nella zona di rilevamento **B**.

La funzione è attivata se:

- la retromarcia è stata inserita;
- il veicolo è fermo o a velocità ridotta.

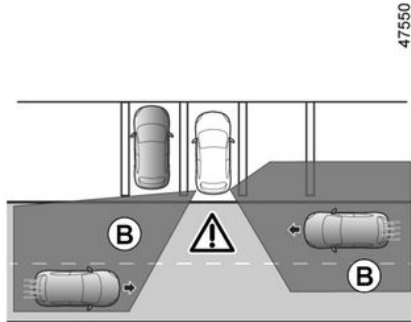

**i** La capacità di rilevamento del sistema dipende dall'ambiente circostante il veicolo (oggetti fermi e così via) e dallo stato del paraurti e così via.

 Questa funzione fornisce un aiuto supplementare alla guida. Questa funzione non sostituisce in alcun modo la vigilanza e la responsabilità del conducente, che deve mantenere sempre il controllo del veicolo.

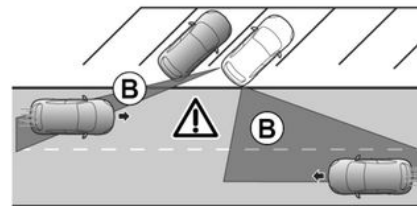

## SPIA USCITA PARCHEGGIO

### Attivazione/Disattivazione dallo schermo multimediale 1

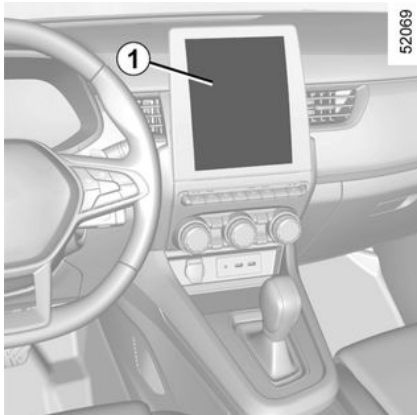

Per attivare o disattivare la funzione, consultate il libretto di istruzioni del sistema multimediale.

Selezionare "ON" o "OFF".

### Funzionamento

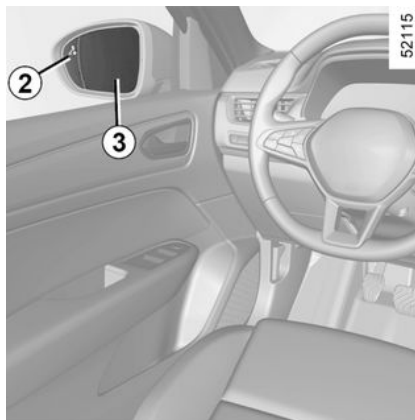

La funzione avvisa quando un veicolo si trova nella zona **B** e si avvicina al proprio veicolo.

La spia **2** viene visualizzata sullo specchietto retrovisore **3** su entrambi i lati su cui veicolo è stato rilevato.

**Nota:** pulire regolarmente gli specchietti retrovisori **3** per visualizzare correttamente gli indicatori **2**.

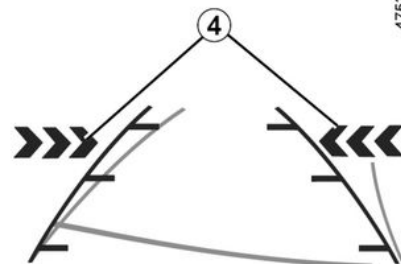

Gli indicatori **4** sulla schermata multimediale indicano su quale lato è stato rilevato il veicolo che si avvicina.

**Nota:** pulire la telecamera regolarmente in modo che non venga oscurata.

Gli indicatori **2** e **4** sono accompagnati da un segnale acustico durante la retromarcia.

### anomalie di funzionamento

Quando il sistema rileva un guasto, sul quadro della strumentazione viene visualizzato il messaggio "Controllare radar laterali". Rivolgersi a un Rappresentante del marchio.

## SPIA USCITA PARCHEGGIO



A causa della presenza dei sensori dietro il paraurti, è preferibile affidare qualsiasi intervento sul paraurti (riparazione, sostituzione, verniciatura e così via) a un professionista qualificato.



### Limiti di funzionamento del sistema

- Per garantire il buon funzionamento del sistema, la zona del radar deve restare pulita e non deve essere manomessa.
- Piccoli oggetti (moto, biciclette, pedoni e così via) che si spostano verso il veicolo potrebbero non essere riconosciuti dal sistema.

### Inibizione della funzione

È necessario disattivare la funzione se:

- l'area del sensore **A** è stata danneggiata (paraurti posteriore);
- il veicolo è dotato di un sistema di traino non è riconosciuto dal sistema.



Questa funzione fornisce un aiuto supplementare alla guida. Questa funzione non sostituisce

in alcun modo la vigilanza e la responsabilità del conducente, che deve mantenere sempre il controllo del veicolo.

Il sistema non deve essere assimilato in nessun caso a un sensore di ostacolo o a un sistema anti-urto.

### Interventi/riparazioni del sistema

- In caso di urto, la posizione dei sensori potrebbe essere modificata, influenzando sulla funzione. Disattivate la funzione e consultate la Rete del marchio.
- Ogni intervento nell'area dei sensori (riparazione, sostituzione, carrozzeria e così via) deve essere effettuato da un professionista qualificato.

Solo la Rete del marchio è abilitata a intervenire sul sistema.

### Interferenze sul sistema

Alcune condizioni possono interferire o compromettere il funzionamento del sistema, come ad esempio:

- un ambiente complesso (parcheggio sotterraneo, strutture in acciaio e così via);
- condizioni meteorologiche avverse (neve, pioggia forte, grandine e così via).

### Limiti di funzionamento del sistema

- Il sistema potrebbe non rilevare oggetti presenti negli angoli ciechi dei sensori.
- Effettuate sempre un controllo visivo per verificare che il posto di stazionamento proposto dal sistema sia sempre disponibile e privo di ostacoli.
- Il sistema non deve essere utilizzato quando si traina un rimorchio o un sistema di carico sul veicolo o sui veicoli circostanti.

### Rischio di falsi allarmi o assenza di allarmi

## SPIA USCITA PARCHEGGIO

Se il sistema funziona in modo anormale, disattivarlo e rivolgetevi alla rete del marchio.

# PARCHEGGIO ASSISTITO

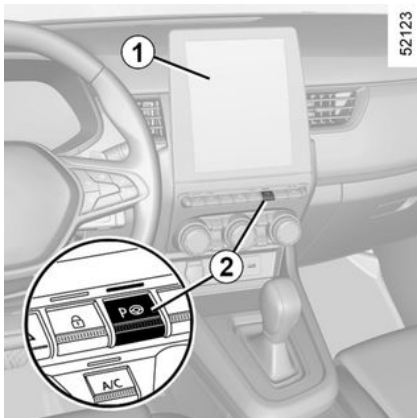

Grazie ai rilevatori ad ultrasuoni, come indicato dalle frecce **3** inserite nei paraurti del veicolo, questa funzione consente di trovare spazi di parcheggio accessibili e assiste nelle manovre di parcheggio.

Staccare le mani dal volante, sarà possibile controllare solo:

- il pedale dell'acceleratore;
- il pedale del freno;
- la leva del cambio.

In qualsiasi momento potete riprendere il controllo azionando il volante.

## Attivazione

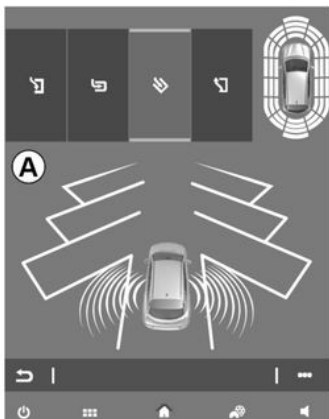

A motore acceso, veicolo fermo o procedendo a velocità inferiore a 30 km/h circa:

- premere il contattore **2**. La spia integrata nel tasto **2** si accende e il display **A** appare sulla schermata multimediale **1**;
- impostare l'indicatore di direzione sul lato del veicolo dove si desidera parcheggiare.

## Particolarità

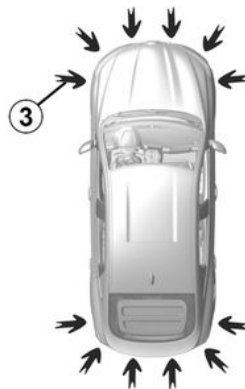

Verificare che i sensori a ultrasuoni indicati dalle frecce **3** non siano coperti (da sporcizia, fango, neve e così via).

# PARCHEGGIO ASSISTITO

## Scelta della manovra



Il sistema può effettuare quattro tipi di manovre:

- parcheggio del veicolo tra altri due veicoli;
- parcheggio del veicolo a pettine;
- parcheggio del veicolo a spina di pesce;
- uscita del veicolo da un parcheggio tra altri due veicoli.

Dalla schermata multimediale **1**, selezionare la manovra da effettuare.

**Nota:** all'avviamento del veicolo, o dopo avere parcheggiato con successo tra altri due veicoli grazie al sistema, la manovra predefinita proposta dal sistema è l'aiuto all'uscita dal parcheggio tra altri due veicoli.

Negli altri casi, la manovra predefinita è configurabile dalla schermata multimediale **1**. Per maggiori informazioni, consultate il libretto dell'equipaggiamento multimediale.



L'avvio del sistema è accompagnato dall'attivazione del parcheggio assistito e, per i veicoli equipaggiati, della telecamera di retromarcia per consentire al conducente di visualizzare la manovra. ➔ **222**, ➔ **229**

## Funzionamento

### Parcheggio

Quando il veicolo viaggia a una velocità inferiore a 30 km/h circa, il sistema cerca i posti di parcheggio disponibili sul lato del veicolo scelto dal conducente.

**Nota:** in caso di un posto disponibile per il parcheggio sull'altro lato del veicolo, impostare l'indicatore di direzione nell'altra direzione in modo da consentire al sistema di cercare gli spazi anche lì.

Quando viene rilevato un posto, questo compare sullo schermo

multimediale, contrassegnato dalla lettera minuscola "P". Guidare lentamente, con gli indicatori di direzione attivati sul lato in cui è disponibile lo spazio, fino a quando viene visualizzato il messaggio "Stop" e viene avvertito un segnale acustico.

Il posto viene quindi indicato sulla schermata multimediale dalla lettera maiuscola "P".

- Arrestare il veicolo;
- innestare la retromarcia.

La spia  sul quadro della strumentazione si accende e viene emesso un segnale acustico.

- Rilasciare il volante;
- seguire le istruzioni visualizzate sullo schermo multifunzione **1**.

La velocità non deve superare i 7 km/h circa.

Lo spegnimento della spia  sul quadro della strumentazione, accompagnato da un segnale acustico, vi avverte della fine della manovra.

## PARCHEGGIO ASSISTITO



Questa funzione fornisce un aiuto supplementare alla guida.

Pertanto, in nessun modo può sostituire l'attenzione e la responsabilità del conducente durante le manovre (il conducente deve essere sempre pronto a frenare).

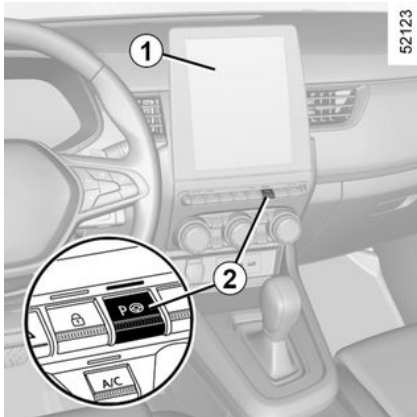

### Uscita da un parcheggio tra altri due veicoli

- Premere brevemente il contattore **2**;
- Selezionare la modalità "Uscita da un parcheggio tra altri due veicoli";

- impostare l'indicatore di direzione sul lato desiderato perché il veicolo esca;
- tenere premuto il **2**. contattore (due secondi circa).

La spia  sul quadro della strumentazione si accende e viene emesso un segnale acustico.

- Rilasciare il volante;
- effettuare le manovre nella parte anteriore e posteriore seguendo le istruzioni riportate nella schermata multimediale **1** e utilizzando gli avvisi del sistema del parcheggio assistito.

La velocità non deve superare i 7 km/h circa.

Una volta che il veicolo è in posizione per uscire dallo spazio di parcheggio,

la spia  si spegnerà sul quadro della strumentazione, verrà emesso un segnale acustico e sulla schermata multimediale sarà visualizzato un messaggio **1** che conferma che la manovra è stata completata.



Durante le manovre, il volante potrebbe girare rapidamente: non mettere le mani all'interno e assicurarsi che nessun oggetto si incastri all'interno.

### Sospensione/ripresa della manovra

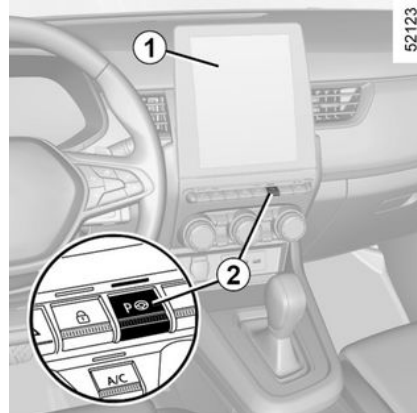

La manovra si interrompe nei casi seguenti:

- prendere il comando del volante;
- il veicolo è fermo per troppo a lungo;



## PARCHEGGIO ASSISTITO

- un ostacolo sulla traiettoria impedisce la fine della manovra;
- il motore si spegne;
- una porta o il bagagliaio sono aperti.

La spia luminosa sul tasto **2** si spegne

e la spia  scomparirà dal quadro della strumentazione; un segnale acustico conferma che la manovra è stata sospesa. Sulla schermata multimediale viene visualizzato il motivo della sospensione **1**.

Verificare quanto segue:

- di avere rilasciato il volante;

e

- che tutte le porte e il bagagliaio siano chiuse;

e

- che non vi siano ostacoli sulla traiettoria;

e

- che il motore sia acceso.

Se la spia luminosa sul tasto **2** lampeggia, il sistema è nuovamente disponibile per riprendere la manovra.

Per riprendere la manovra, tenere premuto il contattore **2**. La spia sul contattore **2** si accende e sul quadro della strumentazione viene

visualizzato .

Seguire le istruzioni riportate sulla schermata multimediale **1**.

### Annullamento della manovra

La manovra viene annullata nei casi seguenti:

- la velocità del veicolo ha superato i 7 km/h;
- se si preme il contattore **2**;
- se si effettuano più di 10 movimenti in avanti/all'indietro in una manovra;
- i sensori di parcheggio assistito sono sporchi od ostruiti;
- le ruote del veicolo sono slittate;
- la manovra è stata sospesa troppo a lungo.

La spia sul contattore **2** e la spia

 scompaiono dal quadro della strumentazione; un segnale acustico conferma che la manovra è stata annullata. Sullo schermo multimediale viene visualizzato il motivo della cancellazione **1**.

**Attenzione: questi pneumatici comportano a volte:**



Questa funzione fornisce un aiuto supplementare alla guida. Questa funzione non sostituisce in alcun modo la vigilanza e la responsabilità del conducente, che deve mantenere sempre il controllo del veicolo. Assicurarsi che la manovra rispetti le norme di circolazione in vigore sulle strade percorse.

Il conducente deve essere sempre pronto ad affrontare situazioni improvvise che possono verificarsi nella circolazione stradale. Prima di iniziare la manovra, verificare in particolare la presenza di ostacoli mobili (come un bambino, un animale, una bicicletta, una pietra, un palo, un gancio di traino e così via) o di oggetti nell'angolo morto troppo piccoli per essere rilevati.

### **Interventi/riparazioni del sistema**

- In caso di urto, l'allineamento della dei sensori può alterarsi, con possibili conseguenze sul funzionamento. Disattivate la funzione e consultate la Rete del marchio.
- Ogni intervento nella zona in cui si trovano in sensori (riparazione, sostituzione, modifiche al rivestimento esterno, ecc.) deve essere effettuato da un professionista qualificato.

Solo la Rete del marchio è abilitata a intervenire sul sistema.

### **Interferenze sul sistema**

Alcune condizioni possono disturbare o danneggiare il funzionamento del sistema, ad esempio le intemperie (neve, grandine, ghiaccio, ecc.).

Se il sistema funziona in modo anormale, disattivarlo e rivolgetevi alla rete del marchio.

Rischio di falsi allarmi.

### **Limiti di funzionamento del sistema**

- Il sistema potrebbe non rilevare oggetti presenti negli angoli ciechi dei sensori.
- Effettuate sempre un controllo visivo per verificare che il posto di stazionamento proposto dal sistema sia sempre disponibile e privo di ostacoli.
- Il sistema non deve essere utilizzato quando si traina un rimorchio o un sistema di carico sul veicolo o sui veicoli circostanti.

## TELECAMERA 360°

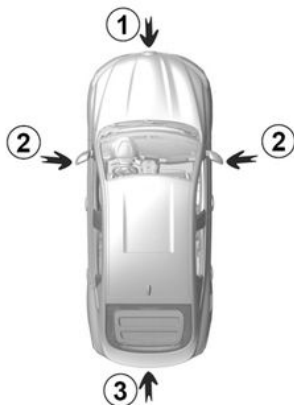

56464

Grazie alle informazioni provenienti dalle telecamere **1**, **2** e **3** posizionate nel paraurti anteriore, sui retrovisori esterni e sullo sportello del bagagliaio e ai sensori a ultrasuoni **4** situati nei paraurti del veicolo, la funzione assiste nelle manovre difficili (ad esempio parcheggio) visualizzando l'ambiente circostante il veicolo.



Questa funzione è un ausilio supplementare. Quindi non esime il conducente dalla normale vigilanza e dalla responsabilità in caso d'incidente. Il conducente deve essere sempre pronto ad affrontare situazioni improvvise che possono verificarsi nella circolazione stradale. Prima di iniziare la manovra, verificare in particolare la presenza di ostacoli mobili (come un bambino, un animale, una bicicletta, una pietra, un palo, ecc.) o di oggetti nell'angolo morto troppo piccoli per essere rilevati.

## Funzionamento

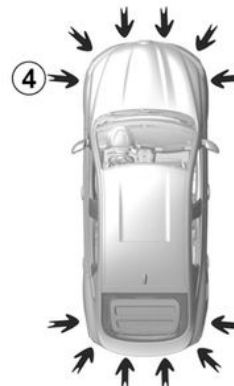

56463

3

Le telecamere trasmettono quattro viste separate sulla schermata multimediale **5**.

Queste permettono di visualizzare l'ambiente circostante il veicolo:

- vista anteriore: utilizzando la telecamera **1**;
- vista posteriore: utilizzando la telecamera **3**;
- vista birdview: utilizzando le telecamere **1**, **2** e **3**;

## TELECAMERA 360°

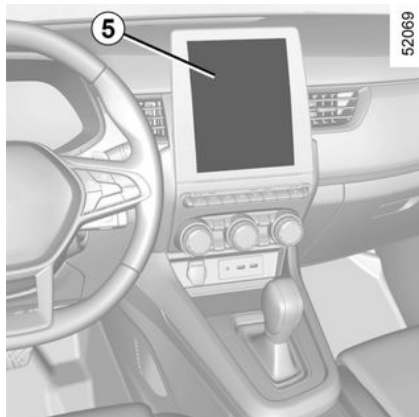

– vista laterale anteriore (a seconda della versione del veicolo): utilizzando la telecamera **2** (lato passeggero).

I sensori a ultrasuoni rilevano gli ostacoli nella parti anteriore, posteriore e (a seconda della versione del veicolo) laterale del veicolo.

**Nota:** accertarsi che le telecamere non siano oscurate (da sporcizia, fango, neve e così via).

### Vista anteriore 1

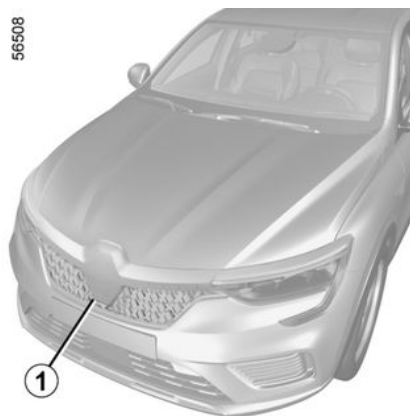

La vista della telecamera anteriore viene visualizzata sulla schermata multimediale **5**.

#### Sagoma fissa **6**

La vista "anteriore" trasmessa sulla schermata multimediale **5** viene visualizzata con una o due linee di riferimento **6** e **7**.

Questo sistema è utilizzato inizialmente servendosi di una o più sagome (mobile per la traiettoria, fissa per la distanza).

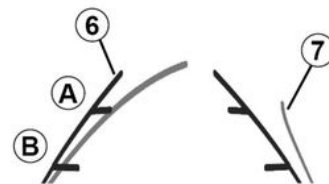

La sagoma fissa è composta da riferimenti colorati **A** e **B** che indicano la distanza dietro il veicolo:

- **B** (giallo) a circa 70 centimetri dal veicolo;
- **A** (verde) a circa 150 centimetri dal veicolo.

#### Sagoma mobile **7** (a seconda del veicolo)

Compare in blu sullo schermo multimediale **5**. Indica la traiettoria del veicolo in funzione della posizione del volante nella vista anteriore.

## TELECAMERA 360°

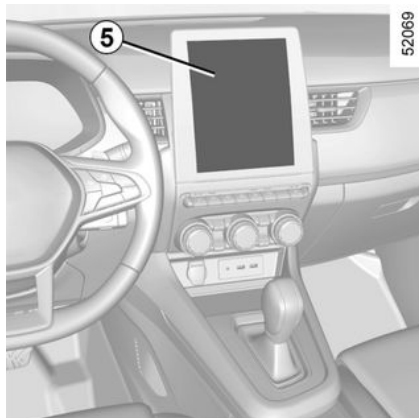

**i** Il conducente deve essere consapevole della zona cieca che esiste a circa 40 cm dall'estremità del paraurti anteriore in modalità "Vista anteriore" della telecamera a 360°. Per evitare qualsiasi rischio di incidente, il conducente deve prestare attenzione agli avvisi visivi e sonori supportati dal sistema di assistenza al parcheggio. Il sistema di assistenza al parcheggio visualizza la distanza mostrata nella vista a 360° con linee indicatrici colorate per ciascun sensore che rileva un ostacolo.

## Vista posteriore 3



La vista della telecamera posteriore viene visualizzata sullo schermo multimediale **5**.

### **Sagoma fissa 6**

La vista "posteriore" trasmessa sullo schermo multimediale **5** viene visualizzata con una o due linee di riferimento **6** e **7**.

Questo sistema è utilizzato inizialmente servendosi di una o più sagome (mobile per la traiettoria, fissa per la distanza).

## TELECAMERA 360°

35987

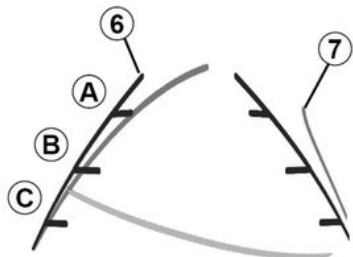

3

La sagoma fissa è composta da riferimenti colorati **A**, **B** e **C** che indicano la distanza dietro il veicolo:

- **C** (rosso) a circa 30 centimetri dal veicolo (solo vista posteriore);
- **B** (giallo) a circa 70 centimetri dal veicolo;
- **A** (verde) a circa 150 centimetri dal veicolo.

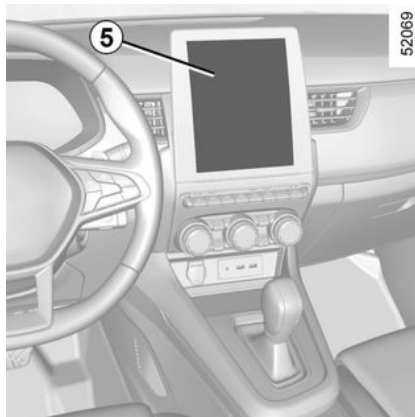

52069

### Sagoma mobile 7 (a seconda del veicolo)

Compare in blu sullo schermo multimediale **5**. Indica la traiettoria del veicolo in funzione della posizione del volante nella vista posteriore.

 Sulla schermata multimediale **5** viene visualizzata un'immagine inversa della vista posteriore **3** come in un retrovisore.



Nella vista anteriore o posteriore: durante le manovre in salita, gli oggetti visualizzati sullo schermo multimediale potrebbero essere più vicini o più lontani di quanto sembrano.

**Tenerne conto per valutare correttamente la distanza prima di qualsiasi manovra.**



Le linee di riferimento delle viste anteriore, posteriore e laterale sono una rappresentazione proiettata su terreno piano; questa informazione deve essere ignorata quando si sovrappone a un oggetto verticale o appoggiato a terra.

Gli oggetti visualizzati sul bordo dello schermo multimediale potrebbero apparire distorti. In caso di luminosità troppo forte (neve, veicolo al sole, ecc.), la visione della telecamera può essere disturbata.

## TELECAMERA 360°



Nella rappresentazione combinata dalle telecamere:

- gli oggetti rialzati (marciapiede, veicolo e così via) possono apparire distorti nella vista birdview;
- tutti gli oggetti sulla parte superiore del veicolo non vengono visualizzati.

### Vista birdview

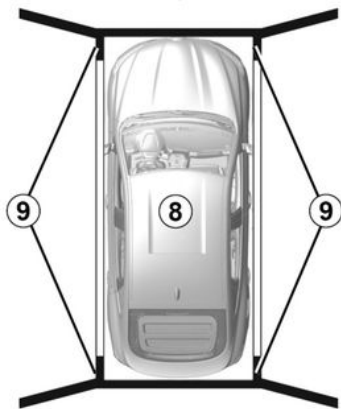

La vista Birdview è una rappresentazione combinata delle telecamere **1**, **2** e **3**.

Visualizza una vista della parte superiore del veicolo e l'ambiente circostante.

Tale vista può essere utilizzata per confermare una vista della posizione del veicolo in relazione all'ambiente immediatamente circostante (parti anteriore, posteriore e laterali).

La vista **8** indica la posizione del veicolo. Le aree **9** non coperte dalle telecamere sono indicate in nero.



Nella modalità "vista birdview", gli oggetti visualizzati sullo schermo

multimediale sono effettivamente più distanti di quanto sembrano.

**Tenerne conto per valutare correttamente la distanza prima di qualsiasi manovra.**

### Vista anteriore laterale lato passeggero 2

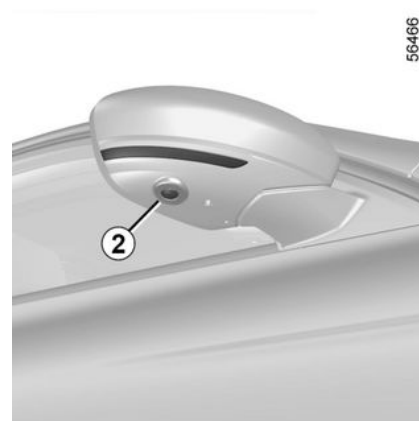

(a seconda della versione del veicolo)

La telecamera, montata nel retrovisore esterno, trasmette una vista laterale sulla schermata multimediale **5**.

A seconda della versione del veicolo, è possibile utilizzare lo schermo multimediale per modificare la vista birdview in vista anteriore laterale. Per maggiori informazioni, consultate il libretto dell'equipaggiamento multimediale.

## TELECAMERA 360°

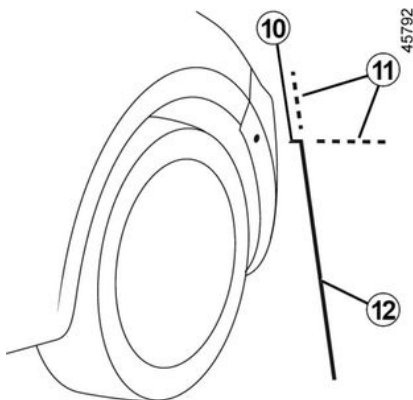

La "vista anteriore laterale lato passeggero" viene trasmessa sullo schermo multimediale con linee di riferimento per misurare le distanze.

**Linee di riferimento fisse 10, 11 e 12**

La linea di riferimento fissa **10** indica la parte anteriore del veicolo.

La linea di riferimento fissa **12** indica la larghezza del veicolo, inclusi i retrovisori esterni.

Le linee di riferimento fisse **11** sono indicate in rosso e punteggiate. Si tratta di estensioni delle linee di riferimento fisse **10** e **12**.

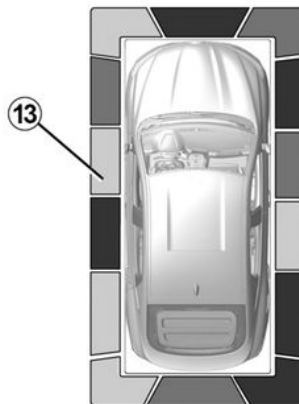

A seconda della versione del veicolo, è possibile utilizzare lo schermo multimediale per modificare la vista birdview in vista anteriore laterale. Per maggiori informazioni, consultate il libretto dell'equipaggiamento multimediale.

### Rilevamento degli ostacoli

Quando il sistema è attivato, se la funzione "Park Assist" rileva uno o più ostacoli intorno al veicolo, le linee di riferimento **13** vengono visualizzate:

- nella vista birdview;
- nella vista anteriore laterale lato passeggero (a seconda della versione del veicolo).

Oltre all'avviso acustico, le linee di riferimento mostrano la prossimità degli ostacoli tramite colori differenti:

- Verde: ostacolo a 50-70 centimetri di distanza;
- Giallo: ostacolo a 30-50 cm di distanza;
- Rosso: ostacolo a 30 cm.

Le linee di riferimento mostrano anche la posizione in cui gli ostacoli vengono rilevati, come indicato dalle rispettive posizioni in relazione al simbolo del "veicolo".

Per ulteriori informazioni → **222**

### Attivazione/disattivazione

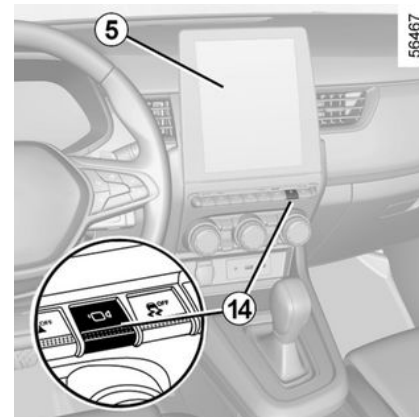

**Modalità Automatica**



## TELECAMERA 360°

Con il veicolo fermo e il motore acceso, la modalità automatica si attiva quando viene innestata la retromarcia. La vista posteriore e la vista birdview vengono visualizzate sulla schermata multimediale **5**.

Quando dalla retromarcia si passa rapidamente alla marcia avanti, la vista posteriore e quella birdview vengono sostituite dalla vista anteriore e dalla vista birdview sulla schermata multimediale **5**.

La modalità automatica è disattivata:

- quando la leva del cambio è in folle (cambio meccanico) o in posizione N o P (cambio automatico) per tre secondi circa;
- quando la velocità in avanti del veicolo supera i 10 km/h.

### Modalità Manuale

Per attivare la modalità manuale, con il veicolo fermo e il motore acceso, premere il tasto **14**; la vista anteriore e quella aerea vengono visualizzate sulla schermata multimediale.

La modalità manuale viene disattivata:

- quando la velocità in avanti del veicolo raggiunge i 10 km/h;
- quando la leva del cambio non è stata utilizzata per 3 minuti;
- quando si preme il pulsante **14**.



– Non utilizzare questa funzione quando i retrovisori esterni sono chiusi.

– Assicurarsi che lo sportello del bagagliaio sia chiuso correttamente prima di utilizzare la funzione.

– Non posizionare oggetti sopra o davanti alle telecamere.

### Differenza tra la distanza calcolata e la distanza effettiva

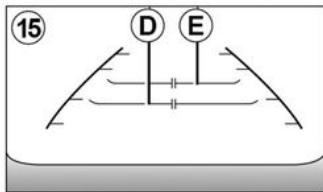
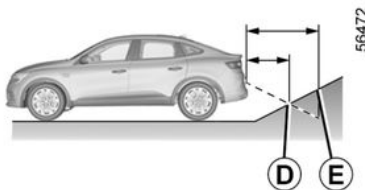

### Guida o retromarcia verso una forte pendenza in salita

Le linee di riferimento fisse **15** indicano le distanze più vicine di quanto lo siano effettivamente.

Gli oggetti visualizzati sullo schermo sono effettivamente più lontani sulla pendenza.

Ad esempio, se sullo schermo viene visualizzato un oggetto in corrispondenza del punto **D**, la distanza effettiva dell'oggetto è in corrispondenza del punto **E**.

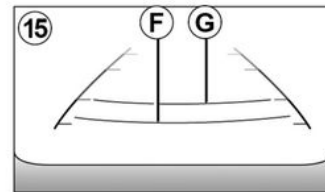
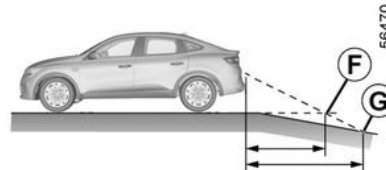

### Guida o retromarcia verso una forte discesa

Le linee di riferimento fisse **15** indicano le distanze più lontane di quanto lo siano effettivamente.

## TELECAMERA 360°

Pertanto, gli oggetti visualizzati sullo schermo sono effettivamente più vicini sulla pendenza.

Ad esempio, se sullo schermo viene visualizzato un oggetto in corrispondenza del punto **G**, la distanza effettiva dell'oggetto è in corrispondenza del punto **F**.

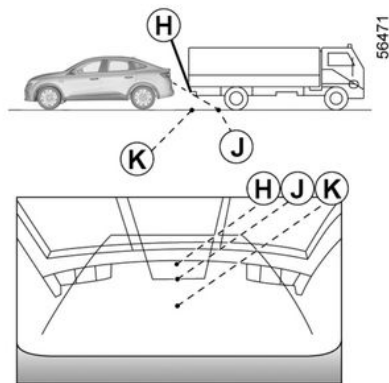

### Guida o retromarcia verso un oggetto sporgente

La posizione **H** sembra più distante rispetto alla posizione **J** sullo schermo. Tuttavia, la posizione **H** è equidistante dalla posizione **K**.

La traiettoria indicata dalle linee di riferimento fisse e mobili non tiene conto dell'altezza degli oggetti. Pertanto sussiste il rischio che il

veicolo possa colpire l'oggetto quando torna verso la posizione **K**.

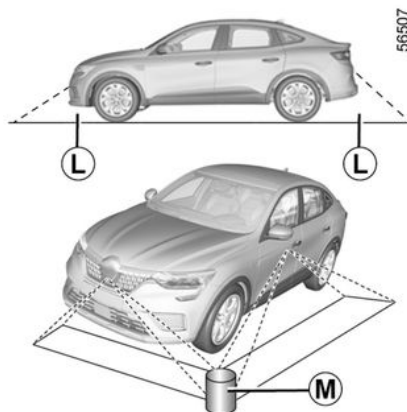

### Limiti della funzione

Il sistema non è in grado di visualizzare oggetti posizionati in alcune zone.

Nella modalità vista anteriore o posteriore, il sistema non consente di visualizzare un oggetto nella zona **L**.

Nella modalità vista Birdview, il sistema non consente di visualizzare un oggetto di grandi dimensioni nella zona **M** (in prossimità del bordo della zona visualizzata).

## Impostazione della visualizzazione

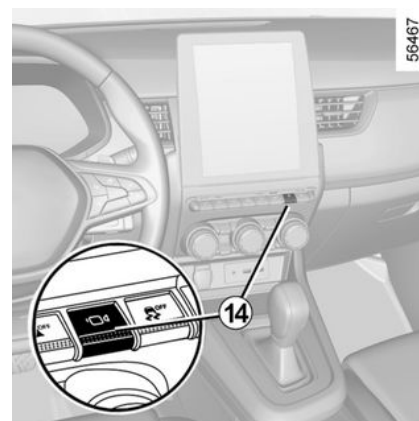

Con il contatto inserito, premere il tasto **14** o spostare la leva in posizione R (su un cambio automatico) o sulla retromarcia (su un cambio manuale) per poter utilizzare la funzione.

La funzione consente di visualizzare viste differenti sullo schermo in base alla posizione della leva del cambio.

A seconda della versione del veicolo, è possibile selezionare la "vista birdview" o la "vista anteriore laterale lato passeggero".

## TELECAMERA 360°



Per motivi di sicurezza, effettuate queste operazioni a veicolo fermo.

Se la leva del cambio è in posizione R (su un cambio automatico) o in retromarcia (su un cambio manuale), sono disponibili le viste seguenti:

- schermata suddivisa tra la vista posteriore e la vista birdview;  
oppure

- schermata suddivisa tra la vista posteriore e la vista anteriore laterale (a seconda della versione del veicolo).

Quando si passa dalla retromarcia in posizione P (su un cambio automatico) o in posizione folle (su un cambio manuale), sono disponibili le viste seguenti:

- schermata suddivisa tra la vista posteriore e la vista birdview;  
oppure

- schermata suddivisa tra la vista posteriore e la vista anteriore laterale (a seconda della versione del veicolo).

Quando si passa dalla retromarcia in posizione D (su un cambio automatico) o a una qualsiasi marcia (su un

cambio manuale), sono disponibili le viste seguenti:

- schermata suddivisa tra la vista anteriore e la vista birdview;

oppure

- schermata suddivisa tra la vista anteriore e la vista anteriore laterale (a seconda della versione del veicolo).

### Regolazione delle impostazioni delle telecamere

È possibile variare i seguenti parametri:

- luminosità;
- colori;
- contrasto.

Per maggiori informazioni, consultate il libretto dell'equipaggiamento multimediale.

**Nota:** per motivi di sicurezza, le viste non vengono visualizzate nel menu delle impostazioni quando il veicolo è in movimento.

# CAMBIO AUTOMATICO, LEVA DEL CAMBIO MANUALE

## Leva del cambio 1

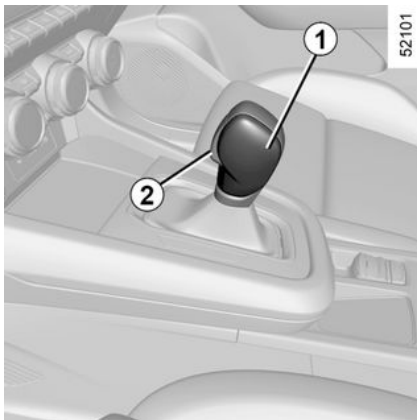

P: parcheggio

R: retromarcia

N: folle

D: modalità automatica

B: (versione E-Tech full Hybrid) marcia avanti con frenata rigenerativa aumentata

Il display **4** sul quadro della strumentazione indica la posizione innestata dalla leva del cambio **1** o la marcia innestata in modalità manuale.

**Nota:** premere il pulsante **2** per:

– uscire dalla posizione P o

– passare dalla posizione D, N o B (versione E-Tech full Hybrid) alla posizione R o P.

– passare dalla posizione D alla posizione B (versione full Hybrid E-Tech)

## Funzionamento

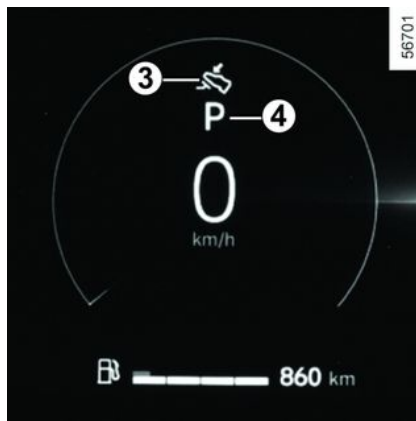

Con la leva del cambio **1** posizionata su P, avviare il motore.

Sui veicoli E-Tech full Hybrid, il messaggio READY si accende, sul quadro della strumentazione.

Per spostare la leva dalla posizione P, è necessario rilasciare il pedale del freno prima di premere il pulsante di sbloccaggio **2**.

Con piede premuto sul pedale del freno (la spia **3** sul display si spegne), spostare la leva dalla posizione P.

**La leva può essere posizionata su D o R esclusivamente a veicolo fermo, con pedale del freno premuto e pedale dell'acceleratore rilasciato.**



Sui veicolo E-Tech full Hybrid, la spia READY visualizzata sul quadro della strumentazione indica che il sistema ibrido è in funzione e pronto per la guida.

## Guida in funzionamento automatico

Spostare la leva **1** in posizione D.

Nella maggior parte delle condizioni stradali, non è più necessario toccare la leva del cambio: le marce si innestano automaticamente, al momento giusto, al regime adatto, in quanto il sistema automatico tiene conto del carico del veicolo, del profilo della strada e si adatta allo stile di guida scelto.

**Come guidare in maniera economica**

## CAMBIO AUTOMATICO, LEVA DEL CAMBIO MANUALE

Viaggiando, lasciate sempre la leva in posizione D, con il pedale dell'acceleratore poco premuto. Il cambio passerà automaticamente a un regime motore inferiore.

### Accelerazioni e sorpassi

Per farlo, premete con decisione e a fondo il pedale dell'acceleratore.

**Ciò consente, nella misura delle possibilità del motore, di scalare nella marcia ottimale.**

### Guida in modalità B

Per i veicoli E-Tech full Hybrid, questa modalità consente di guidare con un maggiore freno motore rigenerativo. Quando si rilascia il pedale dell'acceleratore, il veicolo utilizza la frenata rigenerativa per rallentare.

Pertanto il motore elettrico genera una corrente elettrica più elevata che consente di ricaricare la batteria di trazione.

In modalità B, la frenata rigenerativa verrà ridotta se la batteria è fredda o totalmente carica.



Il freno motore non può in alcun caso sostituirsi alla pressione del pedale del freno.

### Levette di cambio marcia 5 e 6



A seconda del veicolo, è possibile utilizzare le levette **5** e **6** per cambiare marcia con la leva del cambio in posizione D.

**5** : per scalare.

**6** : per passare a una marcia superiore.

Le posizioni P, N e R non possono essere innestate tramite le levette.

**Nota:** durante l'utilizzo, premere la parte centrale delle levette, non l'estremità superiore.

### Guida in modalità manuale

Durante la guida in posizione D è possibile passare in modalità di guida

manuale con levette **5** e **6** al volante. A seconda del veicolo, sono disponibili due modalità di guida manuale:

– **la modalità manuale "temporanea"** può essere utilizzata per forzare il cambio marcia premendo brevemente una delle due levette. La modalità di guida D e la marcia innestata vengono visualizzate sul quadro della strumentazione.

**Nota:** il cambio ritorna automaticamente in modalità automatica D se la marcia innestata non è più ottimale per le prestazioni del veicolo o se non si utilizza la levetta per un determinato periodo di tempo.

– **la modalità manuale permanente viene attivata** tenendo premuta una delle levette. La modalità di guida M e la marcia innestata compariranno sul display **7** sul quadro della strumentazione.

## CAMBIO AUTOMATICO, LEVA DEL CAMBIO MANUALE



**Nota:** tornare alla modalità automatica tenendo premuta la levetta di destra. La modalità automatica D viene visualizzata sul quadro della strumentazione.

In ogni caso:

- per scalare le marce, premere la levetta sinistra;
- per passare alle marce superiori, premete la levetta di destra.

### Casi particolari

In alcune situazioni di guida (che determinano, ad esempio, la protezione del motore, l'azionamento del controllo elettronico di stabilità: ESC e così via), il "sistema

automatizzato" potrebbe cambiare la marcia in modo automatico.

Analogamente, per evitare "errori di guida", una marcia può essere rifiutata dal sistema automatico. In tal caso la segnalazione della marcia interessata lampeggia per alcuni secondi per avvisare il conducente.



In salita, per rimanere fermi, non lasciate il piede sull'acceleratore.

**Rischio di surriscaldamento del cambio automatico.**

### Caso eccezionale

– **Quando le condizioni stradali o il meteo** (forti pendenze in salita, discese brusche, neve, sabbia o fango) ostacolano la modalità automatica, a seconda del veicolo, si consiglia di passare in modalità manuale utilizzando le levette. Ciò per evitare frequenti e ripetuti cambi marce da parte «dell'automatismo» in salita e sfruttare al meglio il freno motore nelle lunghe discese.

– **In caso di temperature molto basse**, per evitare di far spegnere il motore, attendere alcuni secondi prima di spostare la leva di selezione dalla posizione P o N alla posizione D o R.



Per ragioni di sicurezza, non interrompete mai il contatto prima dell'arresto completo del veicolo.

### Parcheggio del veicolo

Quando il veicolo è fermo, tenendo sempre il piede sul freno, spostare la leva in posizione P: il cambio è in folle e le ruote motrici vengono bloccate meccanicamente dalla trasmissione.

**Assicuratevi che il freno di stazionamento elettronico sia inserito.**



La posizione P deve essere inserita solo quando il veicolo è completamente fermo.

## CAMBIO AUTOMATICO, LEVA DEL CAMBIO MANUALE



In caso di urto sulla parte inferiore del veicolo durante una manovra (esempio: urto con un paracarro, un marciapiede rialzato o qualsiasi altro arredo urbano) potrebbe essere possibile danneggiare il veicolo (ad esempio: deformazione di un asse).

Per evitare qualsiasi rischio di incidente, fate controllare il vostro veicolo dalla Rete del marchio.

Non toccate gli elementi del circuito o eventuali perdite o liquidi.

**Rischio di lesioni gravi o di scarica elettrica con conseguenze anche mortali.**

### Frequenza di manutenzione

Consultare il libretto di manutenzione del veicolo o rivolgersi al rappresentante del marchio per verificare se il cambio automatico richiede manutenzione programmata.

Se non necessita di manutenzione, non occorre rabboccare l'olio.

### anomalie di funzionamento

– **durante la guida**, se il messaggio "AVVERTENZA: cambio non funzionante" viene visualizzato sul quadro della strumentazione indica un errore.

Consultare al più presto un Rappresentante del marchio;

– **durante la guida**, se il messaggio "AVVERTENZA: surriscaldamento del cambio" viene visualizzato sul quadro della strumentazione, fermarsi non appena possibile per fare raffreddare il cambio fino alla scomparsa del messaggio;

– **risoluzione dei problemi relativi a un veicolo con cambio automatico**  
➔ 352.

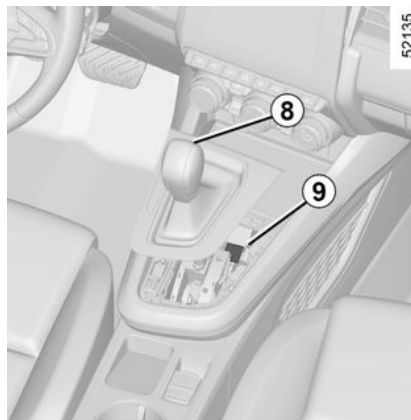

**In fase di partenza** se la leva è bloccata nella posizione P quando si preme il pedale del freno (ad esempio, un guasto della batteria), è possibile liberare manualmente la leva per sbloccare le ruote motrici. Per effettuare questa operazione, sganciare la base del soffietto e premere il pulsante **9** azionando contemporaneamente il pulsante **8** sulla leva per sbloccarla e portarla in posizione N.

consultate rapidamente la Rete del marchio.

# CAMBIO AUTOMATICO, LEVA DEL CAMBIO ELETTRONICO

## Leva selettore elettronica (e-shifter) 1

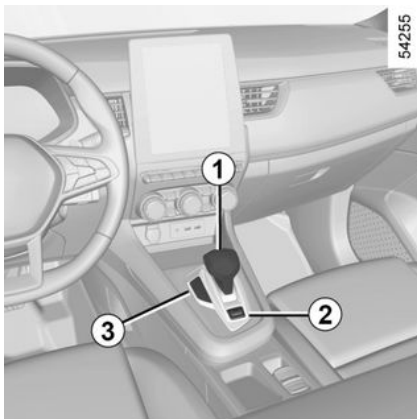

R: retromarcia

N: folle

D: marcia avanti standard

P: parcheggio, pulsante **2**

B: (versione E-Tech full Hybrid) marcia avanti con frenata rigenerativa aumentata

La spia **3** visualizza la marcia innestata.

Sul quadro della strumentazione, i simboli seguenti forniscono le informazioni riportate di seguito:

47430

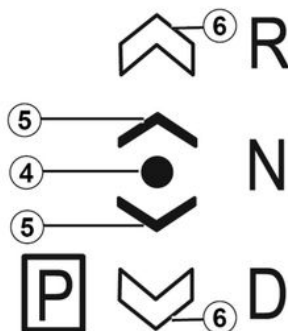

**4** : posizione della marcia innestata;

**5** : posizione accessibile dalla selezione corrente spostando la leva del cambio **1** di una tacca in avanti o all'indietro;

**6** : posizione accessibile dalla selezione corrente spostando la leva del cambio **1** di due tacche in avanti o all'indietro.

Il simbolo **5** o **6** viene visualizzato per indicare le marce che possono essere selezionate. Se questi simboli non sono presenti, non è possibile cambiare le marce dalla posizione corrente.

## Leva del cambio a impulsi

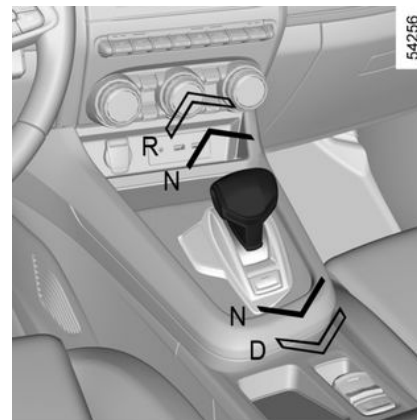

Spostare la leva del cambio **1** di una o due tacche in avanti o all'indietro per innestare la marcia desiderata (R, N, D o B per la versione E-Tech full Hybrid), quindi rilasciare la leva del cambio che torna nella relativa posizione stabile.

La posizione inserita viene visualizzata sul quadro della strumentazione con la spia **4** visualizzata davanti alla posizione.

In determinate condizioni evitate il passaggio da una posizione a un'altra; la posizione richiesta lampeggia sul quadro della strumentazione.



## CAMBIO AUTOMATICO, LEVA DEL CAMBIO ELETTRONICO

### Per inserire la posizione P



A veicolo fermo, motore acceso o contatto inserito (con il messaggio sul quadro della strumentazione per la versione E-Tech full Hybrid), premere il READY pulsante **2** per innestare la posizione P. La spia sul pulsante **2** si accende in arancione quando si innesta la posizione P del cambio.

### Per disinserire la posizione P

A veicolo fermo e motore acceso (con il messaggio READY sul quadro della strumentazione per la versione E-Tech full Hybrid), premere il pedale del freno e spostare la leva di selezione **1** in avanti o all'indietro in base alla

posizione desiderata. La spia del pulsante **2** si spegne.

Se il pedale del freno non è premuto completamente, sul quadro della strumentazione vengono visualizzati il messaggio "Premere il pedale del

freno" e la spia

#### Nota:

– se il conducente apre la porta per uscire dal veicolo e la marcia P non è inserita, viene emesso un segnale acustico e sul quadro della strumentazione viene visualizzato il messaggio "Selezione posizione "P"";

– la spia si accende ogni volta che occorre premere il pedale del freno per variare la posizione del cambio automatico.

### Per inserire la folle

Con il veicolo fermo e il motore acceso (con il messaggio READY sul quadro della strumentazione per la versione E-Tech full Hybrid), per inserire la posizione N, spostare la leva di selezione **1**, di una tacca in avanti o all'indietro, a seconda della marcia innestata.



Nella versione E-Tech full Hybrid, la spia READY visualizzata sul quadro della strumentazione indica che il sistema ibrido è in funzione e pronto per la guida. ➔ 129



Prima di lasciare il veicolo, verificare che la spia P sul quadro della strumentazione e la spia integrata nel pulsante **2** siano attive.

**Rischio di perdita di immobilizzazione del veicolo.**

### Guida in modalità automatica D

A veicolo fermo e con il motore acceso (con il messaggio READY sul quadro della strumentazione per la versione E-Tech full Hybrid), spostare la leva del cambio **1** di due tacche all'indietro in posizione di innesto D.

Se una delle condizioni non è soddisfatta, D lampeggia per circa 5 secondi e il messaggio "Premere il pedale del freno" compare sul quadro della strumentazione per circa 15 secondi.

## CAMBIO AUTOMATICO, LEVA DEL CAMBIO ELETTRONICO

Selezionando la posizione D a veicolo fermo, il veicolo si muove in avanti non appena si rilascia il pedale del freno (senza premere l'acceleratore).

Nella maggior parte delle condizioni stradali, non è più necessario toccare la leva del cambio: le marce si innestano automaticamente, al momento giusto, al regime adatto, in quanto il sistema automatico tiene conto del carico del veicolo, del profilo della strada e si adatta allo stile di guida scelto.

**Nota:** a motore acceso (con il messaggio READY sul quadro della strumentazione per la versione E-Tech full Hybrid), la velocità del veicolo compresa tra 0 e 8 km/h circa e la posizione N o R innestata, non è necessario premere il pedale del freno per inserire la posizione D. Ciò è utile durante manovre di parcheggio che richiedano più marce avanti e poi retromarce alternate.

### Come guidare in maniera economica

Viaggiando, lasciate sempre la leva in posizione D, con il pedale dell'acceleratore poco premuto. Il cambio passerà automaticamente a un regime motore inferiore.

### Accelerazioni e sorpassi

Premete decisamente e a fondo il pedale dell'acceleratore (fino a superare il punto di resistenza del pedale).

È inoltre possibile scalare in qualsiasi momento per fini di sorpasso, premendo la levetta di sinistra.

### Guida in modalità B

Per la versione E-Tech full Hybrid, questa modalità consente di guidare con un maggiore freno motore rigenerativo. Quando si rilascia il pedale dell'acceleratore, il veicolo utilizza la frenata rigenerativa per rallentare.

Pertanto il motore elettrico genera una corrente elettrica più elevata che consente di ricaricare la batteria di trazione.

In modalità B, la frenata rigenerativa verrà ridotta se la batteria è fredda o totalmente carica.

### Passare dalla posizione D alla posizione B, B o D

Per la versione E-Tech full Hybrid, per passare da una posizione all'altra, inclinare la leva del cambio di una o due tacche all'indietro.

La posizione inserita viene visualizzata sul quadro della strumentazione con la spia **2** per confermare la posizione della leva del cambio.

### Per passare alla retromarcia

A veicolo fermo e con il motore acceso (con il messaggio READY sul quadro della strumentazione per la versione E-Tech full Hybrid), spostare la leva del cambio **1** di due tacche avanti in posizione R.

Se non si preme il pedale del freno, viene emesso un segnale acustico, l'indicazione della posizione R lampeggia per circa 5 secondi nella griglia visualizzata sul quadro della strumentazione e il messaggio "Premere pedale freno" viene visualizzato per circa 15 secondi.

Le luci di retromarcia si accendono non appena viene inserita la retromarcia (se il contatto è inserito) e, a seconda del veicolo, la telecamera di retromarcia.

**Nota:** a motore acceso (con il messaggio READY sul quadro della strumentazione per la versione E-Tech full Hybrid), la velocità del veicolo compresa tra 0 e 8 km/h circa e la posizione N o D innestata, non è necessario premere il pedale del freno per inserire la posizione R. Ciò è utile durante manovre di parcheggio che richiedano più marce avanti e poi retromarce alternate.

# CAMBIO AUTOMATICO, LEVA DEL CAMBIO ELETTRONICO

## Levette del cambio 7 e 8



A seconda del veicolo, è possibile utilizzare le leve **7** e **8** per cambiare marcia con la leva in posizione D.

**7**: per scalare

**8**: per passare a una marcia superiore

Le posizioni P, N e R non possono essere innestate tramite le leve.

## Guida in modalità manuale

Durante la guida in posizione D è possibile passare in modalità di guida manuale con le leve **7** e **8** al volante.

A seconda del veicolo, sono disponibili due modalità di guida manuale:

– la **modalità manuale**

**"temporanea"** può essere utilizzata per forzare il cambio marcia premendo brevemente una delle due leve. La modalità di guida D e la marcia innestata vengono visualizzate sul quadro della strumentazione. La lettera D e la freccia inferiore appaiono più luminose sulla spia **3**.

**Nota:** il cambio si regola autonomamente in modalità automatica D se la marcia innestata non è più ottimale per le prestazioni del veicolo o se non si utilizza la leva per un determinato periodo di tempo.

– la **modalità manuale permanente** viene attivata tenendo premuta una delle leve. La modalità di guida M e la marcia innestata compariranno sul quadro della strumentazione.

**Nota:** a seconda del veicolo, per tornare alla modalità automatica, tenere premuta la leva destra o spostare la leva a impulsi 1 di una o due posizioni all'indietro.

In ogni caso:

- per scalare le marce, premere la leva sinistra;
- per passare alle marce superiori, premere la leva di destra.

## Casi particolari

In alcune situazioni di guida (che determinano, ad esempio, la protezione del motore, l'azionamento del controllo elettronico di stabilità: ESC e così via), il "sistema automatizzato" potrebbe cambiare la marcia in modo automatico.

Analogamente, per evitare "errori di guida", una marcia può essere rifiutata dal sistema automatico. In tal caso la segnalazione della marcia interessata lampeggia per alcuni secondi per avvisare il conducente.

## Caso eccezionale

- **Quando le condizioni stradali o il meteo** (forti pendenze in salita, discese brusche, neve, sabbia o fango) ostacolano la modalità automatica, a seconda del veicolo, si consiglia di passare in modalità manuale utilizzando le leve. Ciò per evitare frequenti e ripetuti cambi marce da parte «dell'automatismo» in salita e sfruttare al meglio il freno motore nelle lunghe discese.
- **In caso di temperature molto basse**, per evitare di far spegnere il motore, aspettate alcuni istanti prima di spostare la leva dalla posizione P o N alla posizione Do R.

# CAMBIO AUTOMATICO, LEVA DEL CAMBIO ELETTRONICO

## Parcheggio del veicolo

**Sui veicoli equipaggiati con leva tipo 1**, la posizione P viene inserita automaticamente, insieme al freno di stazionamento elettronico (sui veicoli che ne sono dotati), quando:

- il contatto è disinserito premendo il pulsante di avviamento;
- la cintura di sicurezza del conducente viene slacciata e il veicolo è fermo;
- la porta del conducente viene aperta e il veicolo è fermo.

P viene visualizzato sul quadro della strumentazione e la spia del pulsante P si accende.

Dal momento che la posizione P viene **inserita automaticamente** quando il motore è fermo, in alcune situazioni (ad esempio durante il lavaggio di alcuni veicoli) è possibile che sia necessario inserire la posizione N:

- a motore acceso (con il messaggio READY sul quadro della strumentazione per la versione E-Tech full Hybrid), premere il pulsante P, spostare la leva **1** di una tacca in avanti o indietro quindi arrestare il motore;
- a motore fermo e contatto inserito, spostare la leva del cambio **1** di una tacca in avanti o all'indietro, quindi spegnere il motore.

Al successivo riavvio del motore, la posizione P viene inserita automaticamente in base ai casi descritti in precedenza.



La posizione P deve essere innestata solo a veicolo fermo.



In salita, per rimanere fermi, non lasciate il piede sull'acceleratore.

**Rischio di surriscaldamento del cambio automatico.**



Per ragioni di sicurezza, non interrompete mai il contatto prima dell'arresto completo del veicolo.

## Frequenza di manutenzione

Consultare il libretto di manutenzione del veicolo o rivolgersi al rappresentante del marchio per verificare se il cambio automatico richiede manutenzione programmata.

Se non necessita di manutenzione, non occorre rabboccare l'olio.

## anomalie di funzionamento

– **durante la guida**, se il messaggio "AVVERTENZA: cambio non funzionante" viene visualizzato sul quadro della strumentazione indica un errore.

Consultare al più presto un Rappresentante del marchio;

– **durante la guida**, se il messaggio "AVVERTENZA: surriscaldamento del cambio" viene visualizzato sul quadro della strumentazione, fermarsi non appena possibile per fare raffreddare il cambio fino alla scomparsa del messaggio;

– **Risoluzione dei problemi relativi a un veicolo con cambio automatico.**  
➔ 352

Un eventuale guasto del motore o un problema elettrico (guasto della batteria) può influire sul funzionamento del cambio automatico; pertanto, verificate che il veicolo sia immobilizzato correttamente.

## CAMBIO AUTOMATICO, LEVA DEL CAMBIO ELETTRONICO



In caso di urto sulla parte inferiore del veicolo durante una manovra (esempio: urto con un paracarro, un marciapiede rialzato o qualsiasi altro arredo urbano) potrebbe essere possibile danneggiare il veicolo (ad esempio: deformazione di un asse).

Per evitare qualsiasi rischio di incidente, fate controllare il vostro veicolo dalla Rete del marchio.

## CHIAMATA DI EMERGENZA

Se il veicolo ne è dotato, in caso di incidente o malore è possibile utilizzare la funzione di chiamata di emergenza per contattare i servizi di emergenza (senza addebito) in modo automatico o manuale, riducendo il tempo necessario per far giungere i soccorsi.

**Nota:** la chiamata di emergenza è disponibile:

- nei paesi coperti dai relativi servizi telematici di emergenza e con infrastrutture compatibili con il sistema;
- a seconda della copertura di rete nell'area geografica in cui viene guidato il veicolo.

Se si utilizza la funzione di chiamata di emergenza per segnalare un incidente di cui si è stati testimoni, occorre fermarsi dove le condizioni del traffico lo consentano per permettere ai servizi di emergenza di individuare il vostro veicolo e, conseguentemente, la posizione dell'incidente segnalato.

In ogni caso, rispettate la legislazione locale.

 Utilizzare la chiamata di emergenza solo in caso di emergenza se si è coinvolti, se si è testimoni di un incidente oppure in caso di malore.

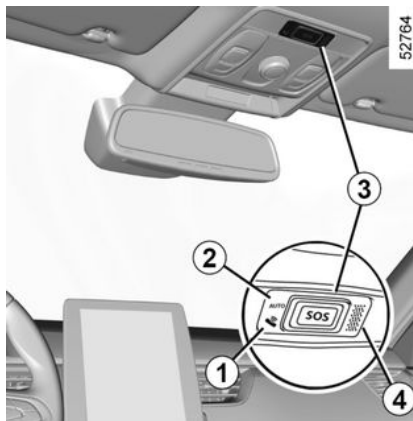

**1.** Spia di funzionamento del sistema:

- verde: funzionante (rete disponibile);
- spenta: non funzionante (rete non disponibile);
- rosso: anomalia di funzionamento;
- verde lampeggiante: chiamata in corso.

**2.** Spia modalità automatica;

- 3.** Pulsante SOS;
- 4.** Microfono;
- 5.** Altoparlante.

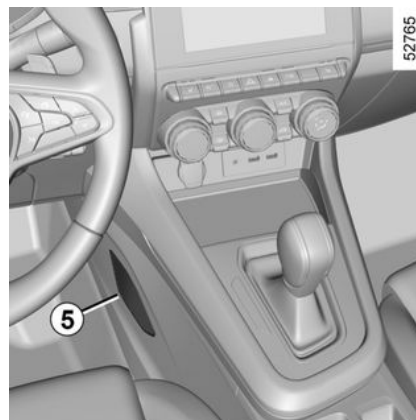

Per effettuare una chiamata procedere nel modo seguente:

- la chiamata è impostata con i servizi di emergenza;
- inviare i dati relativi all'incidente (targa del veicolo, ora locale della chiamata, ultime posizioni, direzione del veicolo);
- comunicazione vocale con i servizi di emergenza;
- se necessario, viene chiamata l'assistenza di emergenza.

La chiamata di emergenza prevede due modalità:

# CHIAMATA DI EMERGENZA

- modalità automatica;
- Modalità Manuale.

## Modalità Automatica

Se la spia **2** della modalità automatica si accende in verde, ciò conferma che il sistema automatico è attivato.

La chiamata di emergenza viene avviata automaticamente in caso di incidente che ha comportato l'attivazione dei dispositivi di protezione (pretensionatori delle cinture di sicurezza, airbag e così via).



In caso di incidente, se la posizione e le condizioni del traffico lo consentono, rimanere nelle vicinanze del veicolo per poter essere in grado di rispondere rapidamente al call center, se necessario.

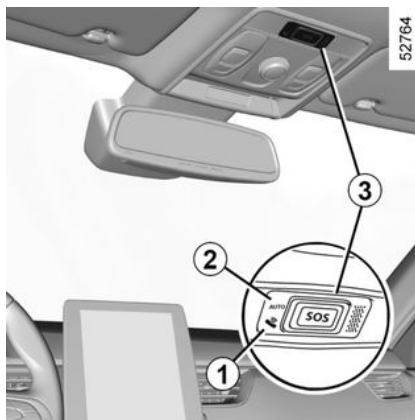

## Modalità Manuale

La chiamata di emergenza viene effettuata tenendo premuto il pulsante **3** per almeno tre secondi.

In caso di azionamento involontario, per annullare la chiamata premere il pulsante **3** per circa due secondi prima che la chiamata sia inoltrata al call center.

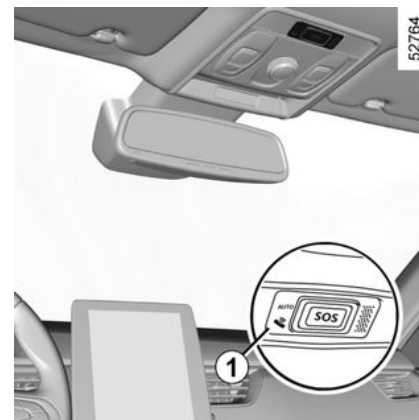

## anomalie di funzionamento

In alcuni casi, la chiamata di emergenza potrebbe non funzionare (ad esempio con la batteria scarica).

Quando il sistema rileva un'anomalia di funzionamento, la spia **1** diventa rossa per più di 30 minuti; rivolgersi tempestivamente a un rappresentante del marchio.

## CHIAMATA DI EMERGENZA



Il sistema funziona con una batteria specifica. La durata della batteria utile è di circa 4 anni (la spia **1** si accende di luce rossa per segnalare che ci si sta avvicinando alla scadenza). Rivolgetevi al Rappresentante del marchio.



Per garantire la sicurezza e il corretto funzionamento del sistema, qualsiasi intervento sulla batteria (smontaggio, scollegamento, ecc.) deve essere effettuato da un professionista specializzato.

### **Rischio di ustioni da scariche elettriche.**

Rispettate tassativamente le periodicità delle sostituzioni riportate nel libretto di manutenzione, senza mai superarle.

Il tipo di batteria è specifico.

Assicuratevi di sostituirla con una dello stesso tipo.

Rivolgetevi alla Rete del marchio.



Senza la funzione di chiamata di emergenza, il sistema non è rintracciabile e non sarà controllato in modo costante. I dati vengono cancellati automaticamente e costantemente e il sistema conserva solo le ultime tre posizioni del veicolo.

I dati vengono inviati solo in caso di chiamata di emergenza. I dati inviati al call center vengono trattati in base alle leggi sulla protezione dei dati personali applicabili nel paese in cui si risiede. Il sistema conserva i dati della cronologia delle attività solo per 13 ore.

Il proprietario del veicolo ha il diritto di accedere ai relativi dati e ne può richiedere la correzione, l'eliminazione o il blocco.



## MULTI-SENSE

Il sistema MULTI-SENSE consente di scegliere tra tre modalità di guida che possono essere utilizzate per controllare, a seconda del veicolo: la guida, l'illuminazione, il comfort e i suoni del motore:

- le modalità Eco e Sport sono preconfigurate e possono essere parzialmente personalizzate (illuminazione e così via);
- la modalità My Sense è personalizzabile.

Le modalità di guida agiscono su:

- legge del servosterzo;
- la reattività del motore e del cambio.

Esse agiscono anche su:

- l'illuminazione dell'abitacolo e del quadro della strumentazione;
- le informazioni sul quadro della strumentazione;
- in base al veicolo, i suoni del motore.



Le impostazioni del motore sono specifiche di ogni modalità di guida e non possono essere personalizzate.

### Modalità Eco

La modalità Eco è specifica per il risparmio energetico. Lo sterzo è morbido, la gestione del motore e del cambio consente di ridurre il consumo di carburante. Riscaldamento e aria condizionata sono gestiti in modo da essere utilizzati solo se necessario.

➔ 146

### Modalità "Sport"

Questa modalità consente una maggiore reattività del motore e del cambio. Lo sterzo è più saldo.

### Modalità My Sense

Con le impostazioni predefinite del veicolo, questa modalità può essere utilizzata per configurare manualmente la guida, l'illuminazione dell'ambiente, il comfort e i suoni del motore (a seconda del veicolo).



Dopo aver spento il motore, il veicolo si riavvia sempre in modalità My Sense.



Da qualsiasi modalità, è possibile modificare il colore dell'illuminazione ambiente, nonché il formato delle informazioni visualizzate sul quadro della strumentazione e sul display multimediale. È anche possibile ripristinare le impostazioni predefinite.

### Accesso al menu

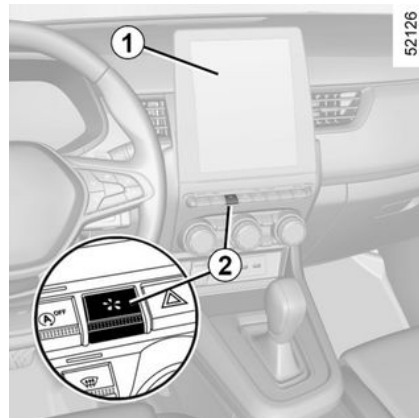

È possibile accedere a MULTI-SENSE, a seconda del veicolo:

- dalla schermata multimediale **1**;
- usando il contattore **2**.

## MULTI-SENSE

Per maggiori informazioni, consultate il libretto dell'equipaggiamento multimediale.

4

# AERATORI, USCITE DI ARIA

## Uscite di aria

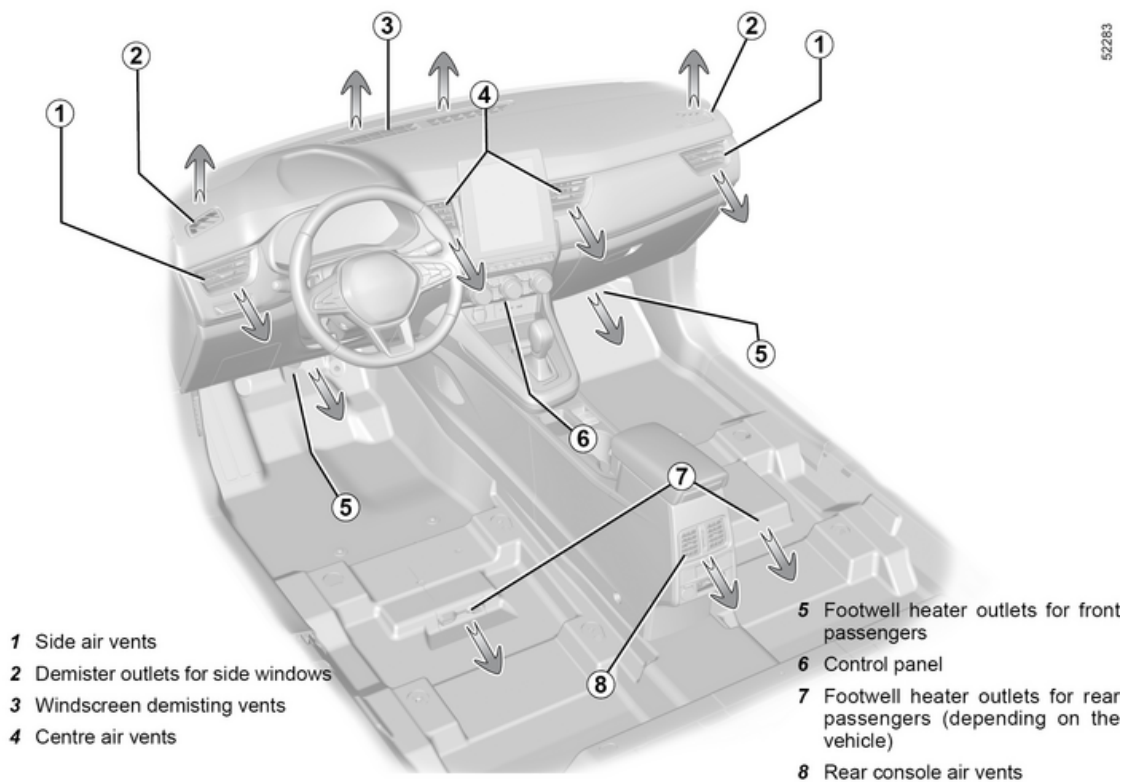

# AERATORI, USCITE DI ARIA

## Aeratori centrale 4, laterale 9 e posteriore 8

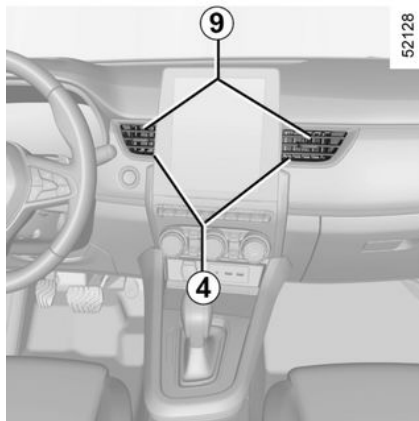

### Erogazione

Per chiudere: spostare il cursore **9** verso l'esterno del veicolo oltre il punto di resistenza.

Per aprire: spostare il cursore **9** verso l'interno del veicolo.

### Orientamento

Portare il cursore **9** nella posizione desiderata.

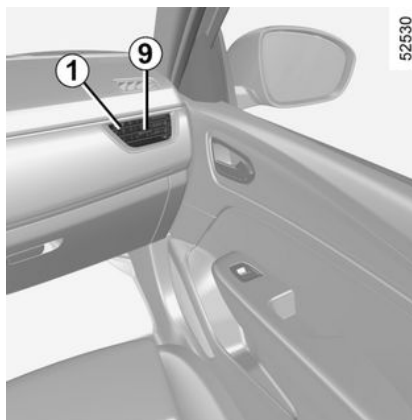

 Non fissate alcun oggetto agli aeratori (ad esempio, il supporto per un telefono).

**Rischi di danneggiamento.**

## Posti posteriori

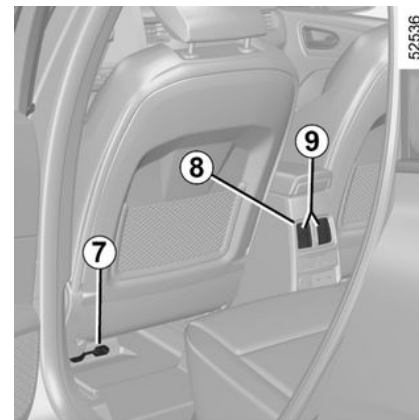

(a seconda del veicolo)

Uscite riscaldamento ai piedi dei passeggeri **8**.



Non introdurre niente nel circuito di ventilazione del veicolo (ad esempio in caso di cattivi odori...).

**Rischio di danneggiamento o di incendio.**

# RISCALDAMENTO, ARIA CONDIZIONATA MANUALE

## I comandi

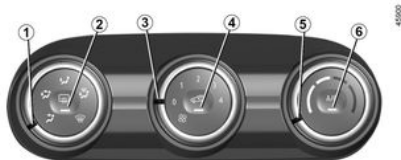

(a seconda del veicolo)

1. Ripartizione dell'aria nell'abitacolo.
2. Sbrinatorio/disappannamento del lunotto e, a seconda della versione del veicolo, dei retrovisori.
3. Regolazione della velocità di ventilazione.
4. Ricircolo dell'aria.
5. Regolazione della temperatura dell'aria.
6. Aria condizionata.

## Attivazione o disattivazione dell'aria condizionata

L'aria condizionata è accesa (spia accesa) o spenta (spia spenta) usando il pulsante **6**.

L'inserimento non avviene se il comando **3** si trova sulla posizione "0".

**L'utilizzo dell'aria condizionata consente:**

- di abbassare la temperatura all'interno dell'abitacolo;
- di disappannare rapidamente i vetri.

## Ripartizione dell'aria nell'abitacolo

Sono disponibili cinque modalità di ripartizione dell'aria. Ruotare il comando **1** per scegliere l'opzione di distribuzione.



Il flusso dell'aria è diretto verso le bocchette di disappannamento del parabrezza e le prese di disappannamento dei vetri laterali anteriori.



Il flusso d'aria è ripartito tra le bocchette dei vetri laterali anteriori, le prese di disappannamento del parabrezza e i piedi dei passeggeri.



Il flusso di aria è diretto principalmente verso i piedi degli occupanti.



Il flusso dell'aria è diretto verso gli aeratori del cruscotto, verso i piedi dei passeggeri anteriori e, a seconda del veicolo, dei passeggeri di seconda fila.



Il flusso dell'aria è principalmente diretto verso gli aeratori del cruscotto.

## Inserimento del ricircolo dell'aria



Premere il pulsante **4**: la spia integrata si accende. In questa posizione l'aria presente nell'abitacolo viene fatta ricircolare senza immissione d'aria esterna.

# RISCALDAMENTO, ARIA CONDIZIONATA MANUALE

**i** Se l'aria condizionata non è inserita (la spia "A/C" su **6** si spegne), l'utilizzo prolungato del ricircolo dell'aria può causare l'appannamento dei vetri laterali e del parabrezza nonché altri inconvenienti dovuti alla presenza di aria non fresca nell'abitacolo. Si consiglia quindi di tornare al funzionamento normale (aria esterna) premendo di nuovo il pulsante **4** non appena il ricircolo dell'aria non è più necessario.

## Il ricircolo dell'aria permette:

- di isolare il veicolo dall'ambiente esterno (circolazione in zone inquinate e così via);
- di raffreddare più rapidamente la temperatura dell'abitacolo.

## Regolazione della velocità di ventilazione



Agire sul comando **3**. Più il comando è posizionato verso destra, maggiore è la quantità di aria diffusa. Se si desidera arrestare il flusso di aria in entrata, posizionare il comando **3** su "0".

Il sistema è disattivato: la velocità di ventilazione è zero (veicolo fermo). Si può comunque avvertire un leggero flusso d'aria quando il veicolo è in movimento.



La posizione  del comando **1** comporta automaticamente il flusso di aria al fine di evitare la formazione di condensa sul parabrezza.

## Regolazione della temperatura dell'aria

Ruotare il comando **5** per ottenere la temperatura desiderata. Più l'indice è nella zona rossa più la temperatura è elevata.

Quando si utilizza a lungo l'aria condizionata, è possibile provare una sensazione di freddo. Per aumentare la temperatura, azionare il comando **5** verso destra.

## Sbrinamento/disappannamento del lunotto

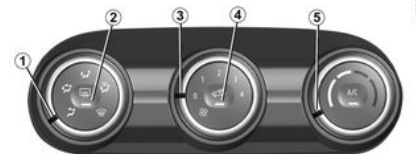

**Con il motore acceso**, premere il pulsante **2**. La spia di funzionamento si accende.

Questa funzione permette lo sbrinamento e il disappannamento rapido del lunotto e degli specchietti dei retrovisori autosbrinanti, per i veicoli che ne sono equipaggiati.

**Per uscire dalla funzione**, premete nuovamente il pulsante **2**. La spia si spegne.

# RISCALDAMENTO, ARIA CONDIZIONATA MANUALE

Se non lo fate, il disappannamento si disinserisce automaticamente.

## Disappannamento rapido

Ruotare i comandi **1**, **3** e **5** nelle

seguenti posizioni :

- disappannamento;
- ventilatore a velocità 3 o 4;
- temperatura massima.

Premere il tasto **4** per disattivare il ricircolo dell'aria (spia spenta) e premere il tasto **2** per inserire lo sbrinamento del lunotto posteriore (spia accesa).



Quando il sistema di climatizzazione è spento, il ricircolo dell'aria si attiva automaticamente in base a condizioni quali la velocità del veicolo per rendere l'aria più confortevole. Premendo il pulsante **4** questa funzione verrà disabilitata.

# CLIMATIZZAZIONE AUTOMATICA

## I comandi



(a seconda della versione del veicolo)

1. Regolazione della velocità di ventilazione.
2. Funzione «visibilità».
3. Regolazione della temperatura dell'aria.
4. Inserimento della modalità automatica.
5. Comando dell'aria condizionata.
6. Ripartizione dell'aria nell'abitacolo.
7. Ricircolo dell'aria.
8. Sbrinamento/disappannamento del lunotto e, a seconda della versione del veicolo, dei retrovisori.

## Modalità Automatica

Il sistema dell'aria condizionata automatica garantisce (ad eccezione di casi di utilizzo in condizioni estreme) il comfort nell'abitacolo ed un buon livello di visibilità, ottimizzando il

consumo. Il sistema agisce sulla velocità di ventilazione, ripartizione dell'aria, ricircolo dell'aria, attivazione o spegnimento dell'aria condizionata e temperatura dell'aria.

AUTO: consente il raggiungimento del livello di comfort selezionato in base alle condizioni esterne. Premere il pulsante **4**.

## Regolazione della velocità di ventilazione

In modalità automatica, il sistema gestisce la velocità di ventilazione più adatta per raggiungere e mantenere il comfort desiderato.

È comunque possibile regolare la velocità di ventilazione ruotando il comando **1** per aumentarla o diminuirla.

## Regolazione della temperatura dell'aria

Ruotare il comando **3** per ottenere la temperatura desiderata.

Più il comando è a destra, più la temperatura sarà elevata.



Qualsiasi intervento su un pulsante diverso da AUTO disattiva la modalità automatica.

## Funzione «visibilità»

Premere il pulsante **2**: la spia integrata si accende.

Questa funzione permette uno sbrinamento e un disappannamento rapido del parabrezza e del lunotto, dei vetri laterali anteriori e dei retrovisori esterni (a seconda del veicolo). Attiva automaticamente le funzioni di climatizzazione e sbrinamento del lunotto.

Premere il tasto **8** per disinserire il funzionamento del lunotto termico, la spia integrata si spegne.

**Per disattivare questa funzione**, premere il pulsante **2** o **4**.



Alcuni pulsanti sono dotati di una spia di funzionamento che indica lo stato di funzionamento.





# CLIMATIZZAZIONE AUTOMATICA

## Modifica della ripartizione dell'aria nell'abitacolo





Ruotare il comando **6**. La spia integrata nel tasto selezionato si accende.

 Il flusso è diretto verso le bocchette di disappannamento del parabrezza e le prese di disappannamento dei vetri laterali anteriori.

 Il flusso d'aria è ripartito tra le bocchette dei vetri laterali anteriori, le prese di disappannamento del parabrezza e i piedi dei passeggeri.

 Il flusso dell'aria è diretto verso gli aeratori del cruscotto, verso i piedi dei passeggeri anteriori e, a seconda del veicolo, dei passeggeri di seconda fila.

 Il flusso dell'aria è principalmente diretto verso gli aeratori del cruscotto.

 Il flusso di aria è diretto principalmente verso i piedi degli occupanti.

## Sbrinamento/disappannamento del lunotto



Premere il pulsante **8**: la spia integrata si accende. Questa funzione permette il disappannamento e lo sbrinamento rapido del lunotto e dei retrovisori (per i veicoli che ne sono provvisti).

**Per uscire dalla funzione**, premete nuovamente il pulsante **8**. Se non lo fate, il disappannamento si disinserisce automaticamente.

## Attivazione o disattivazione dell'aria condizionata

In modalità automatica il sistema attiva o disattiva l'aria condizionata in funzione delle condizioni climatiche esterne.

Premere il pulsante **5** per forzare l'arresto della climatizzazione. La spia integrata si spegnerà.

## Utilizzo del ricircolo dell'aria (isolamento dell'abitacolo)



Questa funzione è gestita automaticamente ma è possibile anche attivarla manualmente; in questo caso, l'attivazione è confermata dall'accensione della spia integrata nel tasto **7**.

 Il disappannamento/sbrinamento ha in ogni caso priorità sul ricircolo dell'aria.

## Utilizzo manuale

Premere il pulsante **7**: la spia integrata si accende.

L'utilizzo prolungato della funzione ricircolo può causare cattivi odori a

## CLIMATIZZAZIONE AUTOMATICA

causa del mancato ricambio di aria, nonché l'appannamento dei vetri.

Per evitare ciò, il ricircolo dell'aria viene disabilitato automaticamente dopo un certo periodo tempo.

Si consiglia quindi di tornare alla modalità automatica non appena il ricircolo dell'aria non è più necessario premendo il tasto **7**.

### **Spegnimento dell'impianto**

Ruotare il comando **1** fino alla posizione "OFF" per arrestare il sistema. Per attivarlo, ruotare nuovamente il comando **1** per regolare la velocità di ventilazione o premere il tasto **4**.



Quando il sistema di climatizzazione è spento, il ricircolo dell'aria si attiva automaticamente in base a condizioni quali la velocità del veicolo per rendere l'aria più confortevole. Premendo il pulsante **7** questa funzione verrà disabilitata.



Il funzionamento dell'aria condizionata comporta un aumento del consumo di carburante (spegnete l'impianto quando non è più necessario).

# ARIA CONDIZIONATA: INFORMAZIONI E CONSIGLI DI USO

## Consigli d'uso

In alcuni casi (aria condizionata disinserita, ricircolo dell'aria attivo, velocità di ventilazione nulla o insufficiente, ecc.) è possibile constatare l'appannamento dei vetri e del parabrezza del veicolo.

In caso di appannamento, utilizzate la funzione «visibilità» per eliminarlo, poi favorite l'uso di aria condizionata in modalità automatica per evitare che si formi.



### **Veicoli con modalità ECO**

Una volta attivata, la modalità ECO può ridurre le prestazioni dell'aria condizionata. ➔ 146.



Non introdurre niente nel circuito di ventilazione del veicolo (ad esempio in caso di cattivi odori...).

**Rischio di danneggiamento o di incendio.**

## Consumo di carburante

È normale constatare un aumento del consumo di carburante (soprattutto nel traffico urbano) durante l'utilizzo dell'aria condizionata.

Per i veicoli equipaggiati con aria condizionata senza modalità automatica, spegnete l'impianto quando non è più necessario.

### **Alcuni consigli per ridurre al minimo il consumo e quindi contribuire alla salvaguardia dell'ambiente**

Durante la guida tenete gli aeratori aperti e i finestrini chiusi. Se il veicolo è rimasto fermo ad elevate temperature o sotto il sole, aerate per alcuni minuti per far uscire l'aria calda prima di partire.

## Manutenzione

Consultate il libretto di manutenzione del vostro veicolo per informarvi sulla periodicità dei controlli.



Utilizzare il sistema di climatizzazione con regolarità, anche a temperature basse, attivandolo almeno una volta al mese per circa 5 minuti.

## anomalie di funzionamento

In generale, se constatate anomalie di funzionamento dell'impianto, rivolgetevi ad un Rappresentante del marchio.

– **Efficacia limitata a livello di sbrinamento, disappannamento o aria condizionata.**

Può essere dovuto all'intasamento della cartuccia del filtro abitacolo.

– **Non viene generata aria fredda.**

Controllate la corretta posizione dei comandi e le condizioni dei fusibili. Altrimenti, arrestate il funzionamento.

### **Presenza d'acqua sotto il veicolo**

Dopo un uso prolungato del sistema dell'aria condizionata, la presenza d'acqua dovuta alla condensa sotto il veicolo è normale. È causata dalla condensa.

# ARIA CONDIZIONATA: INFORMAZIONI E CONSIGLI DI USO



**Non aprire il circuito del liquido refrigerante.**

È pericoloso per gli occhi e per la pelle.



Prima di effettuare qualsiasi intervento nel vano motore, è obbligatorio disinserire il contatto. ➔ **129**

CO<sub>2</sub>  
eq  
x,xx t

Quantità in massa e in CO<sub>2</sub> equivalente.

4

Il circuito del fluido refrigerante (di cui alcuni componenti sono ermeticamente chiusi) può contenere gas fluorurati a effetto serra.

## Liquido refrigerante R-134a

Il circuito del fluido refrigerante (di cui alcuni componenti sono ermeticamente chiusi) può contenere gas fluorurati a effetto serra.

A seconda del veicolo, sull'etichetta **A** affissa all'interno del vano motore sono riportate le seguenti informazioni.

La presenza e l'ubicazione delle informazioni sull'etichetta **A** dipendono dal veicolo.



**Non aprire il circuito refrigerante.** È

pericoloso per gli occhi e per la pelle.



**Tipo di liquido refrigerante**



**(XXX) Tipo di olio nel circuito della climatizzazione**



**Prodotto infiammabile**



**Consultare il libretto di istruzioni del veicolo**



**Manutenzione**

x,xxx  
kg

Quantità di liquido refrigerante presente nel veicolo.

GWP  
xxxxx

Potenziale di riscaldamento globale (CO<sub>2</sub> equivalente).



59951

# ARIA CONDIZIONATA: INFORMAZIONI E CONSIGLI DI USO



59945



Fare attenzione a non utilizzare refrigeranti non conformi alle specifiche.

## Rischi di

### danneggiamento.

Il refrigerante è ad alta pressione e infiammabile a seconda delle specifiche. **Rischio di lesioni**  
Rivolgersi a un Rappresentante del marchio.



## Tipo di liquido refrigerante



## (XXX) Tipo di olio nel circuito della climatizzazione



## Prodotto infiammabile



## Consultare il libretto di istruzioni del veicolo



## Manutenzione

x,xxx  
kg

(1) Quantità di liquido refrigerante presente nel veicolo.

GWP  
xxxxx

(2) Potenziale di riscaldamento globale (CO2 equivalente).

CO2  
eq  
x,xx t

(3) Quantità in massa e in CO2 equivalente.

## Liquido refrigerante R-1234yf

Il circuito del fluido refrigerante (di cui alcuni componenti sono ermeticamente chiusi) può contenere gas fluorurati a effetto serra.

A seconda del veicolo, sull'etichetta **B** affissa all'interno del vano motore sono riportate le seguenti informazioni.

La presenza e l'ubicazione delle informazioni sull'etichetta **B** dipendono dal veicolo.

Tipo di liquido refrigerante motore TCE 260: R-1234yf.

## Ulteriori informazioni

A seconda dell'etichetta e del tipo di refrigerante:

## Liquido refrigerante R-1234yf

- (1) 0,500 kg/0,620 kg
- (2) GPWP 4
- (3) 0,002t

# ARIA CONDIZIONATA: INFORMAZIONI E CONSIGLI DI USO

4



59944



59952

# EQUIPAGGIAMENTO MULTIMEDIALE

## Sistema multimediale A o B

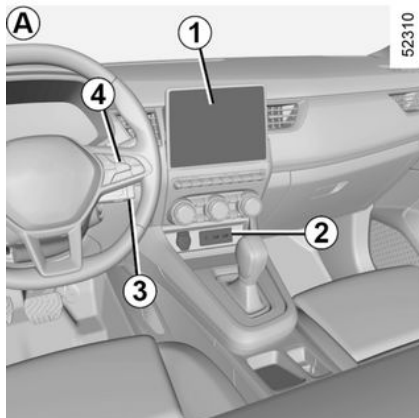

La posizione e il corretto funzionamento degli equipaggiamenti può variare in base al veicolo.

1. Schermata multimediale;
2. Prese multimediali;
3. Comandi al volante;
4. Comandi al volante;



Per maggiori informazioni, consultate il libretto dell'equipaggiamento multimediale.

## Prese multimediali 2

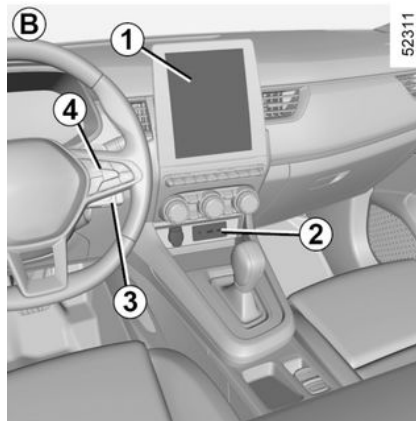

È possibile utilizzare le prese USB per accedere al contenuto multimediale degli accessori e per l'aggiornamento del sistema.

Le varie sorgenti possono essere selezionate dalla schermata multimediale o dall'autoradio e dai comandi al volante.

Le prese USB consentono anche di ricaricare gli accessori approvati dal nostro Servizio tecnico con una potenza massima di 12 Watt (5 Volt) per presa.

La presa JACK permette di ascoltare sorgenti audio mediante un cavo ausiliario.



Collegate esclusivamente accessori con potenza massima di 12 Watt.

**Rischio d'incendio.**

## Comandi al volante 4

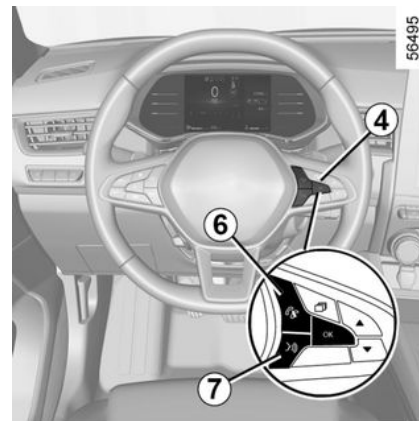

Sui veicoli equipaggiati, è possibile utilizzare i comandi del telefono vivavoce **6** e le funzioni di riconoscimento vocale **7**.

# EQUIPAGGIAMENTO MULTIMEDIALE

## Microfono 8

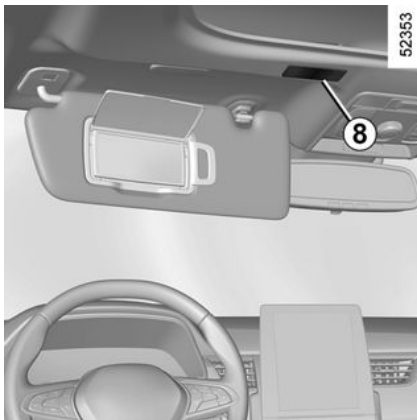

## Caricabatterie wireless 9

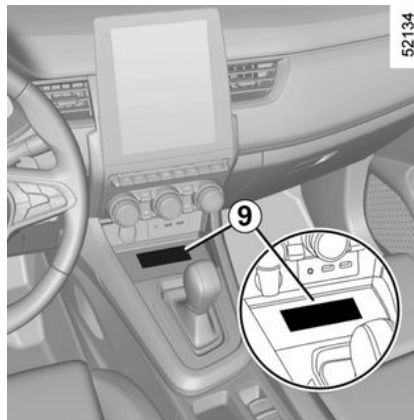

(a seconda della versione del veicolo)

➔ 287

## Prese multimediali 10

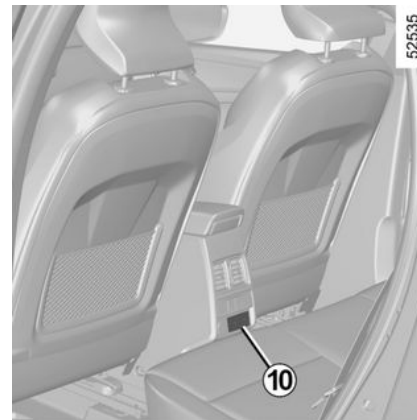

(a seconda della versione del veicolo)

È possibile utilizzare le prese USB.

Le prese USB possono anche essere utilizzate per ricaricare gli accessori approvati dai Servizi tecnici con una potenza massima di 10,5 Watt (5 Volt) per presa.



### Utilizzo del telefono

Vi ricordiamo la necessità di rispettare le normative vigenti che regolano l'utilizzo di queste apparecchiature.



### Utilizzo del telefono

Vi ricordiamo la necessità di rispettare le normative vigenti che regolano l'utilizzo di queste apparecchiature.



## ALZAVETRO CON COMANDO ELETTRICO

Questi sistemi funzionano con contatto inserito o con contatto disinserito fino all'apertura di una porta anteriore (per non più di 3 minuti circa).



### Responsabilità del conducente

Non lasciare il veicolo con la carta o la chiave all'interno, lasciando all'interno un bambino, un adulto non autosufficiente o un animale, anche per un breve lasso di tempo.

Infatti, questo potrebbe mettere a rischio la propria incolumità o quella di altre persone avviando il motore, azionando degli equipaggiamenti come ad esempio gli alzacristalli o addirittura bloccare le porte.

In caso di incidente, invertite subito il senso della corsa del vetro premendo il tasto interessato.

**Pericolo di gravi lesioni.**

### Alzacristalli elettrici ad impulsi

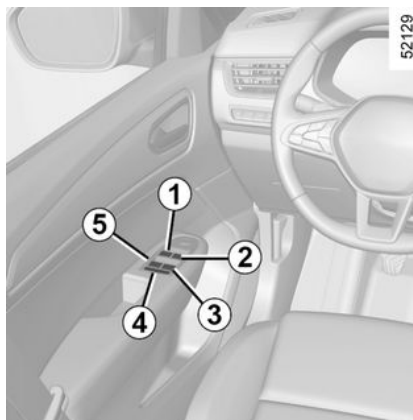

Premere brevemente o alzare a fondo corsa l'interruttore del vetro: il vetro si alzerà o abbasserà completamente. Ogni ulteriore azione sul pulsante arresta il funzionamento del vetro.

**Nota:** i vetri posteriori non si abbassano completamente.

Dal posto conducente, agire sul pulsante:

1. per il lato conducente;
2. per il lato passeggero anteriore;
3. e 5 per i passeggeri posteriori.

Dai posti passeggeri agite sul pulsante 6.

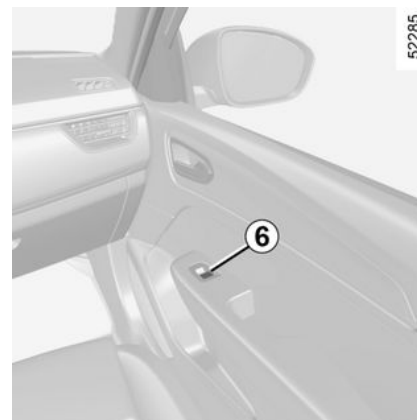

Evitare di appoggiare un oggetto su un vetro socchiuso: si rischia di danneggiare gli alzacristalli.

# ALZAVETRO CON COMANDO ELETTRICO



## Sicurezza degli occupanti

Il conducente può disattivare il funzionamento degli alzacristalli dei passeggeri anteriori e posteriori a tutti gli occupanti, incluso il proprio, premendo il contattore **4**. Un messaggio di conferma è visualizzato sul quadro della strumentazione.

**Nota:** se il vetro incontra resistenza durante la chiusura (ad esempio rami di un albero, ecc.) si ferma e scende nuovamente di alcuni centimetri.

## Chiusura a distanza dei vetri

Quando le porte sono bloccate dall'esterno, con un **doppio clic del tasto di bloccaggio della porta del conducente in modalità "mani libere"**, sulla carta, tutti i vetri (e tettuccio apribile a seconda del veicolo) dotati di alzacristallo elettrico ad impulsi si chiuderanno automaticamente.

Il sistema deve essere azionato solo se il veicolo è ancora nel campo visivo dell'utilizzatore e non vi è nessun occupante all'interno.

## anomalie di funzionamento

In caso di mancato funzionamento della chiusura di un vetro, il sistema passa in modalità normale: tirare per quanto necessario l'interruttore interessato fino alla chiusura completa del vetro (il vetro si risollewa gradualmente), quindi tenere premuto il tasto (sempre sul lato chiusura) per un secondo e poi abbassare e sollevare completamente il vetro per reinizializzare il sistema.

Se necessario, rivolgetevi alla Rete del marchio.



Quando si chiudono i vetri, verificate che nessuna parte del corpo (braccio, mano, ecc.) si sporga dal veicolo.

**Pericolo di gravi lesioni.**

# TETTUCCIO APRIBILE A COMANDO ELETTRICO

## Per fare scorrere la tendina 1

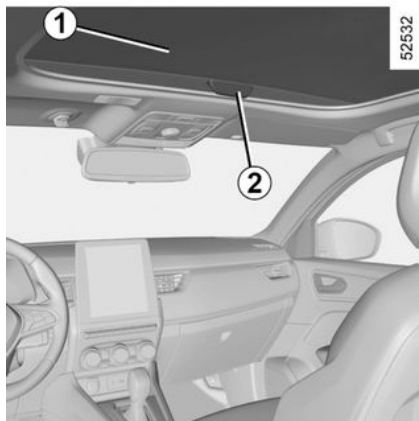

- **Per aprire:** spingere la maniglia **2** all'indietro per spostare la tendina fino alla posizione desiderata;
- **per chiudere:** tirare la maniglia **2** in avanti per spostare la tendina fino alla posizione desiderata.

## Per far scorrere il tettuccio apribile

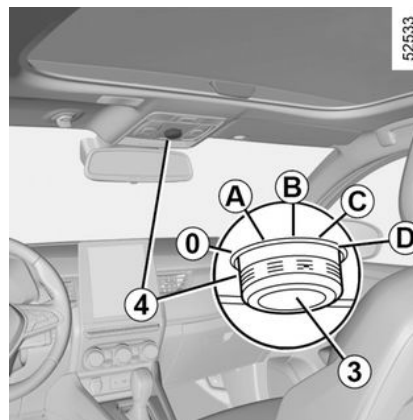

- **Per inclinare:** portare il riferimento **3** in posizione **A**;
- **per aprire:** portare il riferimento **3** nella posizione **B**, **C** o **D** o a seconda del tipo di apertura richiesta;
- **per chiudere:** portare il riferimento **3** nella posizione **0**.



### Responsabilità del conducente

Non lasciare mai un animale, un bambino o un adulto non autonomo da solo nel veicolo, anche per un breve lasso di tempo.

Infatti, questi potrebbe mettere a rischio la propria incolumità o quella di altre persone avviando il motore, azionando degli equipaggiamenti come ad esempio gli alzacristalli o addirittura bloccare le porte.

In caso di inceppamento, invertite subito il senso della corsa azionando il pulsante **4** completamente verso destra (posizione **D**).

**Pericolo di gravi lesioni.**



Per i veicoli che ne sono dotati, questa operazione attiverà la chiusura ad effetto

globale. ➔ **32**

Assicuratevi che nessuno sia rimasto a bordo del veicolo.

# TETTUCCIO APRIBILE A COMANDO ELETTRICO

## Chiusura a distanza del tettuccio apribile

Premendo due volte di seguito il pulsante di blocco della carta, i vetri e il tetto panoramico si chiuderanno automaticamente.

Il sistema deve essere azionato solo se il veicolo è ancora nel campo visivo dell'utilizzatore e non vi è nessun occupante all'interno.



Per i veicoli che ne sono dotati, questa operazione attiverà la chiusura ad effetto

globale. → 32

Assicuratevi che nessuno sia rimasto a bordo del veicolo.

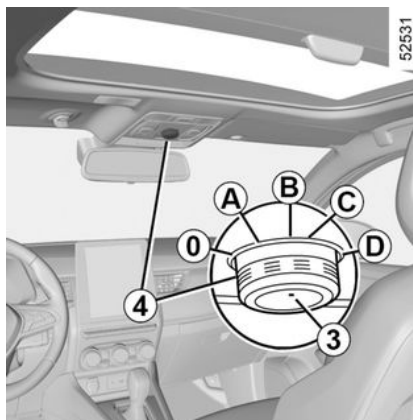

### Particolarità

Il vostro veicolo è dotato di un limitatore di sforzo: quando il tettuccio apribile incontra una resistenza a fine corsa (ramo d'albero, ecc.), si ferma e si sposta indietro di alcuni centimetri.

Dopo la chiusura a distanza del tettuccio apribile, premendo il pulsante 4 lo si può riportare nella posizione iniziale.

Il tettuccio non si apre quando la temperatura è inferiore a  $-20^{\circ}\text{C}$ . Tuttavia, sarà ancora possibile chiuderlo.



Quando si chiude il tettuccio apribile, verificate che nessuna parte del corpo (braccio, mano, ecc.) sporga dal veicolo. **Pericolo di gravi lesioni.**

## anomalie di funzionamento

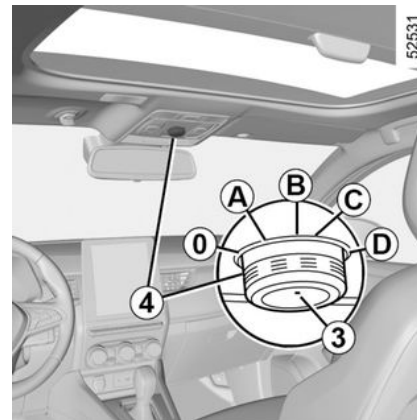

Se il tettuccio non si chiude, portare il riferimento 3 nella posizione 0 quindi premere il pulsante 4 fino a quando il tettuccio apribile non è completamente chiuso. Rivolgersi ad un Rappresentante del marchio.

## TETTUCCIO APRIBILE A COMANDO ELETTRICO



Attenzione: in questa fase il limitatore di sforzo del tettuccio apribile è disattivato. Consultare al più presto un Rappresentante del marchio.

### Precauzioni d'uso

#### – Veicolo con carichi sulle barre del tetto.

In linea generale, quando il tetto è carico, si raccomanda di non agire sul tettuccio apribile.

Prima di azionare il tetto apribile, controllare gli oggetti e/o gli accessori (porta-bici, bagagliaia del tetto, ecc.) fissati alle barre portapacchi del tetto: devono essere posizionati e montati correttamente e il loro ingombro non deve interferire con il corretto funzionamento del tetto apribile.

Per conoscere gli adattamenti possibili, rivolgersi alla Rete del marchio;

- **controllare** che il tettuccio apribile sia chiuso correttamente quando si scende dal veicolo;
- **pulire** ogni tre mesi la guarnizione di tenuta utilizzando i prodotti detergenti selezionati dai nostri servizi tecnici;

– **non aprire** il tettuccio apribile subito dopo uno scroscio di pioggia o dopo aver lavato il veicolo.



### Responsabilità del conducente

Non lasciare mai un animale, un bambino o un adulto non autonomo da solo nel veicolo, anche per un breve lasso di tempo.

Infatti, questi potrebbe mettere a rischio la propria incolumità o quella di altre persone avviando il motore, azionando degli equipaggiamenti come ad esempio gli alzavetri o addirittura bloccare le porte.

In caso di inceppamento, invertite subito il senso della corsa azionando il pulsante **4** completamente verso destra (posizione **D**).

**Pericolo di gravi lesioni.**

# ALETTA PARASOLE

## Aletta parasole anteriore



Abbassare l'aletta parasole **1**.

## Specchietti di cortesia

(a seconda della versione del veicolo)

Sollevate il coperchio **2**. L'accensione della luce **3** è automatica.



Per sicurezza, effettuare queste operazioni a veicolo fermo. **Rischio di incidente.**



Durante la guida, fate attenzione a richiudere la protezione dello specchietto di cortesia.

**Rischio di lesioni**

# ILLUMINAZIONE INTERNA

## Plafoniera

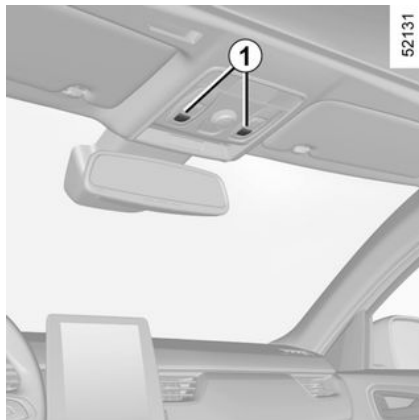

- Premere il contattore **1** per:
- illuminazione permanente;
  - lo spegnimento immediato.

## Lampade di lettura A

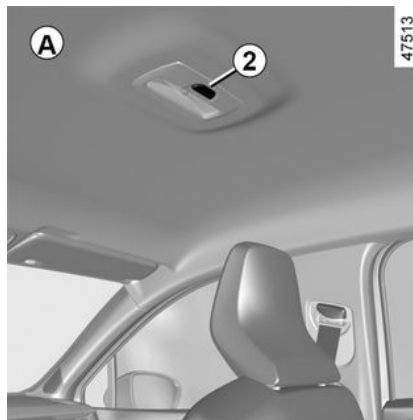

- Premere il contattore **2** per:
- illuminazione permanente;
  - un'illuminazione comandata dallo sbloccaggio del veicolo o dall'apertura di una delle porte. Si spegne quando le porte interessate sono ben chiuse, dopo un lasso di tempo predeterminato;
  - lo spegnimento immediato.

## Lampade di lettura B

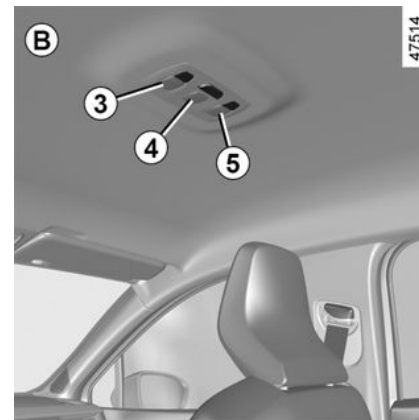

- Premere il tasto **3, 4 o 5** per un'illuminazione costante.

**Nota:** sui veicoli che ne sono dotati, è possibile disattivare/attivare l'accensione delle luci di lettura all'apertura delle porte o del bagagliaio tramite lo schermo multimediale ➔ **105**.

## ILLUMINAZIONE INTERNA

### Luci del vano portaoggetti

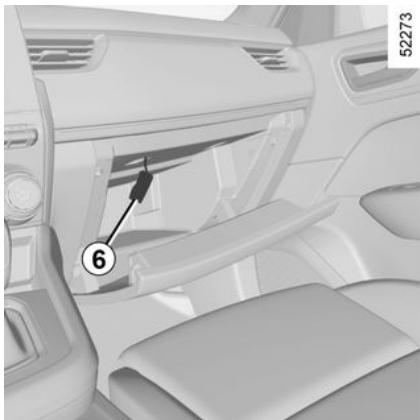

A seconda della versione del veicolo, la luce **6**, si accende all'apertura della copertura.

### Luca del bagagliaio

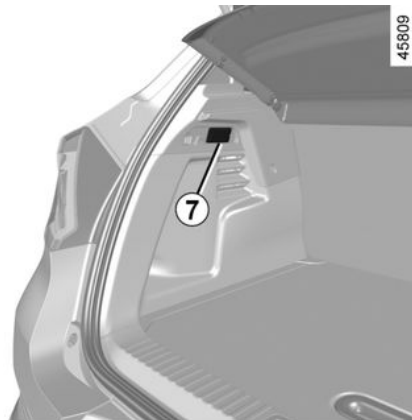

La luce **7** si accende all'apertura del bagagliaio.

### Luca ambiente delle porte anteriori



(a seconda della versione del veicolo)  
La luce ambiente della porta anteriore **8** si accende quando la funzione è attivata e il veicolo è sbloccato.

 Il blocco o sblocco delle porte o del portellone attiva l'accensione temporizzata delle plafoniere e delle luci.



## VANI PORTAOGGETTI NELL'ABITACOLO

### Tasche portaoggetti porta anteriore 1

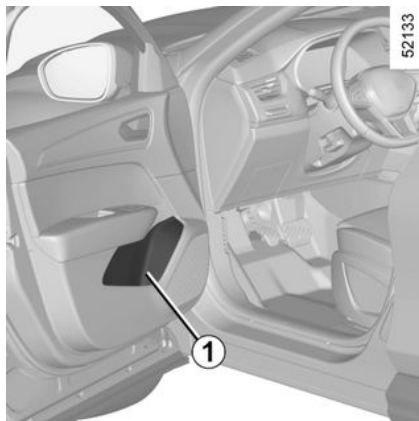

Possono contenere una bottiglia da 1,5 litri.



Sul pavimento (del posto di guida) non deve trovarsi alcun oggetto che in caso di frenata brusca rischierebbe di scivolare sotto la pedaliera ostacolandone l'uso.

### Vano portaoggetti aletta parasole 2

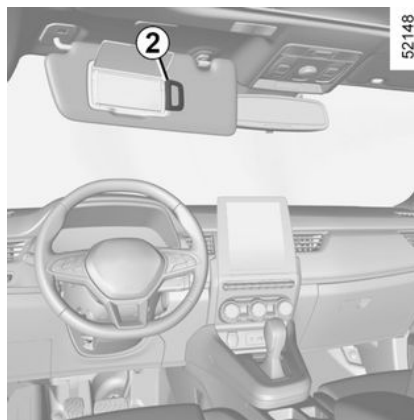

Può contenere biglietti autostradali, carte, ecc.



Controllate che nessun oggetto duro, pesante o appuntito sporga o sia presente nei vani portaoggetti «aperti», in modo tale da non mettere a repentaglio l'incolumità degli occupanti del veicolo in curva, in caso di frenata brusca o di urto.

### Vano portaoggetti della consolle centrale/zona di ricarica per induzione 3

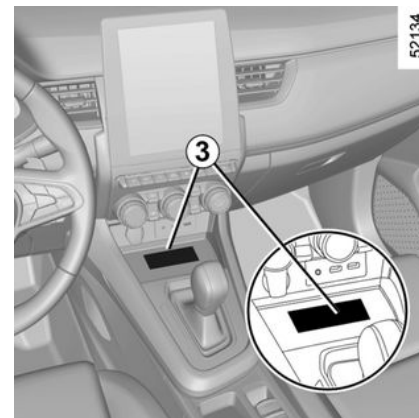

Per maggiori informazioni sulla zona di ricarica per induzione, consultate il libretto d'istruzioni del sistema multimediale.

## VANI PORTAOGGETTI NELL'ABITACOLO

### Tasca della console centrale 4

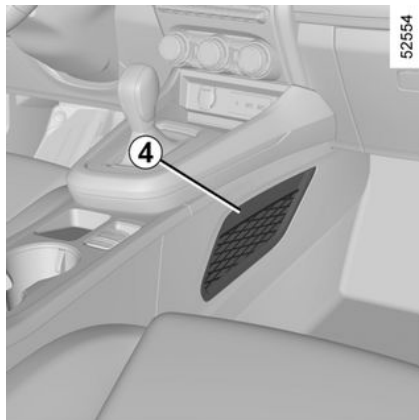

Controllate che nessun oggetto duro, pesante o appuntito sporga o sia presente nei vani portaoggetti «aperti», in modo tale da non mettere a repentaglio l'incolumità degli occupanti del veicolo in curva, in caso di frenata brusca o di urto.

### Vano portaoggetti lato passeggero

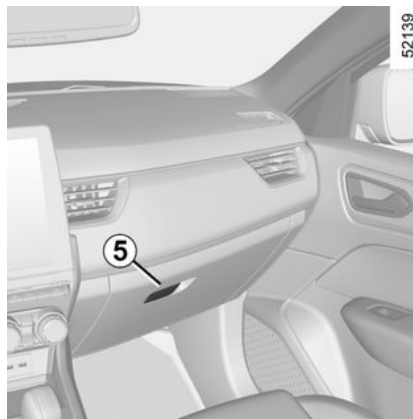

Per aprire, tirare la maniglia **5**.

Questo vano portaoggetti permette di sistemare documenti di formato A4, una bottiglia, ecc.

### Portabicchieri 6

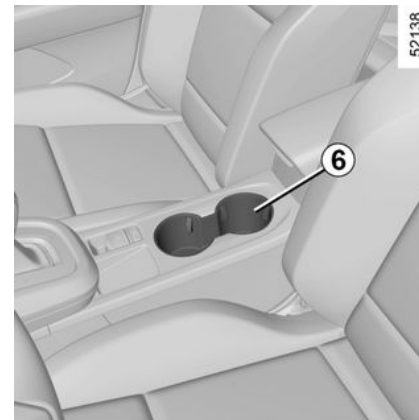

A seconda della versione del veicolo, il portabicchieri può essere dotato di ganci di fissaggio per tenere i bicchieri in posizione.

Può contenere il posacenere estraibile, lattine, ecc.

## VANI PORTAOGGETTI NELL'ABITACOLO

### Vano portaoggetti bracciolo centrale 9

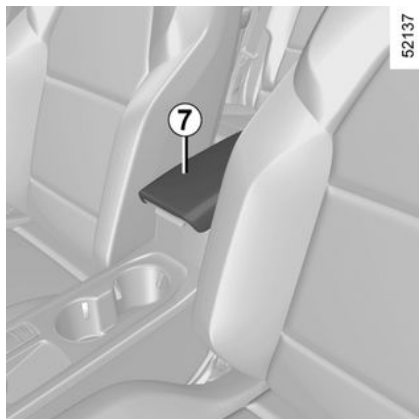

Sollevare il coperchio **7** del bracciolo scorrevole premendo il pulsante **8**.

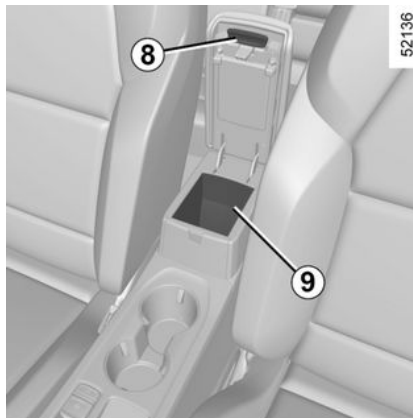

In curva, in fase di accelerazione o frenata, abbiate cura che il recipiente presente nel portaltattine non fuoriesca.

**Rischio di lesioni se il liquido è caldo e/o fuoriesce.**

### Vano portaoggetti porta posteriore 10

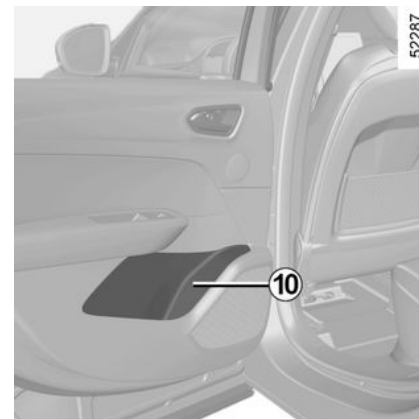

Possono contenere una bottiglia da 0,5 litri.

## VANI PORTAOGGETTI NELL'ABITACOLO

### Tasche portaoggetti dei sedili posteriori 11

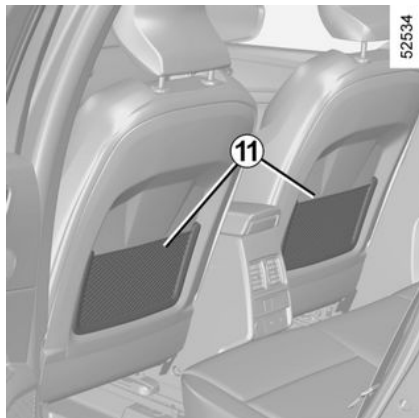

Controllate che nessun oggetto duro, pesante o appuntito sporga o sia presente nei vani portaoggetti «aperti», in modo tale da non mettere a repentaglio l'incolumità degli occupanti del veicolo in curva, in caso di frenata brusca o di urto.

### Maniglia di ritegno 12

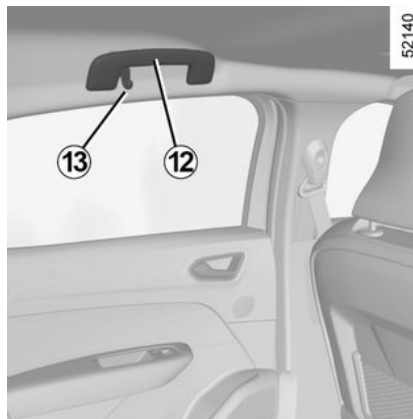

Serve a tenersi durante la guida.

Non utilizzatela per salire o scendere dal veicolo.

### Gancio portabiti 13

### Portabicchieri per sedile posteriore 14



Abbassare il bracciolo del sedile posteriore.

## PRESA ACCESSORI

### Presse accessori 1

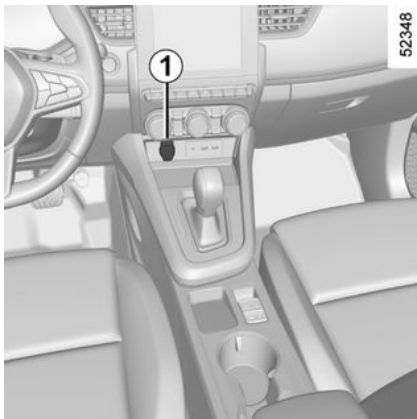

È possibile usare la presa **1** o **2** a seconda del veicolo. È prevista per il collegamento di accessori omologati dai nostri Servizi Tecnici del marchio.

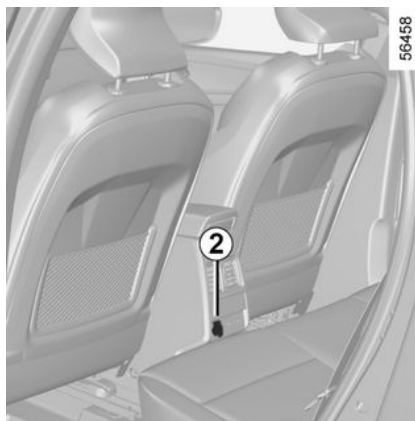

Collegare solo accessori con potenza massima di 120 Watt (12 V).

In caso di utilizzo contemporaneo di diverse prese per accessori, la potenza totale degli accessori collegati non deve superare 180 Watt.

**Rischio d'incendio.**

# APPOGGIATESTA POSTERIORE

## Posizione d'impiego

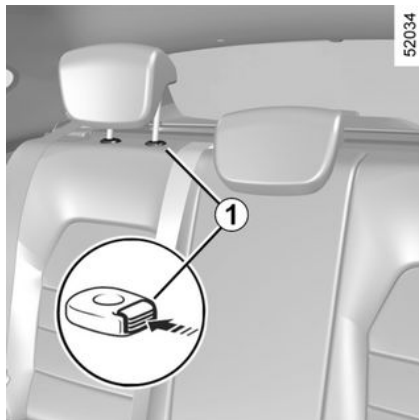

Sollevare quanto più possibile il poggiatesta finché non si blocca. Verificate il corretto bloccaggio.

## Per togliere il poggiatesta

Sollevare l'appoggiatesta al massimo, quindi premere il pulsante **1** e rimuovere l'appoggiatesta.

**Nota:** il poggiatesta **2** è fisso e non può essere rialzato.

## Per rimettere il poggiatesta

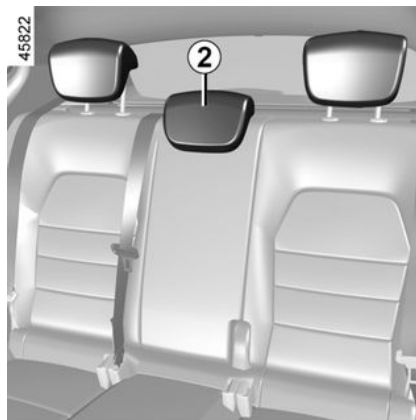

Introducete le aste nelle guide e premete il poggiatesta fino a farlo bloccare in posizione alta. Verificate il corretto bloccaggio.

## Posizioni di inclinazione

Premere il tasto **1** e abbassare completamente il poggiatesta.

## Appoggiatesta fisso 2 per il sedile centrale posteriore

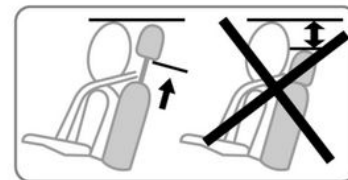

**La posizione dell'appoggiatesta completamente abbassato è una posizione riposta.** non deve essere adottata quando un passeggero è seduto.



L'appoggiatesta è un elemento di sicurezza, accertarsi che sia installato e correttamente posizionato:

# SEDILE UNICO POSTERIORE

## Funzionalità

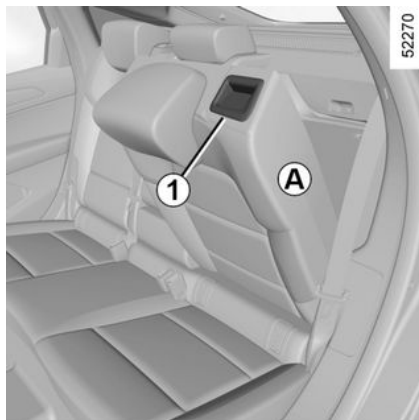

### Per ribaltare lo schienale

Verificate che i sedili anteriori siano sufficientemente avanzati.

Abbassare completamente gli appoggiatesta.

Tirare la linguetta **1** e abbassare lo schienale **A**.

Prima di ribaltare qualsiasi sedile posteriore, inserire la cintura del sedile interessato nel modulo corrispondente. Ciò consente di evitare che la cintura di sicurezza resti intrappolata quando il sedile viene rimesso in posizione per l'uso.

In ogni caso, verificate che le cinture di sicurezza funzionino correttamente.

**Per rimontare lo schienale,** procedete in senso contrario.

Rialzare di nuovo lo schienale finché non raggiunge il relativo punto di blocco. Fare attenzione a non bloccare la cintura di sicurezza tra lo schienale e il ripiano.



Quando spostate i sedili posteriori, verificate che i punti di fissaggio siano liberi (parti del corpo, animali, ghiaia, panni, giocattoli...).



Per motivi di sicurezza, effettuate queste operazioni a veicolo fermo.



**Quando risollevate lo schienale,** abbiate cura di verificarne il corretto fissaggio.

**Qualora utilizzate delle foderine dei sedili,** controllate che non impediscano il bloccaggio dello schienale. Posizionate correttamente le cinture. Riposizionare i poggiatesta.

# BAGAGLIAIO

## Per aprirlo parzialmente

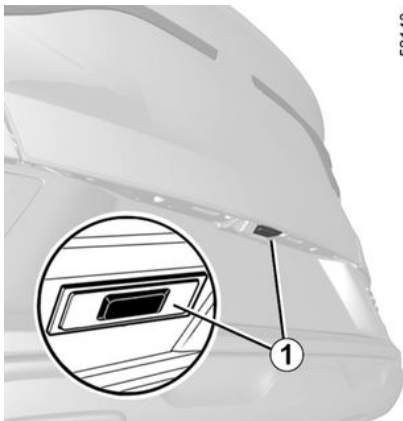

Premere il tasto **1** per aprire lo sportello del bagagliaio di alcuni centimetri.

Sollevate lo sportello del bagagliaio.

## Chiusura

Abbassare lo sportello del bagagliaio aiutandosi inizialmente con le maniglie interne **2**.

## Apertura manuale dall'interno

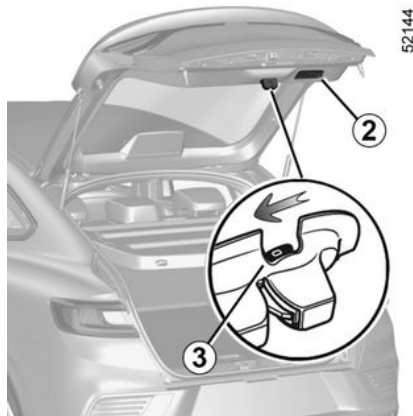

Qualora il bagagliaio non si apra, è possibile sbloccarlo manualmente dall'interno:

- è possibile accedere al bagagliaio ribaltando il o gli schienali del sedile unico posteriore;
- inserire una matita, o un oggetto simile, nella cavità **3** e far scivolare l'insieme come indicato nel disegno;
- spingere lo sportello del bagagliaio per aprirlo.



Il fissaggio di un qualsiasi tipo di portapacchi (portabici, portaoggetti del bagagliaio ecc.) sul portello del bagagliaio è vietato. Per l'installazione di un portapacchi sul veicolo, rivolgersi a un rappresentante del marchio.



## RIPIANO POSTERIORE

### Distacco

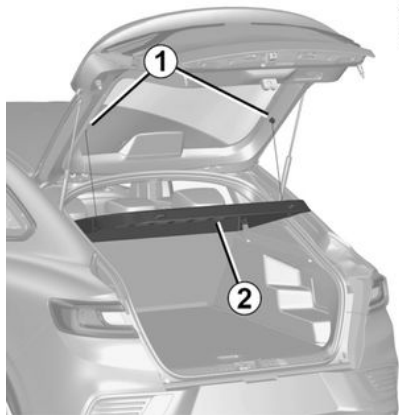

- Staccare le due cinghie **1** dello sportello del bagagliaio;
- sollevare il ripiano **2** per sganciarlo (movimento **A**);
- tirate il ripiano verso di voi.

Per rimontarlo, procedete analogamente, effettuando in senso inverso le operazioni precedenti.

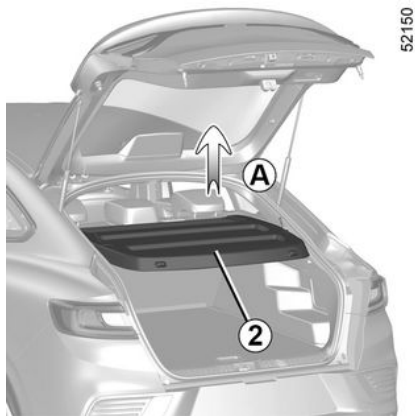

Non collocate oggetti pesanti o duri sul ripiano. In caso di una frenata brusca o d'incidente potrebbe mettere a rischio l'incolumità degli occupanti del veicolo.

# DISPOSIZIONI DEL BAGAGLIAIO

## Pianale amovibile 1

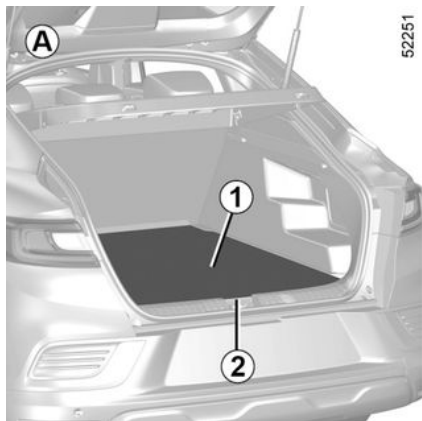

(a seconda della versione del veicolo)  
La posizione del pianale amovibile **1** può essere modificata come illustrato di seguito.

### Posizione pianale unico **A**

Permette di creare un pianale ribaltando lo schienale del sedile unico posteriore, e di dividere il bagagliaio in due spazi distinti.

Il pianale amovibile è posizionato sulla guida.

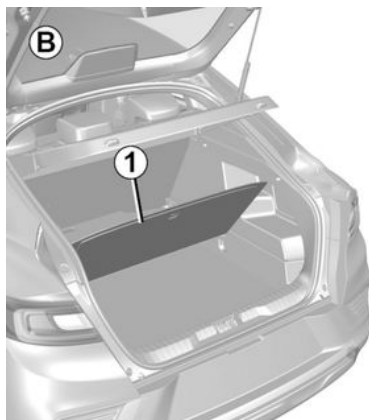

### Posizione intermedia **B**

Nella posizione **A**, consente di utilizzare lo spazio sotto il pianale **1** e accedere agli strumenti conservati sotto il tappetino del bagagliaio.



Carico ammesso sul pianale amovibile: 100 kg uniformemente ripartiti.

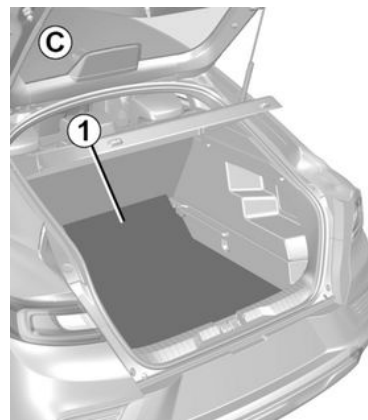

### Posizione di carico **C**

Questa posizione consente di aumentare il volume di carico del bagagliaio.



In caso di rimozione del pianale amovibile dal bagagliaio, sollevarlo di oltre 30 gradi. Se non viene sollevato a sufficienza potrebbero verificarsi danni al portellone.

## TRASPORTO DI OGGETTI NEL BAGAGLIAIO

Mettere sempre gli oggetti da trasportare in modo che il loro lato più grande sia appoggiato contro:



gli schienali del sedile unico posteriore, in caso di carico normale (ad esempio **A**)



gli schienali dei sedili anteriori con gli schienali posteriori ripiegati, come nel caso di carico massimo (esempio **B**)

Assicurarsi che gli oggetti trasportati siano distribuiti uniformemente nell'area di carico.

Se dovete appoggiare degli oggetti sullo schienale ribaltato, è necessario che abbassiate i poggiatesta prima di ribaltare lo schienale in modo da posizionarlo il più possibile contro il sedile.

**Nota:** in assenza di una ruota di scorta o del kit di gonfiaggio degli pneumatici,

non caricare la parte inferiore del bagagliaio.

## TRASPORTO DI OGGETTI: SISTEMA DI TRAINO

**i** Carico ammesso sul punto di traino, peso massimo di traino consentito, con freni e senza freni: → 366.

### Scelta e montaggio del sistema di traino

Massa massima del sistema di traino:

- 35 kg su veicoli con predisposizione per il traino;
- 28 kg su veicoli senza predisposizione per il traino.

Qualsiasi dispositivo di rimorchio non deve ostruire alcun componente di illuminazione o la targa quando non in uso.

In tutti i casi, dovete conformarvi alle normative del paese in cui vi trovate.

Per il montaggio e le condizioni di utilizzo, consultate le istruzioni di montaggio dell'equipaggiamento.

Si consiglia di tenere questo libretto di istruzioni con gli altri documenti di bordo.

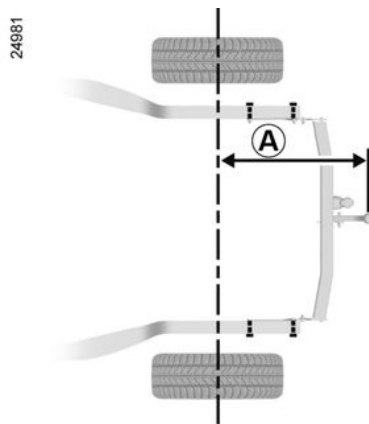

Soglia massima **A**: 1.097 mm.

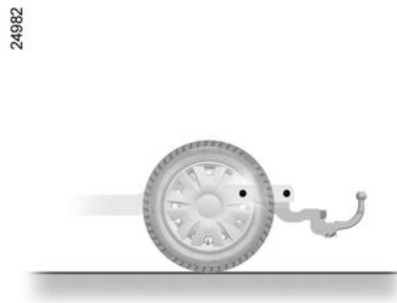

# BARRE DEL TETTO, ANTENNA

## BARRE DEL TETTO

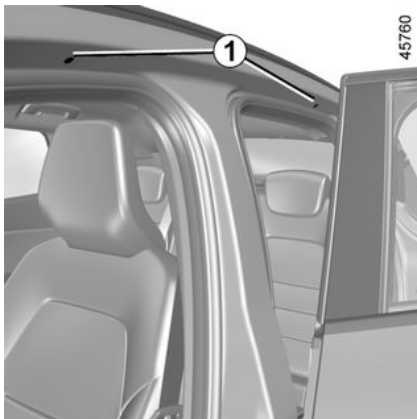

Aprire le porte, per accedere agli inserti di fissaggio **1**.

### Precauzioni d'uso

#### Manipolazione dello sportello del bagagliaio

Prima di gestire il portellone, verificare gli oggetti e/o gli accessori (portabici, bagagliera del tetto e così via) montati sulle barre del tetto: queste ultime devono essere correttamente posizionate e non devono impedire il funzionamento corretto del portellone.



Quando le barre del tetto originali, ed omologate dai nostri Servizi Tecnici, vengono fornite con delle viti, utilizzate esclusivamente queste ultime per fissare le barre tetto sul veicolo.



Per la scelta dell'equipaggiamento adatto al vostro veicolo, vi consigliamo di rivolgervi alla Rete del marchio.

Per il montaggio delle barre e le condizioni di utilizzo, consultare le istruzioni di montaggio dell'equipaggiamento.

Si consiglia di tenere questo libretto di istruzioni con gli altri documenti di bordo.

**Carico ammesso sul portabagagli del tetto. → 366**

## Antenna

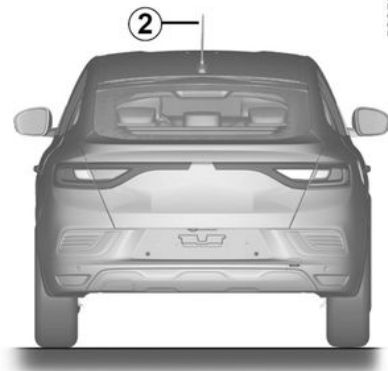

Per i veicoli che ne sono dotati, l'antenna a forma di palo **2** può essere rimossa ruotandola in senso antiorario.



È vietato fissare qualsiasi tipo di portapacchi (portabici, portaoggetti del bagagliaio, ecc.) sullo spoiler o sul portellone. Per l'installazione di un portapacchi sul veicolo, rivolgersi a un rappresentante del marchio.

## COFANO MOTORE

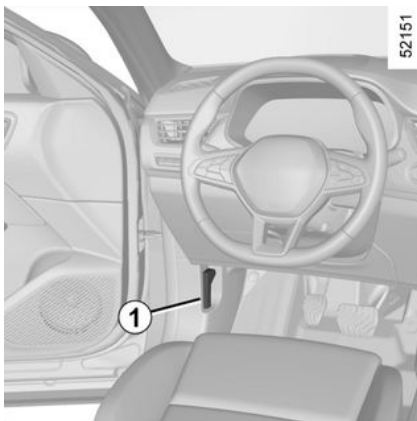

Per aprire il cofano, aprire la porta e tirare la maniglia **1**, posta sul lato sinistro del cruscotto.



Prima di effettuare qualsiasi intervento nel vano motore, è obbligatorio disinserire il contatto o ➔ **129**



Evitare di appoggiarsi sul cofano motore: vi è il rischio che si chiuda involontariamente.

### Sbloccaggio di sicurezza del cofano motore



Per sbloccare, spingere la linguetta **2** mentre si solleva il cofano.



Quando si interviene in prossimità del motore, quest'ultimo potrebbe essere caldo. Inoltre, l'elettroventola può azionarsi in ogni momento. La  spia nel vano motore ha la funzione di ricordare tale condizione.  
**Rischio di lesioni**

### Apertura del cofano motore

- Sollevare leggermente il cofano motore:
- 2.** - spingere la linguetta verso sinistra (senza sollevare il cofano motore) per sbloccare il meccanismo di sicurezza;
- quindi sollevare il cofano motore.

**Nota:** se si solleva il cofano motore e allo stesso tempo si sposta la linguetta **2**, il meccanismo di sicurezza potrebbe non sbloccarsi.

Sollevare il cofano e accompagnarlo; viene sorretto tramite i due martinetti **3**.



Quando si interviene nel vano motore, assicuratevi che la levetta dei tergicristalli sia in posizione (arresto).  
**Rischio di lesioni**

### Chiusura del cofano motore

Prima di chiuderlo, accertatevi di non aver dimenticato nulla nel vano motore.

Per chiudere il cofano, tenere il cofano al centro e abbassarlo a 30 cm sopra la posizione di chiusura, quindi spingere leggermente il cofano con le

## COFANO MOTORE

mani verso la direzione di chiusura  
finché non è completamente chiuso.



Assicuratevi che il  
cofano sia correttamente  
bloccato.

Assicuratevi che nulla  
impedisca l'aggancio del  
bloccaggio (ghiaia, stracci...).



Al termine di qualsiasi  
intervento nel vano  
motore, accertatevi di  
non aver dimenticato

nulla (stracci, attrezzi ...).  
Potrebbero danneggiare il motore  
o provocare un incendio.



In caso di urto, anche  
leggero, contro la  
calandra o il cofano, fare  
controllare quanto prima

il sistema di bloccaggio del  
cofano da una concessionaria  
autorizzata.

## LIVELLO OLIO MOTORE:

### Informazioni generali

Un motore a combustione interna consuma olio per lubrificare e raffreddare le parti in movimento ed è normale rabboccare fino al livello tra un cambio d'olio e l'altro.

Tuttavia, se dopo il periodo di rodaggio, il consumo d'olio è superiore a 0,5 litri ogni 1000 km, rivolgetevi alla Rete del marchio.

**Frequenza di cambio dell'olio: controllare di volta in volta il livello dell'olio e prima di lunghi viaggi in modo da evitare danni al motore.**

### Controllo del livello dell'olio

Il controllo del livello dell'olio deve essere effettuato con il veicolo in piano e a motore freddo.

**Per conoscere il livello dell'olio in maniera esatta e accertarsi che non sia sceso sotto il livello minimo (rischio di rompere il motore), è tassativo impiegare l'asta.**

A seconda del veicolo, il display sul quadro della strumentazione avvisa solo quando il livello dell'olio è al minimo.

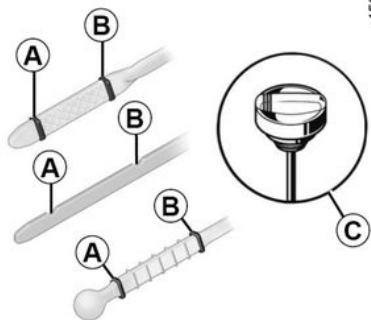

45846

- Rimuovere l'asta ed asciugarla con uno straccio pulito e che non lasci pelucchi;
- inserire l'asta fino in fondo (per i veicoli equipaggiati con "tappo-asta" **C**, avvitare completamente il tappo);
- sfilare nuovamente l'asta;
- leggere il livello: non dovrebbe mai scendere al di sotto del riferimento "mini" **A** e mai superare il riferimento "maxi" **B**.

Una volta letto il livello, inserite a fondo l'asta o avvitate completamente il tappo-asta.



### Aggiunta di olio motore

Utilizzare un imbuto o proteggere la zona del bocchettone di riempimento per evitare la fuoriuscita dell'olio motore sulla parte calda del vano motore o su una parte sensibile (ad esempio i componenti elettrici).

**Rischio d'incendio.**



### Superamento del livello massimo dell'olio motore

Non si deve in alcun caso oltrepassare il livello massimo di riempimento **B**: rischio di danneggiamento del motore e del catalizzatore. Se il livello massimo è oltrepassato **non avviate il veicolo** e rivolgetevi ad un Rappresentante del marchio.



## LIVELLO OLIO MOTORE:



Prima di effettuare qualsiasi intervento nel vano motore, è obbligatorio disinserire il contatto. ➔ 129

### Rabbocco, riempimento, cambio dell'olio

#### Aggiunte/sostituzione olio

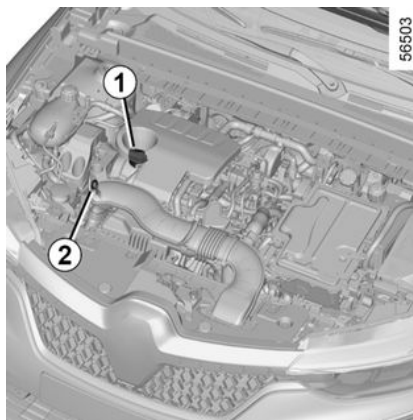
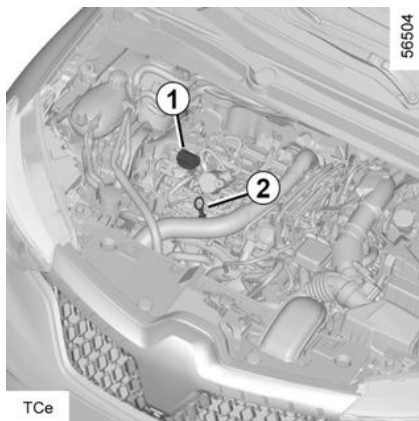

Il veicolo deve trovarsi su un piano orizzontale, a motore spento e freddo (ad esempio: prima del primo avviamento della giornata).



Non superare il livello "maxi" e non dimenticare di rimettere il tappo **1** e l'asta **2**.

- Svitare il tappo **1**;
- rabboccare fino al livello (capacità tra "mini" e "maxi" dell'indicatore **2** e tra 0,9 e 2 litri a seconda del motore);
- attendere 20 minuti circa per permettere all'olio di rifluire nel circuito;

– verificare il livello tramite l'asta **2** (come spiegato in precedenza).

Una volta letto il livello, inserite a fondo l'asta o avvitate completamente il tappo-asta.



Prima di effettuare qualsiasi intervento nel vano motore, è obbligatorio disinserire il contatto o ➔ 129.



#### Aggiunta di olio motore

Utilizzare un imbuto o proteggere la zona del bocchettone di riempimento per evitare la fuoriuscita dell'olio motore sulla parte calda del vano motore o su una parte sensibile (ad esempio i componenti elettrici).

**Rischio d'incendio.**

#### Sostituzione olio motore

**Periodicità:** consultare il libretto di manutenzione del vostro veicolo.

**Quantità per sostituzione olio**

## LIVELLO OLIO MOTORE:

Consultate il documento di manutenzione del vostro veicolo o rivolgetevi alla Rete del marchio. Verificate sempre il livello dell'olio motore mediante un'astina come spiegato in precedenza (non deve mai essere al di sotto del livello MINI, né al di sopra del livello MAXI dell'astina).

### Qualità dell'olio motore

Consultate il documento di manutenzione del vostro veicolo.



In caso di diminuzione anormale e ripetuta del livello, rivolgetevi ad un Rappresentante del marchio.



**Riempimento e/o controllo del livello dell'olio:** quando si rabbocca l'olio o si controlla il livello, assicurarsi che non vi siano perdite di olio sui componenti del motore. Accertarsi di chiudere correttamente il tappo e di reinserire l'astina di livello per evitare schizzi di olio sui componenti caldi del motore.  
**Rischio d'incendio.**



Quando si interviene nel vano motore, assicuratevi che la levetta dei tergivetri sia in posizione (arresto).  
**Rischio di lesioni**



Quando si interviene in prossimità del motore, quest'ultimo potrebbe essere caldo. Inoltre, l'elettroventola può azionarsi in ogni momento. La  spia nel vano motore ha la funzione di ricordare tale condizione.  
**Rischio di lesioni**



**Superamento del livello massimo dell'olio motore**  
Non si deve in alcun caso oltrepassare il livello massimo di riempimento: rischio di danneggiamento del motore e del catalizzatore. Se il livello massimo è oltrepassato **non avviate il veicolo** e rivolgetevi ad un Rappresentante del marchio.

## LIVELLO OLIO MOTORE:



Non fate girare il motore in un luogo chiuso: i gas di scarico sono tossici.



**Sostituzione dell'olio:** se si sostituisce l'olio a motore caldo, fare attenzione ai rischi di ustioni a causa del riflusso dell'olio.

## LIVELLI, FILTRI

### Liquido di raffreddamento del motore a combustione

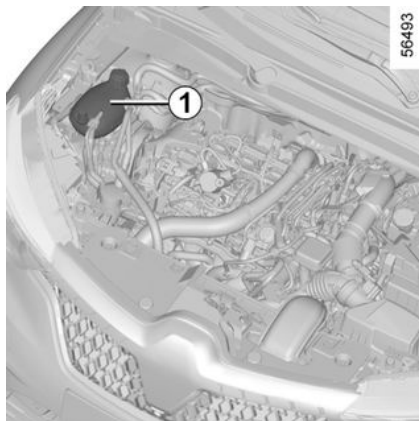

A motore spento su superficie orizzontale, il livello **a freddo** deve posizionarsi tra i riferimenti "MINI" e "MAXI" indicati sul serbatoio del liquido di raffreddamento **1**.

Completate tale livello **a freddo** prima che arrivi al riferimento MINI.

#### Periodicità di controllo del livello

**Verificare regolarmente il livello del liquido di raffreddamento** (il motore potrebbe subire gravi danni in caso di mancanza di liquido di raffreddamento).

Se è necessario aggiungere liquido, utilizzare solamente prodotti omologati dai servizi tecnici, che assicurano:

- la protezione antigelo;
- una protezione anticorrosione del circuito di raffreddamento.



Prima di effettuare qualsiasi intervento nel vano motore, è obbligatorio disinserire il contatto. ➔ 129.

#### Frequenza di sostituzione

Consultate il libretto di manutenzione del vostro veicolo.



Quando si interviene nel vano motore, assicuratevi che la levetta dei tergivetri sia in posizione (arresto).

**Rischio di lesioni**



In caso di diminuzione anomale e ripetuta del livello, rivolgetevi ad un Rappresentante del marchio.



Nessun intervento sull'impianto di raffreddamento deve essere effettuato a motore caldo.

**Rischio di ustioni.**

### Liquido di raffreddamento del sistema di trazione elettrica

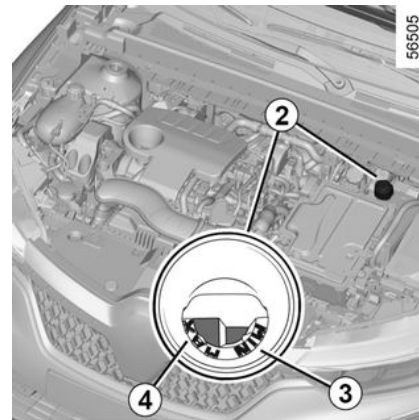

## LIVELLI, FILTRI

Sulla versione E-Tech full Hybrid, questo sistema è diverso da quello del motore a combustione. Viene utilizzato per il raffreddamento del motore elettrico.

### Letture del livello

Con il contatto disinserito e il veicolo parcheggiato su una superficie piana, svitare il tappo del serbatoio del liquido di raffreddamento **2**.

A **freddo**, il livello deve trovarsi tra i contrassegni "MIN" **3** e "MAX" **4** all'interno del bocchettone.

### Periodicità di controllo del livello

**Verificate regolarmente il livello del liquido di raffreddamento** (il circuito elettrico potrebbe subire gravi danni in caso di mancanza di liquido di raffreddamento).

Se occorre rabboccare, contattate un rappresentante del marchio per ripristinare il livello.



Prima di effettuare qualsiasi intervento nel vano motore, è obbligatorio disinserire il contatto. → 129

### Frequenza di sostituzione

Consultate il libretto di manutenzione del vostro veicolo.



In caso di diminuzione anormale e ripetuta del livello, rivolgetevi ad un Rappresentante del marchio.



Quando si interviene nel vano motore, assicuratevi che la levetta dei tergicristalli sia in posizione (arresto).

**Rischio di lesioni**



Nessun intervento deve essere effettuato sul circuito di raffreddamento quando il motore a combustione è caldo.

**Rischio di ustioni.**

## liquido dei freni

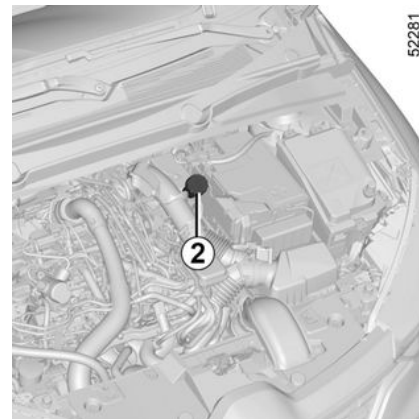

Deve essere controllato spesso e comunemente ogni volta che si avverte una variazione anche minima nell'efficacia dell'impianto frenante.

Il controllo del livello si esegue a motore fermo e su superficie orizzontale.

### Livello 2

Normalmente, il livello cala di pari passo con l'usura delle pastiglie, ma non deve comunque mai scendere al di sotto della soglia di allarme "MINI" indicata dal "contrassegno triangolo ▲", a seconda del veicolo.

Se si desidera verificare direttamente lo stato di usura dei dischi, procurarsi il

## LIVELLI, FILTRI

documento che illustra il metodo di controllo disponibile presso la Rete o sul sito Internet del costruttore.

### Riempimento

Ogni intervento sul circuito idraulico comporta la sostituzione del liquido ad opera di un tecnico specializzato.

Utilizzate esclusivamente un liquido omologato dai nostri Servizi Tecnici (prelevato da una confezione nuova).

### Frequenza di sostituzione

Consultate il libretto di manutenzione del vostro veicolo.

 In caso di diminuzione anormale e ripetuta del livello, rivolgetevi ad un Rappresentante del marchio.

 Prima di effettuare qualsiasi intervento nel vano motore, è obbligatorio disinserire il contatto.



Quando si interviene nel vano motore, assicuratevi che la levetta dei tergivetri sia in posizione (arresto).

**Rischio di lesioni**



Quando si interviene in prossimità del motore, quest'ultimo potrebbe essere caldo. Inoltre, l'elettroventola può azionarsi in

ogni momento. La  spia nel vano motore ha la funzione di ricordare tale condizione.

**Rischio di lesioni**

## serbatoio liquido lavavetri

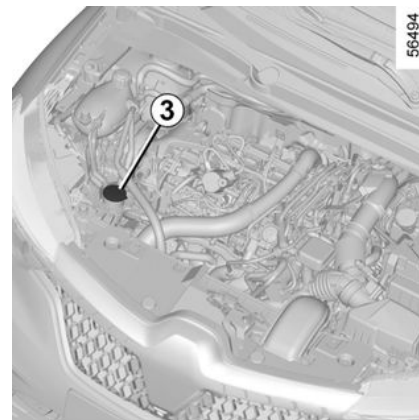

### Riempimento

A motore spento, aprire il tappo **3**. Riempite fino a vedere il liquido quindi reinserite il tappo.

**Nota:** verificare regolarmente il livello del serbatoio effettuando un rabbocco del liquido prima di compiere un percorso.

### Liquido

Utilizzare solo liquido lavavetri contenente antigelo.

Consigliamo di consultare la Rete del marchio o un professionista qualificato.

**Nota:** non utilizzare acqua pura (rischio di danneggiare la pompa di

## LIVELLI, FILTRI

adescamento, depositi di calcare sulla pompa e sugli ugelli).

### Spruzzatori

Per regolare l'altezza degli ugelli dei lavavetri del parabrezza, rivolgetevi alla Rete del marchio.



Prima di effettuare qualsiasi intervento nel vano motore, è obbligatorio disinserire il contatto. → 129

### Filtri

La sostituzione degli elementi filtranti (filtro aria, filtro abitacolo, filtro gasolio...) è prevista dal programma di manutenzione del vostro veicolo.

**Periodicità di sostituzione degli elementi filtranti:** consultare il libretto di manutenzione del veicolo.



Quando si interviene nel vano motore, assicuratevi che la levetta dei tergivetri sia in posizione (arresto).

**Rischio di lesioni**



Quando si interviene in prossimità del motore, quest'ultimo potrebbe essere caldo. Inoltre, l'elettroventola può azionarsi in

ogni momento. La  spia nel vano motore ha la funzione di ricordare tale condizione.

**Rischio di lesioni**

# LA PRESSIONE DEGLI PNEUMATICI

## Etichetta A



Per leggerla aprite la porta conducente.

La pressione di gonfiaggio deve essere controllata su pneumatici freddi.

Se la verifica della pressione non può essere effettuata su pneumatici **freddi**, occorre considerare un aumento della pressione di 0,2 - 0,3 bar (o 3 PSI). Non bisogna mai sgonfiare un pneumatico caldo.

**Veicolo dotato di un avvisatore di perdita di pressione degli pneumatici**

In caso di pneumatico sgonfio (foratura, gonfiaggio insufficiente e così via), sul quadro della strumentazione si accende la spia

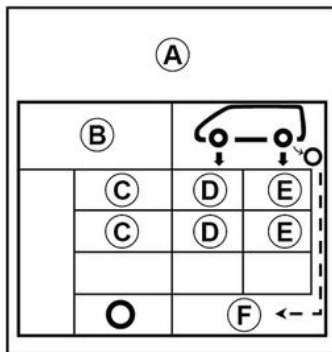

**B.** : dimensioni degli pneumatici montati sul veicolo.

**C.** : velocità di guida prevista.

**D.** : pressione dei pneumatici anteriori.

**E.** : pressione dei pneumatici posteriori.

**F.** : pressione di gonfiaggio della ruota di scorta.



**Veicoli utilizzati a pieno carico (Massa Max. Ammessa a Pieno Carico) e con traino di**

**rimorchio**

La velocità massima non deve essere superiore a **100 km/h** e la **pressione degli pneumatici deve essere aumentata di 0,2 bar** → 366.

**Rischio di scoppio degli pneumatici.**

**Sicurezza degli pneumatici e montaggio delle catene:** per informazioni sulle condizioni di manutenzione e, a seconda delle versioni del veicolo, sulle condizioni di montaggio delle catene → 331.



## LA PRESSIONE DEGLI PNEUMATICI



Per la vostra sicurezza e il rispetto delle normative in vigore.

Quando si rende necessaria la sostituzione, bisogna montare sullo stesso asse del veicolo soltanto pneumatici della stessa marca, dimensioni, tipo e struttura.

**Gli pneumatici devono avere una capacità di carico e una velocità nominale almeno identiche a quelle degli pneumatici originali o essere conformi ai valori consigliati dalla rete del marchio.**

Il mancato rispetto di queste istruzioni può mettere a rischio la sicurezza e invalidare la conformità del veicolo.

**Rischio di perdita di controllo del veicolo.**

## BATTERIA DA 12 VOLT

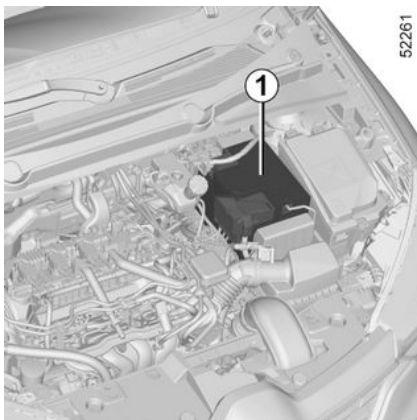

La batteria a 12 V **1** non necessita di manutenzione. Sulla versione E-Tech Full Hybrid, si trova nel bagagliaio.

**Non deve essere aperta o non si deve aggiungere un liquido.**



Maneggiate con cura la batteria, in quanto contiene acido solforico che non deve entrare in contatto con gli occhi o la pelle.

Nel caso in cui ciò avvenga, sciacquate abbondantemente con acqua. Se necessario, consultate un medico.

Mantenete fiamme vive, corpi incandescenti e sorgenti di scintille lontani dagli elementi della batteria:

A seconda della versione del veicolo, un sistema verifica in continuazione lo stato di carica della batteria. Se questo diminuisce, sul quadro della strumentazione viene visualizzato il messaggio "Batteria ora in modalità standby" seguito da "Batteria scarica, avviare il motore". In tal caso, avviate il motore e il messaggio sul quadro della strumentazione scompare.

**Nota:** il messaggio "Batteria ora in modalità standby" potrebbe venire visualizzato dopo 5 - 30 minuti di utilizzo a motore spento per avvisare l'utente che gli utilizzatori (illuminazione interna, radio, dispositivi di navigazione, ventilazione,

alimentazione di accessori e così via) potrebbero essere automaticamente disattivati.

Lo stato di carica della batteria può diminuire soprattutto se si utilizza il veicolo:

- su brevi percorsi;
- in un contesto urbano;
- quando la temperatura diminuisce;
- dopo un utilizzo prolungato degli utilizzatori di elettricità (autoradio e così via) a motore spento;
- dopo un periodo di stazionamento lungo.



Prima di effettuare qualsiasi intervento nel vano motore, è obbligatorio disinserire il contatto. ➔ 129.

## BATTERIA DA 12 VOLT



Quando si interviene in prossimità del motore, quest'ultimo potrebbe essere caldo. Inoltre, l'elettroventola può azionarsi in

ogni momento. La  spia nel vano motore ha la funzione di ricordare tale condizione.

**Rischio di lesioni**



Per garantire la sicurezza e il corretto funzionamento degli equipaggiamenti elettrici del veicolo (luci, tergicristalli, ABS e così via), ogni intervento sulla batteria da 12 V (smontaggio, scollegamento e così via) deve **SEMPRE** essere effettuato da un professionista specializzato.

**Rischio di ustioni da scariche elettriche.**

Rispettate **tassativamente** le periodicità delle sostituzioni riportate nel libretto di manutenzione, senza mai superarle.

Il tipo di batteria è specifico.

Assicuratevi di sostituirla con una dello stesso tipo.

Rivolgetevi alla Rete del marchio.

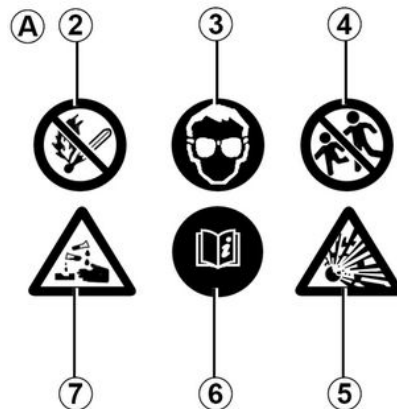

28705

5

### Etichetta A

Rispettare le indicazioni presenti sulla batteria:

- 2** divieto di fiamme libere e di fumare;
- 3** protezione obbligatoria degli occhi;
- 4** tenere lontano dalla portata dei bambini;
- 5** materiali infiammabili;
- 6** consultare il libretto del veicolo;
- 7** sostanze corrosive.

## BATTERIA DA 12 VOLT



Non scollegare la  
batteria da 12 volt.  
**Rischio di ustioni da  
scariche elettriche.**

### Sostituzione della pila

Data la complessità di tale operazione,  
vi consigliamo di rivolgervi ad un  
Rappresentante del marchio.

5



Per garantire la  
sicurezza e il corretto  
funzionamento degli  
equipaggiamenti elettrici  
del veicolo (luci, tergicristalli, ABS,  
ecc.), qualsiasi intervento sulla  
batteria (smontaggio,  
scollamento, ecc.) deve  
obbligatoriamente essere  
effettuato da un professionista  
specializzato.

#### **Rischio di ustioni da scariche elettriche.**

Rispettate tassativamente le  
periodicità delle sostituzioni  
riportate nel libretto di  
manutenzione, senza mai  
superarle.

Il tipo di batteria è specifico.  
Assicuratevi di sostituirla con una  
dello stesso tipo.  
Rivolgetevi alla Rete del marchio.

## BATTERIA SECONDARIA

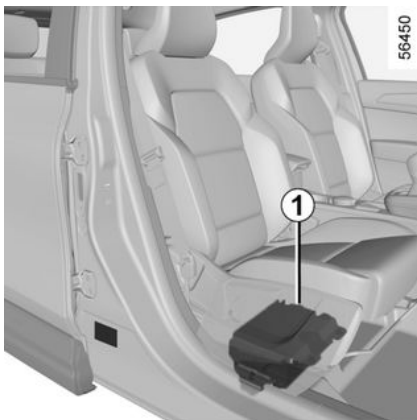

A seconda del veicolo, in un apposito vano sotto il sedile passeggero anteriore è presente una batteria secondaria **1** che fornisce l'energia necessaria per il funzionamento di alcuni sistemi.

La batteria secondaria **1** non richiede manutenzione. **Non deve essere aperta o non si deve aggiungere un liquido.**

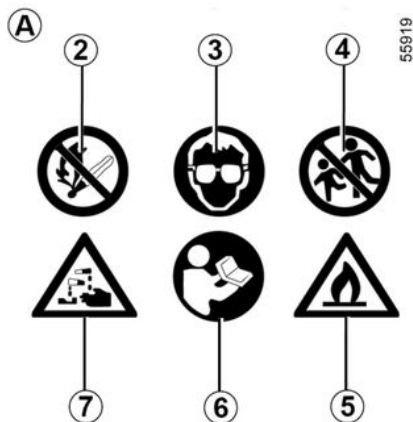

### Etichetta A

- L'etichetta A si trova sulla batteria **1**:
- 2** divieto di fiamme libere e di fumare;
  - 3** protezione obbligatoria degli occhi;
  - 4** tenere lontano dalla portata dei bambini;
  - 5** materiali infiammabili;
  - 6** consultare il libretto del veicolo;
  - 7** sostanze corrosive.



Per garantire la sicurezza e il corretto funzionamento degli equipaggiamenti elettrici del veicolo (luci, tergicristalli, ABS, ecc.), qualsiasi intervento sulla batteria (smontaggio, scollegamento, ecc.) deve obbligatoriamente essere effettuato da un professionista specializzato.

### Rischio di ustioni da scariche elettriche.

Il tipo di batteria è specifico. Assicuratevi di sostituirla con una dello stesso tipo. Rivolgetevi alla Rete del marchio.

## MANUTENZIONE DELLA CARROZZERIA

Se sottoposto a corretta manutenzione, il veicolo può durare più a lungo. Si consiglia pertanto di curare regolarmente la manutenzione dell'esterno del veicolo.

Il vostro veicolo usufruisce delle tecniche anticorrosione più avanzate. Ciononostante, esso subisce l'azione di vari fattori.

### Agenti atmosferici corrosivi.

- inquinamento atmosferico (zone urbane e industriali);
- salinità dell'atmosfera (zone di mare, soprattutto nei mesi caldi);
- condizioni climatiche stagionali e igrometriche (sale sparso sulle strade d'inverno, acqua di lavaggio delle strade, ecc.).

### Incidenti di guida

#### Azioni abrasive

Pulviscolo atmosferico, sabbia, fango, ghiaia fatta schizzare da altri veicoli...

È necessario che prendiate alcune precauzioni contro questi fattori di rischio.

### Ciò che è necessario fare

Lavate frequentemente il vostro veicolo, **a motore spento**, con shampoo selezionati dai nostri servizi tecnici (mai con prodotti abrasivi) e

riSCIACQUANDO abbondantemente con un getto d'acqua:

- la resina caduta dagli alberi e le sostanze industriali;
  - il fango, che forma masse umide sotto i passaruota e il sottoscocca;
  - **il guano degli uccelli che, producendo una reazione chimica con la vernice, provoca una rapida azione scolorante che può persino causare il distacco della vernice;**
- è **indispensabile** togliere immediatamente queste macchie, in quanto dopo qualche tempo non si riuscirebbe ad eliminarle neanche lucidando la carrozzeria;
- il sale, soprattutto nei passaruota e nel sottoscocca, dopo aver guidato su strade dove sono state sparse sostanze antigelo.

Rimuovete regolarmente i vegetali caduti (resina, foglie...) dal veicolo.

Rispettate le normative locali in materia di lavaggio dei veicoli (ad es.: non lavare il veicolo in strada).

Tenetevi a distanza dagli altri veicoli quando si guida su strada con ghiaia, per evitare di danneggiare la vostra carrozzeria.

Effettuate o fate effettuare rapidamente dei ritocchi in caso di danni alla vernice della carrozzeria in

modo da evitare la propagazione della corrosione.

Se il vostro veicolo beneficia della garanzia anticorrosione, non dimenticate di effettuare i controlli periodici. Consultare il libretto di garanzia e manutenzione.

Se si è resa necessaria la pulizia degli elementi meccanici, delle cerniere e così via è necessario proteggerli nuovamente mediante l'applicazione di prodotti omologati dai nostri Servizi Tecnici.



Abbiamo selezionato prodotti specifici per la manutenzione che potete trovare nei punti vendita del marchio.

### Ciò che non bisogna fare

Lavare il veicolo sotto il sole o a basse temperature.

Raschiare il fango o la sporcizia senza prima ammorbidirli con acqua.

Far accumulare lo sporco all'esterno.

Lasciare che si formi la ruggine sulle parti danneggiate della carrozzeria.

# MANUTENZIONE DELLA CARROZZERIA

Sciogliere le macchie con solventi non approvati dai nostri tecnici, che possono danneggiare le vernici.

Circolare nella neve o nel fango senza lavare il veicolo, particolarmente i passaruota e il sottoscocca.



Eliminare le tracce d'olio o pulire utilizzando apparecchiature di lavaggio ad alta pressione o mediante l'applicazione di prodotti non omologati dai Servizi tecnici:

- elementi meccanici (ad es. il vano motore);
- sottoscocca;
- pezzi con cerniere (ad es. interno delle porte);
- parti esterne in plastica verniciate (ad es. paraurti).

Potrebbero provocare ossidazione o cattivo funzionamento.

## Particolarità dei veicoli con vernice opaca

Questo tipo di vernice richiede alcune precauzioni.

### Ciò che è necessario fare

Lavare il veicolo a mano, con acqua abbondante, utilizzando un panno morbido o una spugna.

### Ciò che non bisogna fare

- Utilizzare prodotti a base di cera (lucidatura).
- Strofinare energicamente.
- Utilizzare un autolavaggio automatico.
- Applicare autoadesivi sulle superfici verniciate (potrebbero restare segni).



Lavare il veicolo con un'apparecchiatura di pulitura ad alta pressione.

## Passaggio sotto un autolavaggio automatico

Portate la levetta del tergivetro in posizione arresto. ➔ 121. Controllate il fissaggio degli equipaggiamenti esterni, fari addizionali e retrovisori, e fate attenzione a fissare con un adesivo le spazzole del tergivetro;

Staccate il filo dell'antenna radio se presente sul veicolo.

Pensate a rimuovere l'adesivo e a rimettere l'antenna dopo aver terminato il lavaggio.

## Pulizia di luci, sensori e telecamere

Utilizzate un panno morbido o del cotone. Se non fosse sufficiente, imbevetele leggermente di acqua saponata, poi risciacquate con un panno morbido o cotone.

Terminate l'operazione asciugando delicatamente con un panno morbido ed asciutto.

**Non utilizzare detergenti a base di alcool o attrezzi (ad esempio un raschietto).**

## Pulizia di adesivi, pellicole decorative e così via.

### Ciò che è necessario fare

Utilizzate un panno morbido o del cotone.

Inumidire con acqua e sapone, quindi pulire sempre con un panno morbido o un batuffolo di cotone.

Terminate l'operazione asciugando delicatamente con un panno morbido ed asciutto.

### Ciò che non bisogna fare

Utilizzare detergenti a base di alcool.

Utilizzare utensili (ad esempio, un raschietto).

Strofinare energicamente.

## MANUTENZIONE DELLA CARROZZERIA



Lavare il veicolo con un'apparecchiatura di pulitura ad alta pressione.

5



# MANUTENZIONE DEI RIVESTIMENTI INTERNI

Se sottoposto a corretta manutenzione, il veicolo può durare più a lungo. Si consiglia pertanto di curare regolarmente la manutenzione dell'interno del veicolo.

Ogni macchia deve essere trattata rapidamente.

Qualunque sia la natura della macchia, utilizzare **acqua saponata fredda (eventualmente tiepida) a base di sapone naturale**.

**È vietato utilizzare detersivi (detersivo liquido per stoviglie, detersivo in polvere, prodotti a base di alcool).**

Usate un panno morbido.

Risciacquare e asciugare l'acqua in eccesso.

## Vetri della strumentazione

(ad es.: quadro della strumentazione, orologio, display temperatura esterna, display autoradio...)

Utilizzate un panno morbido o del cotone.

Se fosse insufficiente, utilizzare un panno morbido (o un batuffolo di cotone) leggermente imbevuto di acqua saponata poi risciacquare con un panno morbido o del cotone inumidito.

Terminate l'operazione asciugando **delicatamente** con un panno morbido ed asciutto.

**Non utilizzare prodotti a base di alcool e/o polverizzazione fluidi sull'area.**

## Cinture di sicurezza

Devono essere tenute pulite.

Utilizzate i prodotti selezionati dai nostri servizi tecnici (Boutique del marchio) oppure acqua saponata tiepida strofinando con una spugna e asciugando con un panno asciutto.

**Non utilizzare detersivi o prodotti chimici.**

## Tessuti (sedili, rivestimenti delle porte...)

Spolverate **regolarmente** i tessuti.

### Macchie liquide

Utilizzate acqua saponata.

Assorbite o tamponate leggermente (senza strofinare) con un panno morbido, quindi sciacquate e assorbite il liquido residuo.

### Macchie solide o di consistenza pastosa

Rimuovete **immediatamente** e delicatamente l'eccesso di materiale solido o pastoso con una spatola

(agendo dai bordi verso il centro, onde evitare di espandere la macchia).

Pulite come indicato per le macchie liquide.

### Procedura particolare per caramelle, gomme da masticare

Applicate un cubetto di ghiaccio sulla macchia per cristallizzarla, quindi procedete come indicato per le macchie solide.



Per qualsiasi consiglio di manutenzione dell'interno e/o in caso di risultato non soddisfacente, rivolgetevi alla Rete del marchio.

## Smontaggio/rimontaggio degli equipaggiamenti amovibili montati d'origine nel veicolo

Se per effettuare la pulizia dell'abitacolo è necessario rimuovere degli equipaggiamenti (ad esempio i sovratappeti), fare sempre attenzione a reinstallarli correttamente e sul lato giusto (il sovratappeto conducente deve essere rimontato sul lato conducente e così via) e a fissarli utilizzando gli elementi forniti con l'equipaggiamento stesso (ad esempio, il sovratappeto conducente deve

## MANUTENZIONE DEI RIVESTIMENTI INTERNI

essere sempre tenuto in posizione con gli elementi di fissaggio preinstallati).

In tutti i casi, a veicolo fermo verificate che nulla possa disturbare la guida (ostacolo all'azione sui pedali, tacco della scarpa che si incastra sul sovratappeto ecc.).

### Ciò che non bisogna fare

Posizionare oggetti a livello degli aeratori quali deodoranti, profumi, ecc. potrebbe danneggiare il rivestimento del cruscotto.



L'impiego all'interno dell'abitacolo di un'apparecchiatura di pulitura ad alta pressione o di nebulizzazione:

senza le dovute precauzioni ciò può danneggiare, tra l'altro, i componenti elettrici o elettronici del veicolo.

# FORATURA, RUOTA DI SCORTA

## In caso di foratura

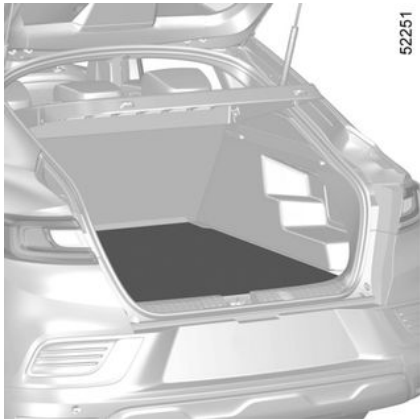

A seconda della versione del veicolo potete disporre di:

- un kit di gonfiaggio pneumatici posizionato nel vano sotto il tappetino del bagagliaio o nel vano portaoggetti della porta posteriore destra (a seconda della versione del veicolo).
- una ruota di scorta o pneumatici a riparazione automatica (consultare le seguenti pagine).

### **Veicolo dotato di un avvisatore di perdita di pressione degli pneumatici**

In caso di pneumatico sgonfio (foratura, gonfiaggio insufficiente e così via), sul quadro della

strumentazione si accende la spia



→ 154.



Se la ruota di scorta è rimasta inutilizzata per diversi anni, fatela controllare dalla vostra officina del marchio.

### **Veicolo con ruota di scorta di dimensione diversa dalle altre quattro ruote:**

- Non montate mai più di una ruota di scorta sullo stesso veicolo.
- Sostituite al più presto la ruota di scorta con una ruota identica a quella originale.
- Durante l'utilizzo, che deve essere temporaneo, la velocità di marcia non deve superare la velocità indicata sull'etichetta posta sulla ruota.
- Il montaggio di questa ruota può modificare il comportamento abituale del vostro veicolo. Evitate le accelerazioni o le decelerazioni brusche e riducete la velocità in curva.

## FORATURA, RUOTA DI SCORTA

– Se dovete utilizzare delle catene da neve, montate la ruota di scorta sull'asse posteriore e verificate le pressioni di gonfiaggio.



In caso di stazionamento a lato della carreggiata, dovete avvisare gli altri utenti della strada della presenza del vostro veicolo posizionando un triangolo di presegnalazione o altri dispositivi prescritti dalle normative vigenti nel Paese in cui vi trovate.

### Ruota di scorta

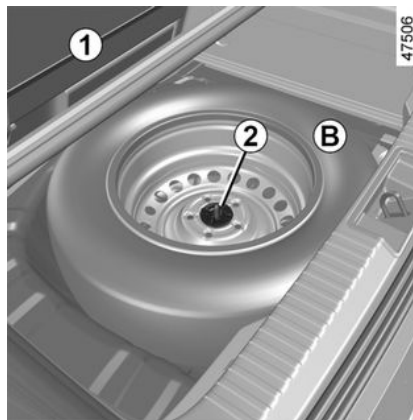

Per accedervi:

- aprire il bagagliaio;
- a seconda del veicolo, sollevare il pianale amovibile e il tappetino del bagagliaio **1**;
- svitare il fissaggio centrale **2** al centro della ruota di scorta;
- staccare la ruota di scorta (**B** o **C**, a seconda del veicolo).

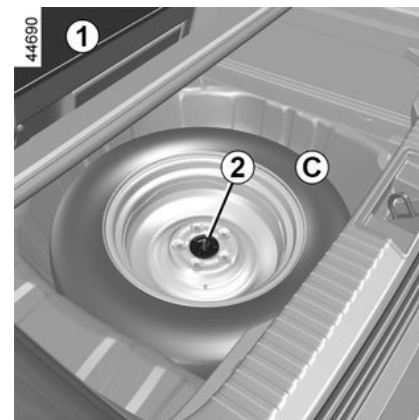

**Nota:** in assenza di una ruota di scorta o del kit di gonfiaggio degli pneumatici, non caricare la parte inferiore del bagagliaio.

A seconda della versione del veicolo, il kit di smontaggio si trova sotto o sopra la ruota di scorta, fissato alla parete sotto il tappetino del bagagliaio.

**Nota:** dopo aver montato la ruota di scorta, si consiglia di non riporre la ruota forata sotto il tappetino del bagagliaio. Posizionare la ruota sul tappetino e rivolgersi a un rappresentante del marchio.

## FORATURA, RUOTA DI SCORTA



In caso di stazionamento a lato della carreggiata, dovete avvisare gli altri utenti della strada della presenza del vostro veicolo posizionando un triangolo di presegnalazione o altri dispositivi prescritti dalle normative vigenti nel Paese in cui vi trovate.

## KIT DI GONFIAGGIO DEGLI PNEUMATICI

32788



6



Il kit può riparare dei pneumatici il cui battistrada **A** sia danneggiato da corpi estranei inferiori a 4 millimetri. Invece non è in grado di riparare tutti i tipi di forature, come i tagli superiori a 4 millimetri e quelli sul fianco del pneumatico **B**. Assicuratevi inoltre che il cerchio sia in buone condizioni. Non togliete il corpo estraneo che ha causato la foratura se questo è sempre infilato nel pneumatico.



Non utilizzate il kit di gonfiaggio se lo pneumatico è danneggiato in seguito a guida con un pneumatico forato. Controllate quindi con cura i fianchi degli pneumatici prima di qualsiasi intervento. Viaggiare con pneumatici parzialmente o completamente sgonfi (o forati) può causare problemi di sicurezza e danneggiare in modo irrimediabile lo pneumatico interessato.

### **Questa riparazione è temporanea.**

Un pneumatico che presenti una foratura deve essere sempre controllato quanto prima (e riparato, laddove possibile) da uno specialista. Quando fate sostituire un pneumatico riparato con il kit avvisate sempre il gommista. Durante la guida, è possibile eventualmente sentire delle vibrazioni causate dalla presenza del prodotto nel pneumatico.



Il kit è omologato solo per gonfiare i pneumatici del veicolo equipaggiato d'origine con questo kit. Non deve in nessun caso essere utilizzato per gonfiare i pneumatici di un altro veicolo o qualsiasi altro oggetto pneumatico (salvagenti, materassini gonfiabili...). Durante l'utilizzo della bomboletta di riparazione agire con estrema cautela, onde evitare schizzi di prodotto sulla pelle. In caso di contatto con la pelle, sciacquate abbondantemente. Non lasciate il kit di riparazione alla portata dei bambini. Non disperdete nell'ambiente la bomboletta vuota. Consegnatela alla Rete del marchio o a un consorzio incaricato della sua raccolta. La bomboletta ha una data di scadenza indicata sull'etichetta. Verificate la data di scadenza.

## KIT DI GONFIAGGIO DEGLI PNEUMATICI

Recatevi presso un Rappresentante del marchio per far sostituire il tubicino di gonfiaggio e la bomboletta di riparazione.

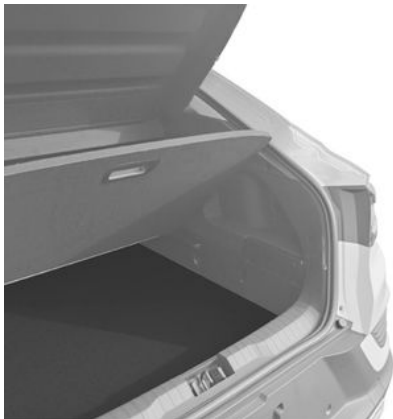

A seconda del veicolo, in caso di foratura, utilizzare il kit posto sotto il bagagliaio o sotto il tappetino del bagagliaio o nel coperchio destro del bagagliaio.

### **Veicolo dotato di un avvisatore di perdita di pressione degli pneumatici**

In caso di pneumatico sgonfio (foratura, gonfiaggio insufficiente e così via), sul quadro della

strumentazione si accende la spia

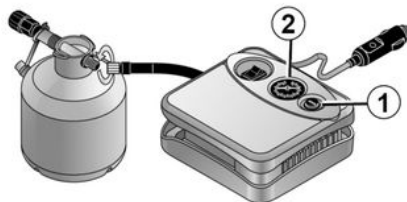

### **Con il motore acceso e il freno di stazionamento inserito:**

- Scollegare tutti gli accessori precedentemente connessi alle prese degli accessori del veicolo;
- **consultare le informazioni sul compressore del kit di gonfiaggio** che si trova nel bagagliaio del veicolo e seguite le istruzioni;
- gonfiare gli pneumatici fino alla pressione consigliata ➔ **310**;
- dopo **15** minuti al massimo, smettere di gonfiare e leggere la pressione (sul manometro **2**);

**Nota: durante lo svuotamento della bomboletta (circa 30 secondi), il manometro 2 indica brevemente una pressione di 6 bar, dopodiché la pressione scende;**

– Regolare la pressione: per aumentarla, continuare il gonfiaggio con il kit. Per ridurla, premere il pulsante **1**.

**Se una pressione minima di 1,8 bar non viene raggiunta dopo 15 minuti, la riparazione non è possibile; non guidare il veicolo ma contattare un rivenditore autorizzato.**



Prima d'utilizzare il kit, parcheggiate il veicolo in modo da essere sufficientemente lontani dalla zona di circolazione, accendete le luci di segnalazione pericolo, tirate il freno a mano e fate scendere tutti gli occupanti del veicolo tenendoli lontani dalla zona di circolazione.

## KIT DI GONFIAGGIO DEGLI PNEUMATICI



In caso di stazionamento a lato della carreggiata, dovete avvisare gli altri utenti della strada della presenza del vostro veicolo posizionando un triangolo di presegnalazione o altri dispositivi prescritti dalle normative vigenti nel Paese in cui vi trovate.

6

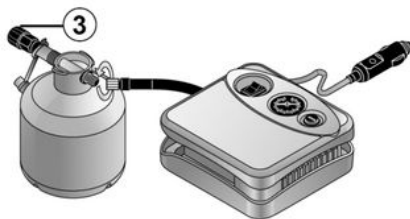

Una volta gonfiato correttamente lo pneumatico, togliere il kit: svitare lentamente il raccordo di gonfiaggio dalla bomboletta **3** per evitare eventuali schizzi di prodotto e riporre

la bomboletta in un imballaggio in plastica per evitare fuoriuscite.

- Incollate l'etichetta delle indicazioni di guida (posizionata sotto la bomboletta) in una posizione visibile dal conducente sul cruscotto.
- Al termine della prima operazione di gonfiaggio, dallo pneumatico continuerà a trafilare aria. È pertanto necessario rimettersi in marcia per sigillare il foro.
- Riponete il kit.
- Al termine della prima operazione di gonfiaggio, dallo pneumatico continuerà a trafilare aria. È pertanto necessario rimettersi in marcia per sigillare il foro.
- Avviate immediatamente e guidate ad una velocità compresa tra 20 e 60 km/h per distribuire il prodotto in modo uniforme nello pneumatico. Dopo 3 km di guida, fermarsi per controllare la pressione.
- Se la pressione è superiore a 1,3 bar ma inferiore a quella consigliata (consultare l'etichetta applicata al bordo della porta del conducente), regolarla. In caso contrario, rivolgersi alla Rete del marchio: la riparazione dello pneumatico è impossibile.

### Precauzioni di utilizzo del kit

Il kit non deve essere utilizzato per più di 15 minuti consecutivi;

La bomboletta dovrà essere sostituita dopo il primo utilizzo anche se vi resta del liquido all'interno.



Ai piedi del conducente non deve trovarsi alcun oggetto che, in caso di frenata brusca, rischierebbe di scivolare sotto la pedaliera impedendone l'uso.



Attenzione il tappo di una valvola mancante o non avvitato correttamente può nuocere alla tenuta degli pneumatici e provocare delle perdite di pressione. Procuratevi sempre tappi delle valvole identici a quelli originali completamente avvitati.



## KIT DI GONFIAGGIO DEGLI PNEUMATICI



Dopo una riparazione con il kit, non bisogna percorrere più di 200 km.

Ridurre inoltre la velocità evitando in ogni caso di superare il limite di 80 km/h. L'etichetta che dovrete incollare in una posizione visibile sul cruscotto ve lo ricorda.

A seconda del paese di commercializzazione o della normativa locale, un pneumatico riparato con il kit di gonfiaggio degli pneumatici dovrà essere sostituito.

## ATTREZZI

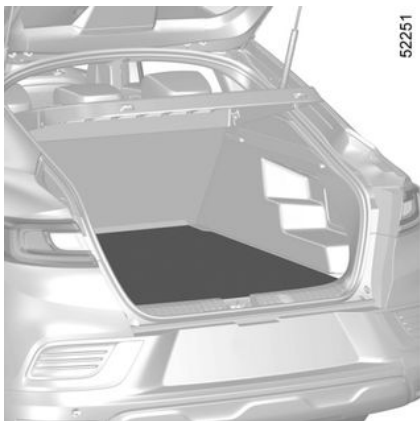

6

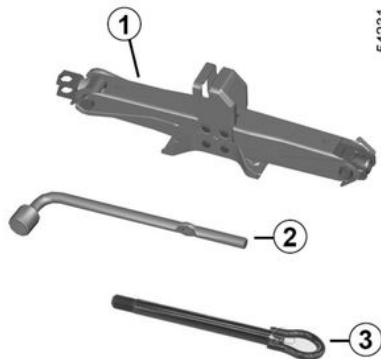

Dopo l'utilizzo, abbiate cura di sistemare correttamente gli attrezzi.



Non lasciate mai gli attrezzi alla rinfusa nel veicolo: in caso di frenata potrebbero

sparpagliarsi sul pianale costituendo un pericolo. Dopo l'uso, controllare che tutti gli attrezzi siano correttamente fissati nella relativa cassetta, quindi posizionare la cassetta degli attrezzi nel relativo alloggiamento: rischio di lesioni. se la ruota di scorta è dotata di bulloni di fissaggio, utilizzate questi ultimi esclusivamente per la ruota di scorta.

Il cric serve alla sostituzione della ruota. Non deve essere utilizzato, in nessun caso, per sollevare il veicolo allo scopo di effettuare una riparazione o per accedere allo spazio sotto il veicolo.

**Cric 1**

**Chiave 2**

**Gancio di traino 3**

→ 352

Gli attrezzi nella relativa cassetta variano a seconda del veicolo.

## SOSTITUZIONE DELLA RUOTA

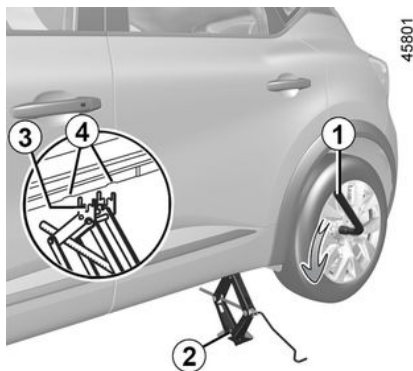

Azionate le luci di segnalazione pericolo. Parcheggiate il veicolo in piano lontano dalla zona di circolazione e su fondo non scivoloso e resistente. Applicare il freno di stazionamento e inserire una marcia (prima o retromarcia o P per il cambio automatico). Fate scendere tutti gli occupanti facendoli allontanare dalla zona di circolazione.

### Veicoli dotati di cric e chiave della ruota.

Se necessario, smontate la coppa ruota.

Utilizzare la chiave per copriruota **1** per allentare i bulloni della ruota. Posizionatela in modo da esercitare una pressione.

Posizionare il cric **2** in orizzontale; la testa del cric **deve** essere allineata al predellino più vicino alla ruota interessata, tra le due tacche **4**.



Quando il veicolo non è dotato del cric, della chiave della ruota..., potete procurarvela presso la Rete del marchio.

Azionare il martinetto manualmente, posizionando la relativa piastra di supporto **3** nella scanalatura sotto il veicolo, posta tra le due tacche **4**. Continuate ad avvitarlo per appoggiare la base correttamente (deve essere leggermente rientrata sotto la vettura ed allineata con la testa del martinetto).

Fate alcuni giri di manovella per sollevare la ruota da terra.



In caso di stazionamento a lato della carreggiata, dovete avvisare gli altri utenti della strada della presenza del vostro veicolo posizionando un triangolo di presegnalazione o altri dispositivi prescritti dalle normative vigenti nel Paese in cui vi trovate.

Svitare i bulloni e staccate la ruota.

Mettete la ruota di scorta sul mozzo centrale e giratela per far coincidere i fori di fissaggio delle ruota con quelli del mozzo.

Serrate le viti assicurandovi che la ruota sia correttamente posizionata sul mozzo.

Abbassate il martinetto.

Con la ruota a terra, stringete a fondo i bulloni e fate controllare il più presto possibile il serraggio e la pressione di gonfiaggio della ruota di scorta.

## SOSTITUZIONE DELLA RUOTA



In caso di foratura, sostituite la ruota il più rapidamente possibile.

Un pneumatico che presenti una foratura deve essere sempre controllato (e riparato se ciò è possibile) da uno specialista.

### **Veicolo dotato di un avvisatore di perdita di pressione degli pneumatici**

In caso di pneumatico sgonfio (foratura, gonfiaggio insufficiente e

così via), la spia  sul quadro della strumentazione si accende.

→ 154



Non lasciate mai gli attrezzi alla rinfusa nel veicolo: in caso di frenata potrebbero

sparpagliarsi sul pianale costituendo un pericolo. Dopo l'uso, controllare che tutti gli attrezzi siano correttamente fissati nella relativa cassetta, quindi posizionare la cassetta degli attrezzi nel relativo alloggiamento: rischio di lesioni. se la ruota di scorta è dotata di bulloni di fissaggio, utilizzate questi ultimi esclusivamente per la ruota di scorta.

Il cric serve alla sostituzione della ruota. Non deve essere utilizzato, in nessun caso, per sollevare il veicolo allo scopo di effettuare una riparazione o per accedere allo spazio sotto il veicolo.

# PNEUMATICI

## Sicurezza pneumatici – ruote

I pneumatici costituiscono l'unico mezzo di contatto tra la vettura e il suolo, ed è quindi essenziale mantenerli in buono stato.

Dovete obbligatoriamente rispettare le norme locali previste dal codice della strada.

## Manutenzione degli pneumatici

Gli pneumatici devono essere in buono stato e le scolpiture del battistrada devono avere una profondità sufficiente; gli pneumatici approvati dai nostri Servizi Tecnici presentano degli indicatori di usura **1** che sono costituiti da **tasselli incorporati nello spessore del battistrada**.



Degli incidenti di guida, quali «urti contro il marciapiede», rischiano di danneggiare i pneumatici ed i cerchi e di alterare le regolazioni dell'avantreno o del retrotreno. In tal caso, fate eseguire una verifica presso la Rete del marchio.



31546

Quando il battistrada degli pneumatici è usurato fino al livello dei relativi indicatori di usura, **questi ultimi diventano visibili 2: è quindi necessario sostituire gli pneumatici in quanto la profondità della gomma del battistrada è ora solo di 1,6 mm, con conseguente rischio di scarsa tenuta di strada sul bagnato.**

Un veicolo sovraccarico, lunghi viaggi in autostrada, in modo particolare in condizioni di temperatura esterna elevata, una guida prolungata su strade accidentate, contribuiscono a deteriorare i pneumatici in modo più rapido ed influiscono sulla sicurezza.

## Pressioni di gonfiaggio

Rispettate le pressioni di gonfiaggio (compresa la ruota di scorta). Le pressioni di gonfiaggio devono essere controllate almeno una volta all'anno e prima di effettuare lunghi viaggi (consultare l'etichetta incollata sul bordo della porta del conducente).



Una **pressione degli pneumatici errata** porta a un'usura anomala dei pneumatici e un

funzionamento insolitamente caldo. Questi sono fattori che possono compromettere seriamente la sicurezza e portare a:

- scarsa tenuta di strada;
- rischio di scoppio o di scollamento del battistrada.

La pressione di gonfiaggio dipende dal carico e dalla velocità. Regolate la pressione in base alle condizioni di utilizzo (consultare l'etichetta incollata sulla battuta della porta conducente).

## PNEUMATICI

La pressione deve essere controllata a freddo: non calcolare le pressioni superiori che verrebbero raggiunte nei mesi caldi o dopo un percorso a forte andatura.

Se la verifica della pressione non può essere effettuata su pneumatici **freddi**, **aumentare la pressione indicata da 0,2 a 0,3 bar** (o 3 PSI).

**Non bisogna mai sgonfiare un pneumatico caldo.**



Attenzione il tappo di una valvola mancante o non avvitato correttamente può nuocere alla tenuta degli pneumatici e provocare delle perdite di pressione. Procuratevi sempre tappi delle valvole identici a quelli originali completamente avvitati.

**Veicolo dotato di un avvisatore di perdita di pressione degli pneumatici**

In caso di pneumatico sgonfio (foratura, gonfiaggio insufficiente e

così via), la spia  sul quadro

della strumentazione si accende.  
→ 154

**Ruota di scorta**

→ 321, → 329

**Rotazione degli pneumatici**

Si sconsiglia questo tipo di intervento.

## Sostituzione degli pneumatici



Per la vostra sicurezza e il rispetto delle normative in vigore.

Quando si rende necessaria la sostituzione, bisogna montare sullo stesso asse del veicolo soltanto pneumatici della stessa marca, dimensioni, tipo e struttura.

**Gli pneumatici devono avere un indice di carico e un indice di velocità almeno identici agli pneumatici di origine o corrispondere a quelli consigliati dalla rete del marchio.**

Il mancato rispetto di queste istruzioni può mettere a rischio la sicurezza e invalidare la conformità del veicolo.

**Rischio di perdita di controllo del veicolo.**

## Utilizzo invernale

**Catene**

## PNEUMATICI

**Per motivi di sicurezza, è proibito montare catene da neve sull'asse posteriore.**

L'uso di pneumatici di dimensioni superiori a quelle originarie **può rendere impossibile il montaggio delle catene.**

### **Pneumatici unidirezionali**

Uno pneumatico unidirezionale ha un solo verso di rotazione. Il verso di rotazione deve essere tassativamente rispettato.

Se, in seguito a foratura, uno pneumatico unidirezionale deve essere montato in una posizione con verso di rotazione opposta a quella prevista, guidare con attenzione, in particolare su fondo bagnato, perché le specifiche dello pneumatico non sono idonee.



Il montaggio delle catene è possibile solo con pneumatici di dimensione identica a quelli presenti d'origine sul **vostro veicolo**.

**Pneumatici da «neve» o «termogomme»**

Consigliamo di montarli sulle **quattro ruote** in modo da garantire il più possibile l'aderenza del veicolo.

**Attenzione:** questi pneumatici comportano talvolta un senso di marcia ed un indice di velocità massima che possono essere inferiori alla velocità massima del vostro veicolo.

### **Pneumatici chiodati**

Questo tipo di pneumatico è utilizzabile solamente per un periodo di tempo limitato e determinato dalla normativa locale. È necessario rispettare i limiti di velocità imposti dalla normativa in vigore.

Questi pneumatici devono essere montati almeno su entrambe le ruote anteriori.



**Non si possono montare catene sui cerchi da 18", 19".**

Se volete montare delle catene, occorre tassativamente procurarsi **degli equipaggiamenti specifici**. Rivolgetevi al Rappresentante del marchio.



In ogni caso, vi consigliamo di rivolgervi alla Rete del marchio che saprà suggerirvi l'equipaggiamento più adatto al vostro veicolo.

## FARI ANTERIORI: SOSTITUZIONE DELLE LAMPADINE

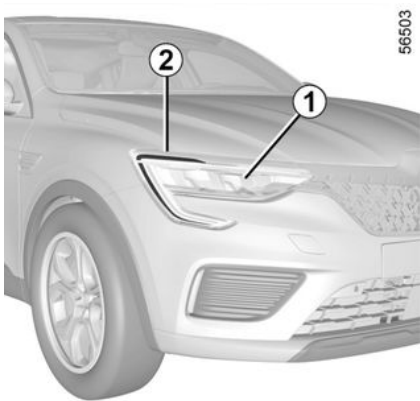

6

Il veicolo è dotato di luci a LED, rivolgersi al rappresentante del marchio per la sostituzione.

### **Indicatori di direzione/luci anabbaglianti/luci abbaglianti a LED 1**

Rivolgetevi al Rappresentante del marchio.

### **Luci diurne/di posizione a LED 2**

Rivolgetevi al Rappresentante del marchio.



Qualsiasi intervento (o modifica) sul circuito elettrico deve essere effettuato da un

Rappresentante del marchio, in quanto un collegamento scorretto potrebbe danneggiare l'impianto elettrico (cablaggi, componenti e, in particolare, l'alternatore). Inoltre, il Rappresentante del marchio dispone di tutti i componenti necessari per l'intervento.



## LUCI POSTERIORI E LATERALI: SOSTITUZIONE DELLE LAMPADINE

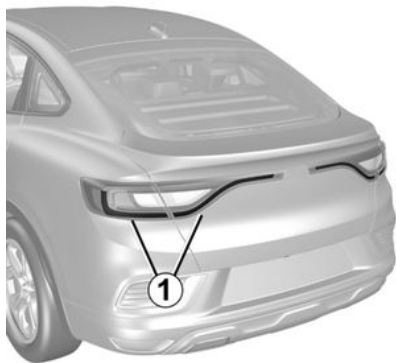

### Luce di posizione a LED 1

Rivolgersi a un Rappresentante del marchio.

### Lampadina della luce di stop 2, Indicatore di direzione 3

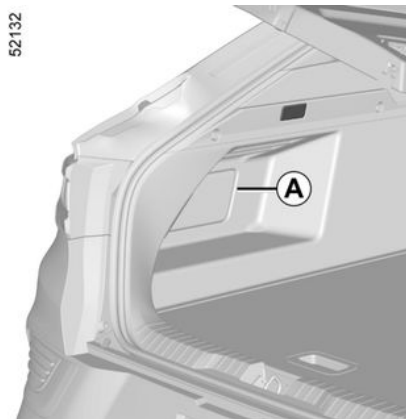
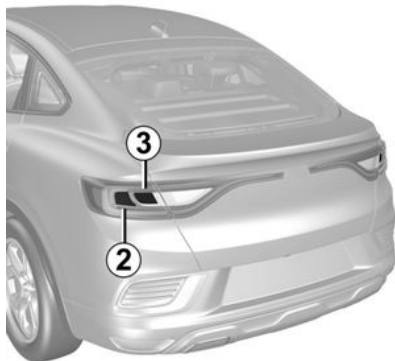

- aprire il portellone.
- rimuovere il coperchio **A** (il lato in cui si trova la lampadina da sostituire).
- svitare il dado e le clip per sganciare il gruppo luci dall'esterno del veicolo tirando verso la parte posteriore.

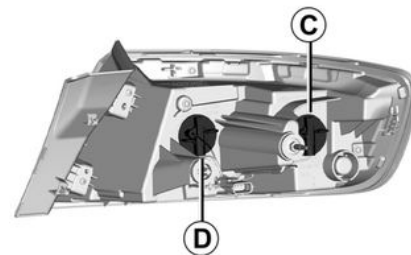

6

Rimuovere il portalamпада **B** (indicatore di direzione **3**) o **C** (lampadina della luce di stop **2**) svitandolo di un quarto di giro, quindi sostituire la lampadina.

**Tipo di lampadina della luce di stop: P21W**

**Tipo di lampadina dell'indicatore di direzione: PY21W**

Per il rimontaggio, procedete nell'ordine inverso avendo cura di non danneggiare il cablaggio.

## LUCI POSTERIORI E LATERALI: SOSTITUZIONE DELLE LAMPADINE



Le lampadine sono sotto pressione e possono scoppiare al momento della sostituzione.

**Rischio di lesioni**

### Luce di retromarcia 4

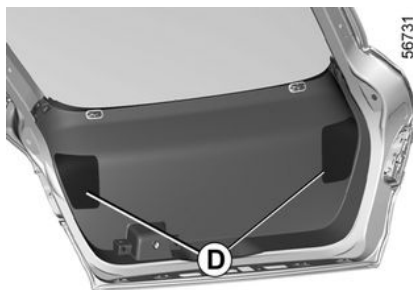
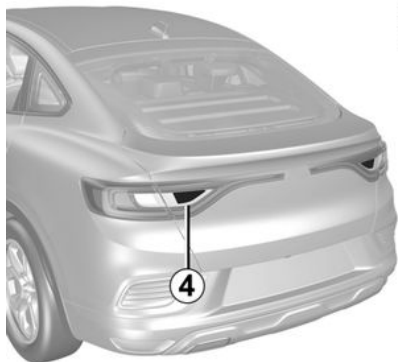

- rimuovere il coperchio **D** (il lato in cui si trova la lampadina da sostituire).
- svitare il dado **E** e le clip per sganciare il gruppo luci dall'esterno del veicolo tirando verso la parte posteriore.
- Rimuovere il portalampada **F** svitandolo di un quarto di giro, quindi sostituire la lampadina.

### Terza luce di stop a LED 5

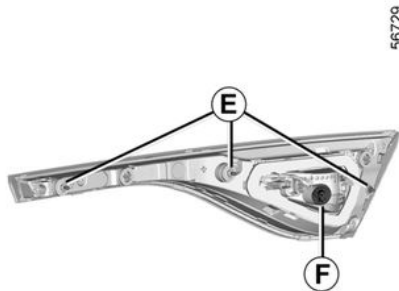
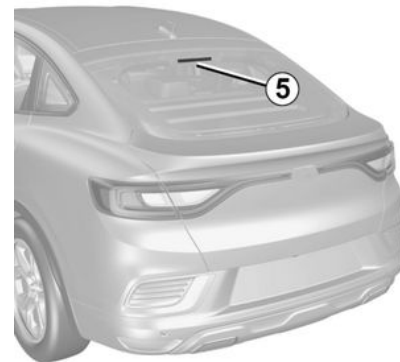

Rivolgersi a un Rappresentante del marchio.

- aprire il portellone.

## LUCI POSTERIORI E LATERALI: SOSTITUZIONE DELLE LAMPADINE

### Luci targa a LED 6



Rivolgersi a un Rappresentante del marchio.

### Ripetitori laterali a LED 7

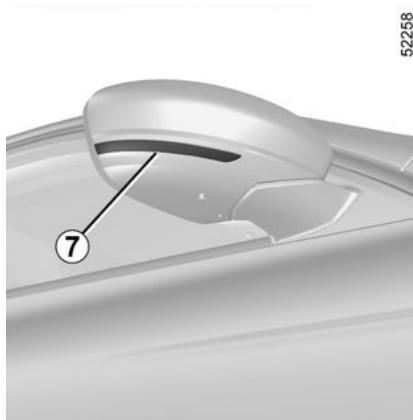

Rivolgersi a un Rappresentante del marchio.

# ILLUMINAZIONE INTERNA: SOSTITUZIONE DELLE LAMPADINE

## Plafoniera LED/lampadina 1



Rivolgersi a un Rappresentante del marchio.

## Luce di cortesia A



A seconda del veicolo, sono disponibili due tipi di luce di cortesia **A** o **B**.

Nel caso del tipo **A**,

- Sganciare (con un attrezzo tipo cacciavite piatto) il diffusore;
- rimuovete la lampadina interessata.

**Tipo di lampadina:** W5W.



Le lampadine sono sotto pressione e possono scoppiare al momento della sostituzione.

**Rischio di lesioni**

## Luci di lettura a LED B

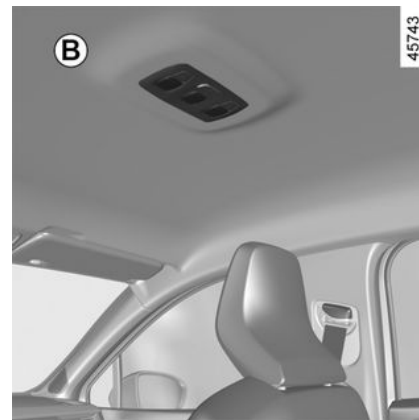

Rivolgetevi al Rappresentante del marchio.

## ILLUMINAZIONE INTERNA: SOSTITUZIONE DELLE LAMPADINE

### Luce del bagagliaio

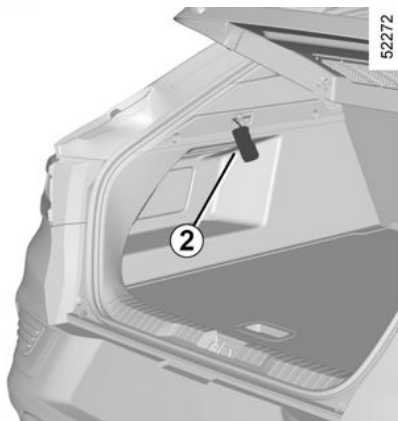

- Sganciare (con un attrezzo tipo cacciavite a testa piatta) la luce **2** premendo la linguetta sul lato sinistro della luce stessa;
- rimuovete la lampadina interessata.

**Tipo di lampadina:** W5W.

### Luce del vano portaoggetti

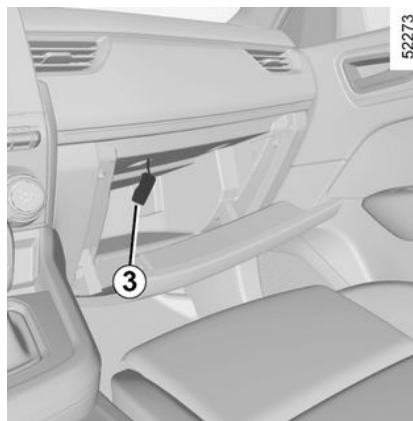

- Sganciare (con un attrezzo tipo cacciavite a testa piatta) la luce **3** premendo la linguetta sul lato sinistro della luce stessa;
- rimuovete la lampadina interessata.

**Tipo di lampadina:** W5W.

### Luci dello specchietto di cortesia 4

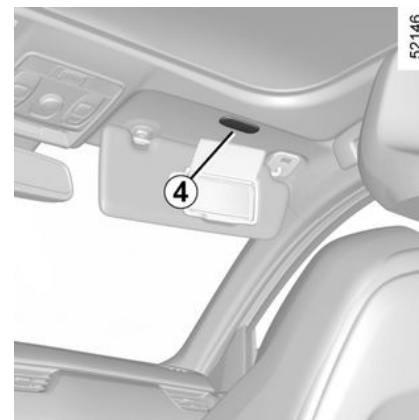

Rivolgetevi al Rappresentante del marchio.

### Illuminazione di ambiente

Rivolgetevi al Rappresentante del marchio.

# CARTA MANI LIBERE: BATTERIA

## Sostituzione della pila

40303



43532

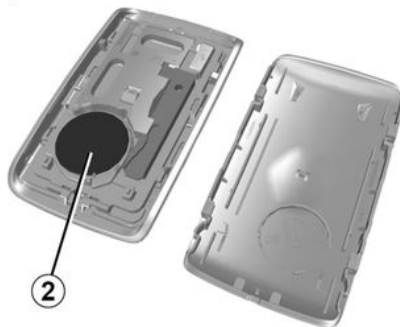

Quando il messaggio "Batteria carta debole" viene visualizzato sul quadro della strumentazione, sostituire la batteria della carta:

- far scorrere il guscio posteriore **1** verso il basso premendo sulla zona **A**;
- togliere la protezione della batteria **2**;
- estrarre la batteria premendo su un lato e sollevando dall'altro;
- sostituirlo secondo la polarità e il modello indicato all'interno dello sportellino.

Per il rimontaggio, procedere nel senso inverso, quindi premere quattro volte, in prossimità del veicolo, uno dei pulsanti della carta: all'avviamento successivo, il messaggio scompare.

Verificate che il coperchio sia agganciato correttamente.

**Nota:** durante la sostituzione della batteria, non toccare il circuito elettronico o i contatti presenti sulla carta.



Le pile sono disponibili presso la Rete del marchio, la loro durata è di circa due anni. Verificare che non vi siano tracce d'inchiostro sulla batteria: rischio di contatto elettrico non corretto.



Se devono essere sostituite, assicurarsi di utilizzare batterie dello stesso tipo o equivalenti (consultare un rappresentante del marchio).



In caso di sostituzione:  
– assicuratevi che le batterie siano inserite correttamente.

### **Rischio di esplosione.**

- se lo sportello non si chiude correttamente, non utilizzarle e tenerle lontano dalla portata dei bambini.

## CARTA MANI LIBERE: BATTERIA

### anomalie di funzionamento

Se la batteria è troppo debole per garantire il corretto funzionamento, sarà comunque possibile avviare e aprire/chiedere il veicolo → 39.

26913



Non disperdere nell'ambiente le pile usate. Consegnarle ai consorzi incaricati per la raccolta dei rifiuti e del riciclaggio delle pile.



### Precauzioni relative alle batterie:

- tenere le batterie (nuove o usate) lontane dalla portata dei bambini;
- non ingerire le batterie;

### Rischio di ustioni che possono provocare conseguenze mortali.

- In caso di ingestione anche solo di un pezzo, consultate un medico il più rapidamente possibile.

## BATTERIA DA 12 V: RISOLUZIONE DEI PROBLEMI

### Per evitare il rischio di scintille:

- Verificare che le utenze elettriche (luci di cortesia e così via) siano spente prima di scollegare o ricollegare la batteria;
- durante la carica, spegnere il caricabatteria prima di collegare o scollegare la batteria;
- non posare oggetti metallici sulla batteria, per evitare di provocare un cortocircuito tra i morsetti;
- attendere almeno cinque minuti dopo lo spegnimento del motore prima di scollegare una batteria;
- verificare di aver ricollegato i morsetti della batteria dopo averla riposizionata.



Prima di effettuare qualsiasi intervento nel vano motore, è obbligatorio disinserire il contatto. → 129

### Collegamento di un caricabatteria

**Il caricabatteria deve essere compatibile con una batteria di tensione nominale da 12 volt.**

Non scollegare la batteria quando il motore è acceso. **Attenetevi alle istruzioni del costruttore del caricabatteria che intendete usare.**



Alcune batterie possono presentare delle specificità in termini di ricarica. Rivolgersi alla

Rete del marchio.

Evitate i rischi di scintille che potrebbero provocare un'immediata esplosione e procedete alla carica in un locale ben aerato.

**Pericolo di gravi lesioni.**



Maneggiate con cura la batteria, in quanto contiene acido solforico che non deve entrare in

contatto con gli occhi o la pelle.

Nel caso in cui ciò avvenga, sciacquate abbondantemente con acqua. Se necessario, consultate un medico.

Tenere fiamme vive, oggetti incandescenti e scintille a distanza dagli elementi della batteria in quanto sussiste il **rischio di esplosione**.

Quando si interviene in prossimità del motore, quest'ultimo potrebbe essere caldo. Inoltre, l'elettroventola può azionarsi in

ogni momento. La  spia nel vano motore ha la funzione di ricordare tale condizione.

**Rischio di lesioni**

### Avviamento con la batteria di un altro veicolo

Per l'avviamento, se dovete utilizzare la batteria di un altro veicolo, procuratevi dei cavi elettrici appropriati (di grande sezione) presso un



## BATTERIA DA 12 V: RISOLUZIONE DEI PROBLEMI

Rappresentante del marchio, oppure se già li possedete, assicuratevi che siano in perfetto stato.

**Le due batterie devono avere una tensione nominale identica: 12 volt.**

La batteria che fornisce la corrente deve avere una capacità (ampere-ora, Ah) almeno identica alla batteria scarica.

Assicuratevi che non ci sia contatto tra i due veicoli (rischio di cortocircuito al momento del contatto dei morsetti positivi) e che la batteria scarica sia ben collegata. Disinserite il contatto del vostro veicolo.

A seconda del veicolo, sganciare il coperchio della batteria e sollevare la copertura **A** del **morsetto 1 (+)**.

Fissare il cavo positivo **B** al **morsetto 1 (+)**, quindi al **morsetto 4 (+)** della batteria che fornisce la corrente.

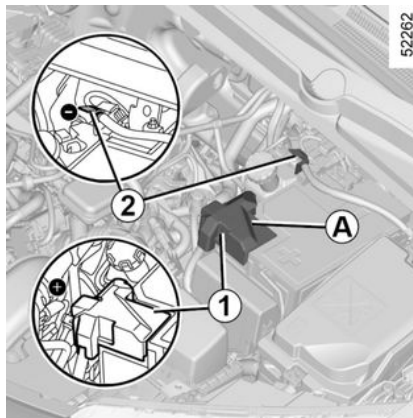

Collegare il cavo negativo **C** al **morsetto 3 (-) della batteria di alimentazione, quindi al terminale 2 (-) della batteria scarica.**

Avviate il motore della vettura che fornisce la corrente e tenetelo a medio regime.



Controllare che i cavi non si tocchino **B** e **C** e che il cavo positivo **B** non tocchi alcun

elemento metallico del veicolo che fornisce la corrente.

**Rischio di lesioni e/o di danni al veicolo**

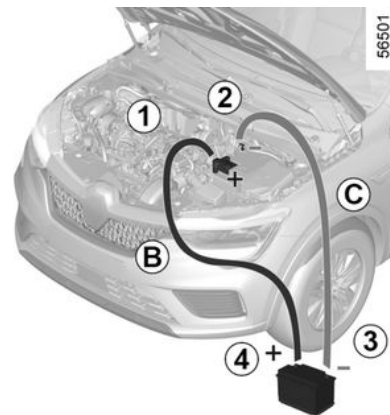

Se il motore del veicolo non si avvia immediatamente, disinserire il contatto e attendere alcuni secondi prima di ripetere l'operazione.

Con il motore acceso, scollegare i cavi **B** e **C** nell'ordine inverso (**2 - 3 - 4 - 1**).

### Avviamento del veicolo utilizzando la batteria di un altro veicolo per la versione E-Tech full hybrid

Se il livello di carica della batteria secondaria da 12 V è troppo basso, è possibile utilizzare la batteria di un altro veicolo per riattivare e far funzionare il sistema ibrido. ➔ 129

## BATTERIA DA 12 V: RISOLUZIONE DEI PROBLEMI

Dal momento che non è possibile accedere direttamente alla batteria, è necessario utilizzare i terminali remoti situati nel vano motore.

Procuratevi dei cavi adeguati (sezione larga) da un rappresentante del marchio. Se disponete già di cavi di avviamento, assicuratevi che siano in buone condizioni.

**Le due batterie devono avere una tensione nominale identica: "12 V".**

La batteria che fornisce la corrente deve avere una capacità (ampere-ora, Ah) almeno identica alla batteria scarica.

Assicuratevi che non ci sia contatto tra i due veicoli (rischio di cortocircuito al momento del contatto dei morsetti positivi) e che la batteria scarica sia ben collegata. Disinserite il contatto del vostro veicolo.

Avviate il motore del veicolo che fornisce la corrente e tenetelo a medio regime.



Non utilizzate il vostro veicolo ibrido per ricaricare la batteria "12 V" di un altro veicolo. La potenza elettrica della batteria secondaria da 12 V di un veicolo ibrido non è sufficiente per questa operazione. Rischio di danneggiamento del veicolo.



Quando si interviene in prossimità del motore, quest'ultimo potrebbe essere caldo. Inoltre, l'elettroventola può azionarsi in

ogni momento. La  spia nel vano motore ha la funzione di ricordare tale condizione.

**Rischio di lesioni**



Non effettuare alcun intervento sotto il cofano motore mentre il veicolo è in carica o acceso.

→ 129

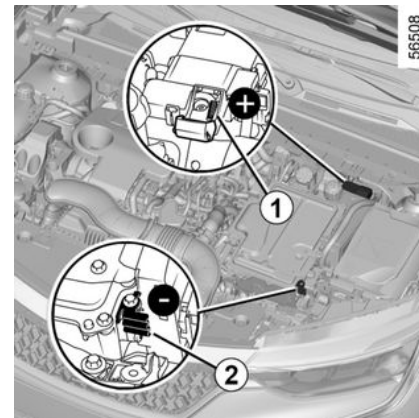

### Terminali remoti

Utilizzare il **morsetto 1 (+)** e il **morsetto 2 (-)** nel vano motore.



È vietato scollegare il cavo positivo nel vano motore.

**Rischio di avviamento involontario del motore.**  
**Rischio di ustioni dovuto a scintille.**

## BATTERIA DA 12 V: RISOLUZIONE DEI PROBLEMI

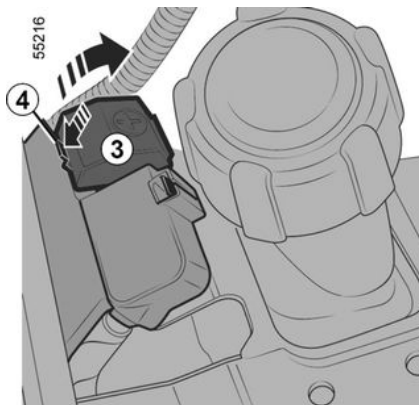

**Nota:** per aprire il coperchio **3** del terminale **1** (+) premere il pulsante **4** come indicato dalla freccia.

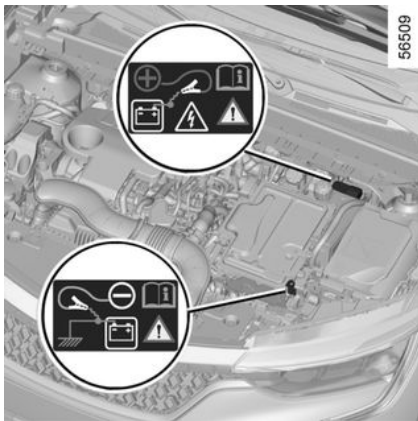

Controllare che i cavi non si tocchino **A** e **B** e che il cavo positivo **A** non tocchi alcun elemento metallico del veicolo che fornisce la corrente.

**Rischio di lesioni e/o di danni al veicolo**

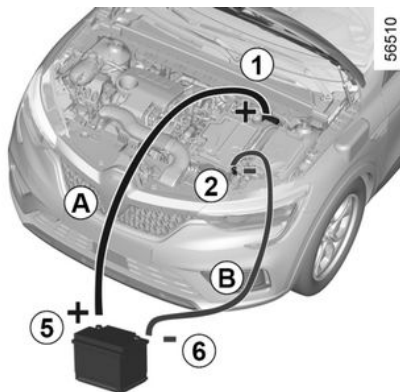

Collegare il cavo positivo **A** al morsetto **1** (+), quindi al morsetto **5** (+) della batteria che fornisce la corrente.

Collegate il cavo negativo **B** al morsetto **6** (-) della batteria che

fornisce la corrente, quindi al morsetto **2** (-).

Premere il pedale del freno e il pulsante di avviamento oppure inserire la chiave di accensione, a seconda del modello del veicolo. All'inserimento del contatto, scollegare i cavi **A** e **B** nell'ordine inverso (**2 - 6 - 5 - 1**).

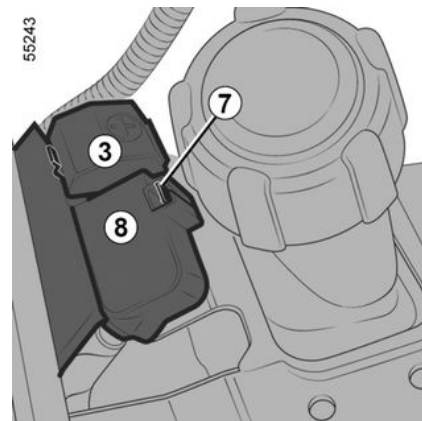

Dopo ogni intervento sul coperchio **3**, controllare il coperchio della morsettiera **8** sulla relativa scheda **7**.

**6**



### Accessori elettrici ed elettronici

Prima di installare questo tipo di accessorio (in particolare per le trasmettenti/riceventi: banda di frequenza, livello di potenza, posizione dell'antenna...), assicurarsi che sia compatibile con il veicolo. Chiedete consiglio alla Rete del marchio.

Prima di collegare un accessorio a una presa, assicurarsi di non superare la potenza massima consentita per la presa

#### → 291 → 277. Rischio d'incendio.

Qualsiasi intervento sul circuito elettrico e/o elettronico del veicolo deve essere eseguito esclusivamente da un professionista qualificato. Eventuali collegamenti e/o installazioni errate di accessori elettrici/elettronici non approvati dal produttore possono causare:

- danni alle apparecchiature elettriche e/o elettroniche;
- danni ai componenti collegati;
- la raccolta e l'utilizzo dei dati del veicolo;
- una violazione della privacy (modifica, eliminazione o accesso non consentito ai dati personali).

#### **Rischio di incidenti gravi. Rischio di violazione della privacy.**

Se in futuro verranno installate apparecchiature elettriche, assicurarsi di essere informati della potenza e della posizione del fusibile corrispondente.

#### **Utilizzo della presa diagnostica**

L'utilizzo di accessori elettronici sulla presa di diagnosi può causare gravi disturbi ai sistemi elettronici del veicolo e/o causare violazione della privacy (modifica, eliminazione o accesso non consentito ai dati personali). Per la propria sicurezza, si consiglia di utilizzare solamente accessori elettronici approvati dal costruttore, rivolgersi a un concessionario autorizzato. **Rischio di incidente grave. Rischio di violazione della privacy.**

#### **Montaggio di accessori aggiuntivi**

Se si desidera installare degli accessori sul veicolo: rivolgersi a una concessionaria autorizzata. Inoltre, per garantire il corretto funzionamento del veicolo ed evitare di mettere a repentaglio la vostra sicurezza, vi consigliamo di utilizzare degli accessori specificati, adatti al veicolo e garantiti dal costruttore.

Se utilizzate un'asta antifurto, fissatela esclusivamente al pedale del freno.

#### **Ostacoli al conducente**

## INSTALLAZIONE E UTILIZZO DI ACCESSORI

Sul lato conducente, utilizzate esclusivamente sovratappeti adatti al veicolo, in grado di agganciarsi agli elementi preinstallati, e verificatene periodicamente il fissaggio. Non sovrapponete più tappetini. **Rischio di incastro dei pedali.**

# FUSIBILI

## Scatole dei fusibili

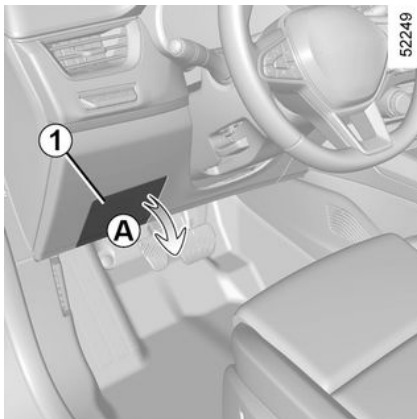

In caso di mancato funzionamento di un apparecchio elettrico, verificate lo stato dei fusibili.

### Fusibili nell'abitacolo A

Sganciare lo sportellino **1**.

**i** A seconda della normativa locale o per precauzione, procuratevi presso la Rete del marchio una scatola di emergenza contenente una serie di lampadine e di fusibili.

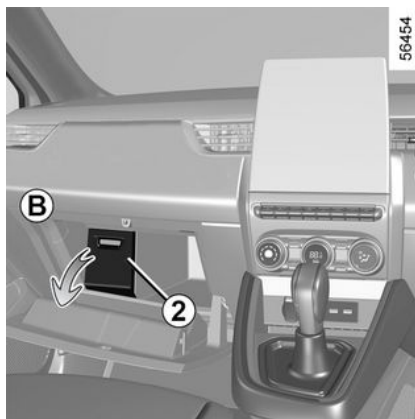

### Fusibili situati nell'abitacolo dietro ad uno sportello nel vano portaoggetti B

Sganciare lo sportellino **2**.



Controllare il fusibile interessato e **sostituirlo, se necessario, con uno dello stesso**

#### amperaggio.

Un fusibile con un amperaggio troppo elevato può causare un surriscaldamento eccessivo del circuito elettrico (rischio d'incendio) nel caso di consumo anormale di un equipaggiamento.

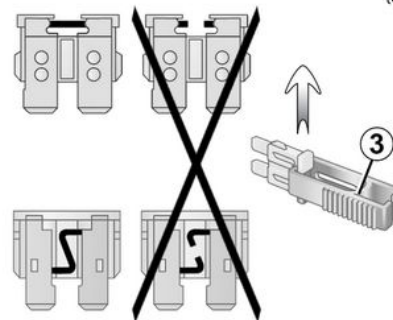

### Pinza 3

Estrarre il fusibile con le pinze **3** sul retro dello sportellino.

Per staccarlo dalla pinza, fatelo scivolare lateralmente.





Si raccomanda di non utilizzare le posizioni libere dei fusibili.

**Nota:** la pinza **3** si trova sul retro dello sportellino **1**.

### Destinazione dei fusibili

(la presenza dei fusibili dipende dal livello di equipaggiamento del veicolo)

# FUSIBILI

Simbolo	Identificazione
	Lavavetro
	Presa accessori multimediale, schermo multimediale
	Parte per accessori della prima fila e della seconda fila posteriore
	Avvisatore acustico
	Presenza sistema di traino
	Retrovisori termici
	Luci di stop, centralina dell'abitacolo
	Centralina dell'abitacolo, luci fendinebbia posteriori
	Indicatori di direzione, luci di segnalazione pericolo, terza luce di stop



Per individuare i fusibili, aiutatevi con l'etichetta di identificazione dei fusibili situata nel vano portaoggetti. Alcuni fusibili devono essere sostituiti solo da un professionista qualificato. Questi fusibili non sono riportati sull'etichetta. Intervenite unicamente sui fusibili raffigurati sull'etichetta.

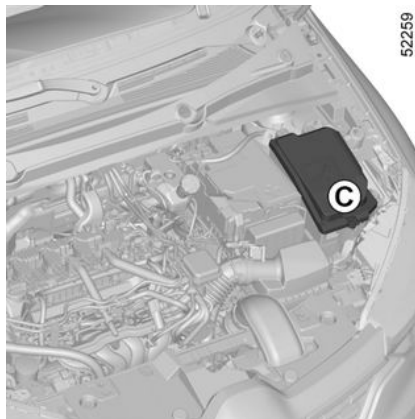

## Fusibili nel vano motore C

Alcune funzioni sono protette da fusibili situati nel vano motore (unità C).

Tuttavia, a causa delle difficoltà di accesso, **vi consigliamo di far sostituire questi fusibili dalla Rete del marchio.**



Quando si interviene in prossimità del motore, quest'ultimo potrebbe essere caldo. Inoltre, l'elettroventola può azionarsi in ogni momento. La  spina nel vano motore ha la funzione di ricordare tale condizione. **Rischio di lesioni**



Prima di effettuare qualsiasi intervento nel vano motore, è obbligatorio disinserire il contatto. ➔ 129

# SPAZZOLE DEI TERGIVETRI: SOSTITUZIONE

## Sostituzione delle spazzole del tergivetro anteriore 2



Per sostituire le spazzole, portatele nella posizione di manutenzione **B**.

### **Motore acceso o contatto inserito;**

- portare la levetta **1** due volte in successione in posizione **A** (impulso singolo): le spazzole si arrestano in posizione di manutenzione **B** lontane dal cofano motore;
- sollevare il braccio del tergivetro **3**;
- abbassare la linguetta **4** quindi estrarre la spazzola **2**.

## Per rimontarla

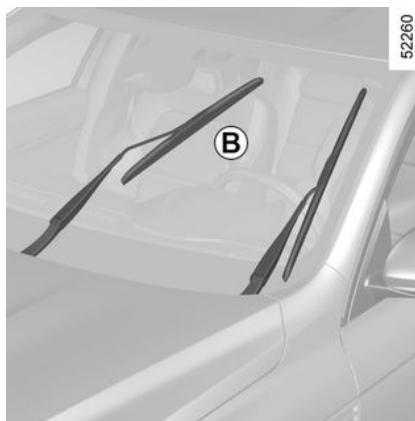

Per rimontare la spazzola del tergivetro **2**, inserirla nel relativo alloggiamento nel braccio **3**, quindi agganciarla fino a percepirne lo scatto. Assicuratevi che la spazzola sia correttamente bloccata.

Per riportare le spazzole in posizione abbassata, verificare che siano appoggiate al parabrezza, quindi portare la levetta **1** in posizione **A** (impulso singolo): all'inserimento del contatto, le spazzole del tergivetro si ripiegano all'interno del cofano.

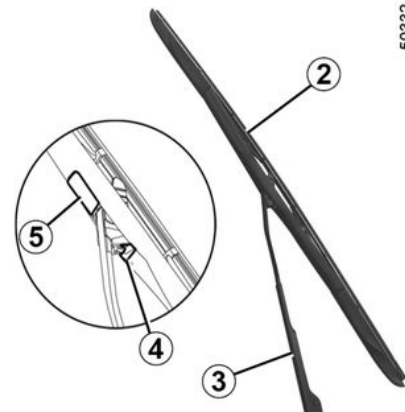

**i** Controllate lo stato delle spazzole del tergivetro. La loro durata dipende dall'utente:

- pulire regolarmente le spazzole, il parabrezza ed il lunotto posteriore con acqua saponata;
- non utilizzarle quando il parabrezza o il lunotto sono asciutti;
- staccatele dal parabrezza se non sono state messe in funzione da tempo.



## SPAZZOLE DEI TERGIVETRI: SOSTITUZIONE



Controllate lo stato delle spazzole del tergivetro.

- pulire regolarmente le spazzole e il parabrezza con acqua saponata;
- non utilizzarle con parabrezza asciutto;
- staccatele dal parabrezza se non sono state messe in funzione da tempo.



– In caso di gelo, assicuratevi che le spazzole del tergivetro

non siano immobilizzate dalla brina (rischio di surriscaldamento del motorino).

– Controllate lo stato delle spazzole del tergivetro. È necessario sostituirle appena la loro efficacia diminuisce, ossia all'incirca ogni anno.

Nel sostituire la spazzola, una volta rimossa, abbiate cura di non far cadere il braccio sul vetro: rischio di rottura del vetro.

## TRAIÑO: SOCCORSO

Prima di effettuare un traino, mettere il cambio in folle (posizione N per i veicoli equipaggiati con cambio automatico), sbloccare il piantone dello sterzo, quindi rilasciare il freno di stazionamento.

### Sbloccaggio del piantone dello sterzo

Con la carta in mano, premere il pulsante di avviamento del motore per circa **due secondi**.

Riposizionate la leva in posizione folle (posizione N per i veicoli dotati di cambio automatico).

Il piantone dello sterzo si sblocca, le funzioni accessorie del veicolo sono alimentate: è possibile utilizzare le luci del veicolo (indicatori di direzione, luci di stop e così via). Di notte le luci del veicolo devono restare accese.

A seconda del veicolo, al termine del traino, premete due volte il pulsante di avviamento del motore (rischio che la batteria si scarichi).

E' obbligatorio rispettare le normative vigenti sul traino. Se si sta trainando un veicolo, non superare la massa rimorchiabile ammessa per il proprio veicolo. → 366.



Quando il contatto è disinserito, le funzioni di assistenza alla sterzata e alla frenata non funzionano più.



Lasciate la carta nel veicolo durante il traino.  
**Rischio del blocco del piantone dello sterzo.**

### Traino di un veicolo

Trasportate il veicolo sul carro attrezzi o rimorchiatelo con le ruote anteriori sollevate.

**In via eccezionale**, è possibile trainarlo con tutte e quattro le ruote al suolo, unicamente a marcia avanti, con la leva del cambio in posizione neutra N, su una distanza non superiore a 80 km e a una velocità massima di 25 km/h.



Lasciate la carta nel veicolo durante il traino.  
**Rischio del blocco del piantone dello sterzo.**

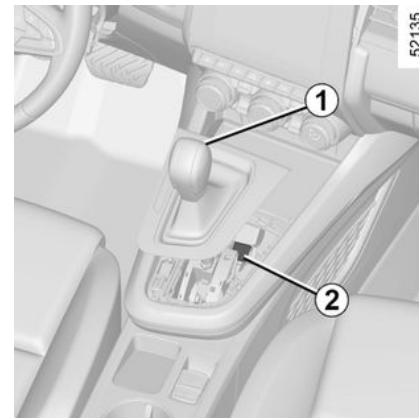

### Cambio automatico con leva manuale

All'attivazione, se la leva è bloccata su P, può essere sbloccata manualmente anche se si preme il pedale del freno.

Per effettuare questa operazione, sganciare la base del soffietto e premere il pulsante **2** azionando contemporaneamente il pulsante **1** sulla leva per sbloccarla.

consultate rapidamente la Rete del marchio.

## TRAINO: SOCCORSO

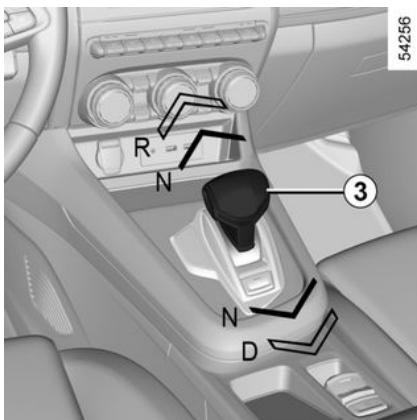

### Cambio automatico con leva elettronica (e-shifter)

Poiché la posizione P viene **inserita automaticamente** quando il contatto è disinserito, in alcuni casi (ad esempio durante il lavaggio di alcuni veicoli) è possibile che sia necessario inserire la posizione N.

Con la posizione P inserita e il contatto inserito (con il messaggio READY sul quadro della strumentazione), spostate la leva del cambio **3** di una tacca in avanti o all'indietro. Attendete circa un minuto, quindi disinserite il contatto premendo il pulsante di avviamento.

Alla successiva accensione, l'inserimento automatico della posizione P verrà riattivato e inserito

nelle situazioni descritte in precedenza.

### Accesso ai punti di traino

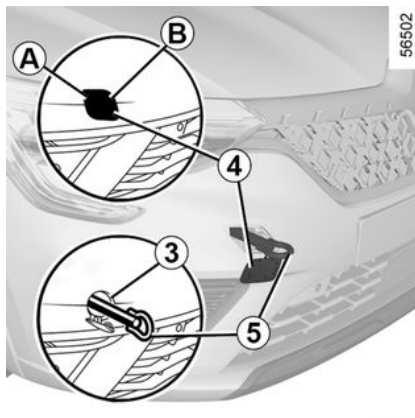

**Utilizzare esclusivamente i punti di traino anteriore 3 e posteriore 7** (non i semiassi della trasmissione o qualsiasi altra parte del veicolo).

Utilizzate gli anelli esclusivamente per il traino. In nessun caso devono essere usati per sollevare il veicolo, direttamente o indirettamente.

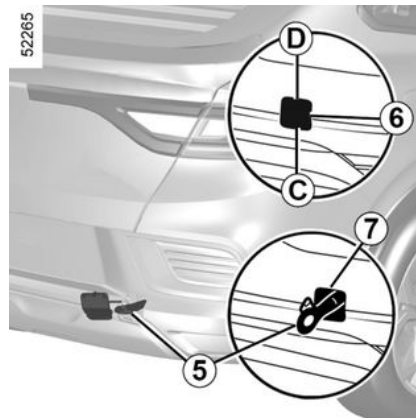
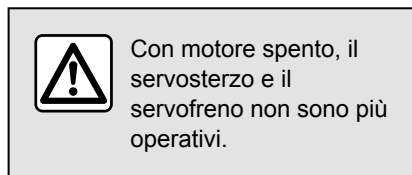

### Punto di traino anteriore

Esercitare una pressione sulla zona **A** e tirare la zona **B**. Utilizzare un cacciavite o uno strumento simile per aprire lo sportellino **4**.

### Punto di traino posteriore

Esercitare una pressione sulla zona **C** e tirare la zona **D**. Utilizzare un cacciavite o uno strumento simile per aprire lo sportellino **6**.

## TRAIÑO: SOCCORSO



Non lasciate mai gli attrezzi alla rinfusa nel veicolo: in caso di frenata potrebbero sparpagliarsi sul pianale costituendo un pericolo.

### Serrare l'anello di traino 5

**completamente:** inizialmente a mano, fino in fondo, quindi bloccarlo con la manovella o con uno strumento simile.

Utilizzare esclusivamente il gancio di traino **5** fornito con gli attrezzi. → **328**



Accertarsi che l'anello di traino sia imbullonato correttamente.

**Rischio di perdere l'oggetto rimorchiato.**



– Utilizzate una barra di traino rigida. Qualora si utilizzino una corda o un cavo (se il codice della strada lo consente), i freni del veicolo trainato devono essere in grado di funzionare.

– Non rimorchiare un veicolo la cui tenuta di strada non sia normale.

– Evitare contraccolpi in fase di accelerazione e frenata che potrebbero danneggiare il veicolo.

– In ogni caso, si consiglia di non superare i **25 km/h**.

## ANOMALIE DI FUNZIONAMENTO

I consigli che seguono vi permettono di rimediare rapidamente e provvisoriamente a vari problemi: per sicurezza, rivolgetevi appena possibile alla Rete del marchio.

Utilizzo della carta	CAUSE POSSIBILI	COSA FARE
La carta non riesce a bloccare o sbloccare la serratura delle porte.	Pila della carta scarica.	Sostituire la pila. Sarà sempre possibile bloccare, sbloccare ed avviare il veicolo → 39 e → 129.
	Utilizzo di apparecchiature che funzionano sulla stessa frequenza della carta (telefono cellulare...).	Interrompete l'utilizzo dei dispositivi o utilizzate la chiave fornita. → 39
	Veicolo situato in una zona caratterizzata da un'elevata presenza di onde elettromagnetiche.	Utilizzare la chiave integrata nella carta. → 39
	Batteria del veicolo scarica.	
	Il messaggio "Inserire la carta nell'area + START" viene visualizzato sul quadro della strumentazione.	Posizionare la carta nell'area → 129, quindi premere il pulsante START.
	Il veicolo è acceso.	A motore acceso, il bloccaggio/lo sbloccaggio con la carta è inibito. Disinserire il contatto.
	Desincronizzazione della carta.	Sbloccare la porta del conducente inserendo la chiave integrata nella carta nella serratura della porta → 39, quindi posizionare la carta nella relativa sede → 129 e premere il pulsante START per sincronizzarla.

Azionate il motorino di avviamento	CAUSE POSSIBILI	COSA FARE
Le spie del quadro della strumentazione sono fioche o non si accendono, il motorino di avviamento non gira.	Morsetti della batteria allentati, scollegati o ossidati.	Riserrateli, ricollegateli o puliteli se sono ossidati.

## ANOMALIE DI FUNZIONAMENTO

Azionate il motorino di avviamento	CAUSE POSSIBILI	COSA FARE
	Batteria scarica o fuori uso.	Collegare un'altra batteria alla batteria difettosa o sostituire la batteria → 342 se necessario. Non spingete il veicolo se il piantone dello sterzo è bloccato.
	Circuito difettoso.	Rivolgersi a un Rappresentante del marchio.
Il motore non si accende.	Condizioni di avviamento non soddisfatte. La carta "mani libere" non funziona.	→ 129. Inserire la carta nella scanalatura prevista per questo scopo sulla consolle centrale → 129.
A veicolo fermo e con il motore freddo, il regime minimo del motore è elevato.	Versione a benzina, non è necessariamente un'anomalia. Ciò può essere dovuto all'aumento della temperatura del motore.	Il regime minimo del motore deve diminuire dopo circa un minuto. In caso contrario, può essere dovuto ad altro guasto. Rivolgetevi alla Rete del marchio.
Il motore non si spegne.	Carta non identificata. Problema elettronico.	Inserite la carta nella scanalatura prevista per questo scopo sulla consolle centrale. Esercitate una pressione lunga sul pulsante di avviamento. Premete il pulsante di avviamento 3 volte rapidamente o premetelo senza rilasciarlo per un tempo prolungato.
Il piantone dello sterzo resta bloccato.	Volante bloccato. Circuito elettrico difettoso.	Girare il volante mentre si preme il pulsante di avviamento del motore . Rivolgersi a un Rappresentante del marchio.

## ANOMALIE DI FUNZIONAMENTO

Durante la guida	CAUSE POSSIBILI	COSA FARE
Vibrazioni.	Pneumatici gonfiati male, mal equilibrati o danneggiati.	Controllare la pressione dei pneumatici e se il difetto persiste, farli controllare presso la Rete del marchio.
Fumo bianco dal tubo di scappamento.	Versione a benzina, non è necessariamente un'anomalia. A seconda delle condizioni climatiche (freddo, umidità, ecc.), il fumo può essere prodotto da un'accelerazione intensa del veicolo.	Riducete il regime motore ed evitare accelerazioni improvvisa per far sparire gradualmente il fumo. In caso contrario, può essere dovuto ad altro guasto. Rivolgersi a un Rappresentante del marchio.
Fumo dal cofano motore.	Cortocircuito o perdite dal circuito di raffreddamento.	Fermatevi, disinserite il contatto, allontanatevi dal veicolo e rivolgetevi alla Rete del marchio.
La spia della pressione dell'olio si accende:		
in curva o in frenata.	Il livello è troppo basso.	Rabboccare l'olio motore → <b>303</b> .
tarda a spegnersi o rimane accesa quando si accelera.	Scarsa pressione dell'olio.	Fermatevi: rivolgetevi alla Rete del marchio.
Durante la guida	CAUSE POSSIBILI	COSA FARE
Lo sterzo si indurisce.	Surriscaldamento del servosterzo.	Guidare con cautela a velocità ridotta, tenendo conto del livello di sforzo sul volante necessario per girare le ruote.
	Avaria del motore elettrico di assistenza.	Rivolgetevi al Rappresentante del marchio.
	Anomalia nel sistema di assistenza.	

## ANOMALIE DI FUNZIONAMENTO

Durante la guida	CAUSE POSSIBILI	COSA FARE
Il motore si surriscalda. L'indicatore della temperatura del liquido di raffreddamento si trova nella zona di avvertenza e la spia <b>STOP</b> si accende.	Elettroventola guasta.	Fermate il veicolo, spegnete il motore e rivolgetevi ad una Rete del marchio.
	Perdite d'acqua.	Controllare il serbatoio del refrigerante: dovrebbe contenere del fluido. Se non ne contiene, rivolgetevi il più presto possibile alla Rete del marchio.
Liquido di raffreddamento in ebollizione nel serbatoio.	Guasto meccanico: guarnizione della testata danneggiata.	Spegnete il motore. Chiedete consiglio alla Rete del marchio.



**Radiatore:** in caso di mancanza rilevante del liquido di raffreddamento, ricordare che, quando il motore è molto caldo, non bisogna mai effettuare il riempimento con del liquido di raffreddamento freddo. Dopo qualsiasi intervento meccanico che comporti una sostituzione, anche parziale, del liquido di raffreddamento, quest'ultimo deve essere di un tipo ben preciso. Promemoria: è necessario usare solamente prodotti selezionati dai Servizi Tecnici del marchio.

Apparecchiatura elettrica	CAUSE POSSIBILI	COSA FARE
Il tergivetro non funziona.	Spazzole tergivetro bloccate.	Staccate le spazzole prima di azionare il tergivetro.
	Circuito elettrico difettoso.	Rivolgersi a un Rappresentante del marchio.
	Fusibile danneggiato.	Sostituire il fusibile o farlo sostituire → <b>348</b> .
Il tergivetro non si ferma più.	Comandi elettrici difettosi.	Rivolgersi a un Rappresentante del marchio.



## ANOMALIE DI FUNZIONAMENTO

Apparecchiatura elettrica	CAUSE POSSIBILI	COSA FARE
Frequenza più rapida delle luci lampeggianti.	Lampadina posteriore bruciata.	➔ 335.
Gli indicatori di direzione non funzionano.	Circuito elettrico o comando difettoso.	Rivolgersi a un Rappresentante del marchio.
	Fusibile danneggiato.	Sostituire il fusibile o farlo sostituire ➔ 348.
I fari non si accendono o non si spengono più.	Circuito elettrico o comando difettoso.	Rivolgersi a un Rappresentante del marchio.
	Fusibile danneggiato.	Sostituire il fusibile o farlo sostituire ➔ 348.

Apparecchiatura elettrica	CAUSE POSSIBILI	COSA FARE
Tracce di condensa nei fari anteriori o posteriori.	La presenza di tracce di condensa può essere un fenomeno naturale legato alle variazioni di temperatura e di umidità. In questo caso le tracce spariscono gradualmente quando si accendono i fari.	
La spia della cintura di sicurezza anteriore si accende quando le cinture di sicurezza sono allacciate.	Un oggetto è inserito tra il pianale e il sedile e ostacola il funzionamento del sensore.	Togliete ogni oggetto presente sotto i sedili anteriori.

## TARGHETTE DI IDENTIFICAZIONE VEICOLO

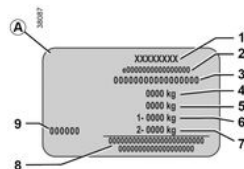
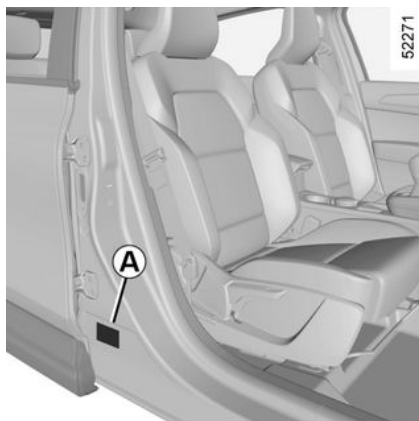

9 Codice vernice (codice colore)

Le indicazioni che figurano sulla targhetta del costruttore devono essere riportate in ogni comunicazione scritta o ordine.

La presenza e la collocazione delle informazioni dipendono dal veicolo.

**Targhetta d'identificazione veicolo A**

- 1 Nome del costruttore
- 2 Numero di progettazione comunitario o numero di omologazione
- 3 Numero di identificazione.

**A seconda del veicolo, questa informazione viene richiamata sulla stampigliatura B.**

4 Massa max. ammessa a pieno carico (MMAC)

5 MTR (Massa totale circolante: veicolo carico, con rimorchio)

6 MMTA (Massa max. totale ammessa) asse anteriore

7 MMTA assale posteriore

8 Riservato alle iscrizioni di partenariato o complementari

7

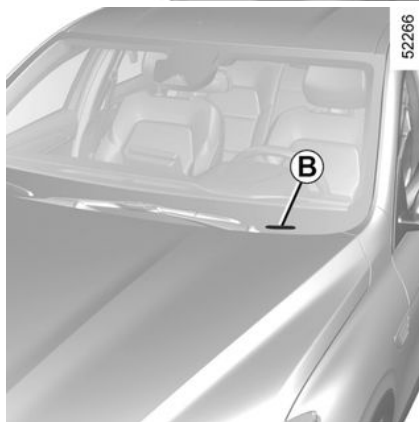

## INFORMAZIONI TECNICHE PER I SERVIZI DI EMERGENZA



Il codice QR sull'etichetta A consente ai soccorritori di accedere immediatamente tramite tablet o smartphone alle informazioni tecniche utili per intervenire sul veicolo in caso di incidente

Assicurarsi che l'etichetta A sia sempre visibile e presente sia sul parabrezza che sul lunotto

**Eventuali modifiche o danni impedirebbero l'accesso alle informazioni**

# TARGHETTE D'IDENTIFICAZIONE MOTORE

33293

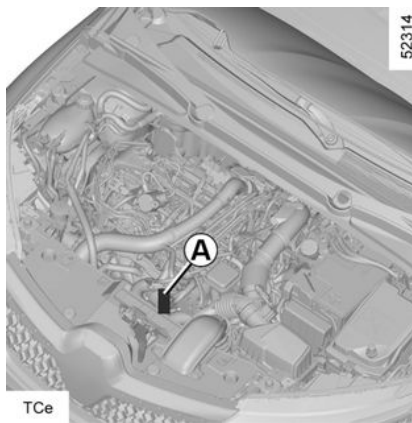
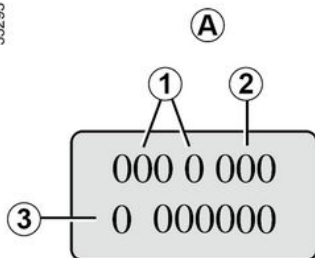

52314

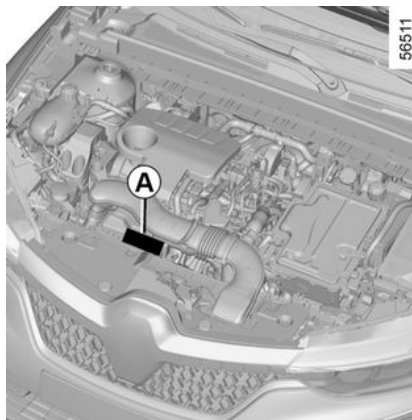

56511

**7** Le indicazioni che figurano sulla targhetta del motore o sull'etichetta **A** devono essere riportate in tutte le comunicazioni e in tutti gli ordini.

(collocazione diversa a seconda del motore)

- 1** Tipo di motore
- 2** Indice del motore
- 3** Numero del motore

# DIMENSIONI (IN METRI)

56495

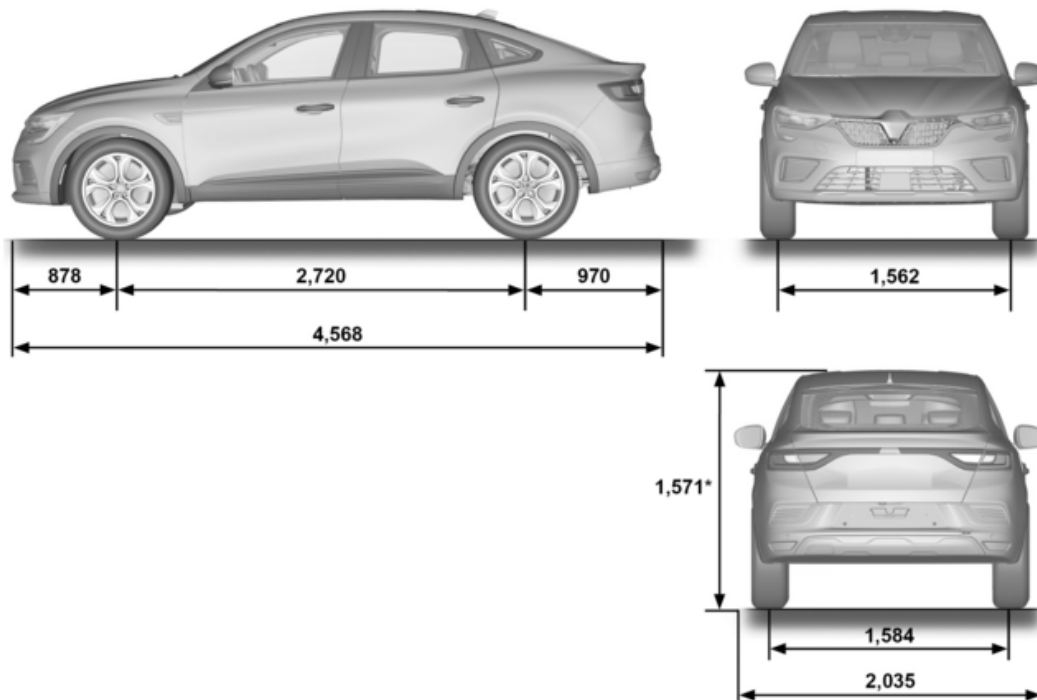



## DIMENSIONI (IN METRI)

\* A vuoto

7

## CARATTERISTICHE DEL MOTORE

Versioni	TCe 260	E-TECH hybrid
<b>Tipo di motore</b> (indicato sulla targhetta motore)	H5H	H4M
<b>Cilindrata</b> (cm <sup>3</sup> )	1,332	1598
<b>Tipo di carburante</b> <b>Indice di ottani</b>	Benzina Utilizzare <b>tassativamente</b> benzina senza piombo con indice di ottano indicato sull'etichetta presente sullo sportellino del carburante. ➔ <b>125</b>	
<b>Candele</b>	Utilizzate unicamente candele specifiche per il motore del vostro veicolo. Il tipo di candele deve essere indicato su un'etichetta apposta all'interno del vano motore. In caso contrario, rivolgetevi alla Rete del marchio. Il montaggio di candele non adatte può causare il deterioramento del motore.	
<b>Carburanti conformi alla normativa europea e compatibili con i motori dei veicoli distribuiti in Europa</b> (in caso contrario, rivolgersi ad un Concessionario autorizzato).		La benzina senza piombo, in base allo standard <b>EN 228</b> , contiene fino al 5% di etanolo in volume.
		La benzina senza piombo, in base allo standard <b>EN 228</b> , contiene fino al 10% di etanolo in volume.

## MASSE (IN KG)

Le masse indicate si riferiscono a un veicolo di base e senza opzioni: variano in base all'equipaggiamento del veicolo. Rivolgetevi ad un Rappresentante del marchio.

<b>Massa max. ammessa a pieno carico (MMAC)</b> <b>Peso massimo totale consentito (MMTA)</b> <b>Massa Totale circolante (MTR)</b>	Masse indicate sulla targhetta costruttore → <b>360</b>
<b>Massa Rimorchio Frenata*</b>	trovato calcolando: MTR - MMAC per veicoli termici
	760 kg per i veicoli E-Tech full hybrid
<b>Massa Rimorchio non Frenata*</b>	705 kg per veicoli termici
	750 kg per i veicoli E-Tech full hybrid
<b>Carico consentito sul punto di traino*</b>	75 kg
<b>Carico ammesso sul tettuccio</b>	80 kg (incluso portapacchi)

\* **Carico rimorchiabile (traino di roulotte, barca, ...).**

Il rimorchio è vietato quando il calcolo MTR - MMAC è uguale a zero o quando la MTR è uguale a zero o non è indicata sulla targhetta costruttore.

- È importante rispettare le limitazioni relative ai carichi trainabili stabilite dalla normativa locale, e soprattutto quelle stabilite dal codice della strada. Per qualsiasi adattamento al sistema di traino, rivolgetevi alla Rete del marchio.
- Nel caso di un veicolo trainato, **la massa totale circolante (veicolo + rimorchio) non deve mai essere superata**. Tuttavia si tollera:
  - un superamento dell'MMTA posteriore entro il limite del 15%,
  - un superamento dell'MMAC entro il limite del 10% o 100 kg (il primo tra questi due limiti raggiunti).

Nei due casi, la velocità massima del gruppo circolante non deve superare i 100 km/h e la pressione degli pneumatici deve essere aumentata di 0,2 bar (3 PSI).

- Le prestazioni motore e le prestazioni in salita diminuiscono con l'altitudine. Consigliamo quindi di ridurre il carico massimo del 10% a 1.000 metri, poi di un altro 10% ogni ulteriori 1.000 metri.



## PEZZI DI RICAMBIO E RIPARAZIONI

I ricambi originali sono prodotti sulla base di criteri molto severi e sono oggetto di test specifici. Pertanto, presentano un livello qualitativo almeno pari ai pezzi montati sui veicoli nuovi.

Utilizzando sempre ricambi originali, avete la certezza di mantenere invariate le prestazioni del vostro veicolo. Inoltre, le riparazioni effettuate dalla Rete del marchio utilizzando dei pezzi di ricambio originali sono garantite come indicato dalle condizioni riportate a tergo dell'ordine di riparazione.

# GIUSTIFICATIVI DI MANUTENZIONE

VIN: .....

Data:	Km:	N° di fattura:	Commenti/varie
<b>Tipo di intervento:</b> Manutenzione <input type="checkbox"/> ..... <input type="checkbox"/>	<b>Tampone</b>		
<b>Controllo anticorrosione:</b> OK <input type="checkbox"/> Non OK* <input type="checkbox"/>			
Data:	Km:	N° di fattura:	Commenti/varie
<b>Tipo di intervento:</b> Manutenzione <input type="checkbox"/> ..... <input type="checkbox"/>	<b>Tampone</b>		
<b>Controllo anticorrosione:</b> OK <input type="checkbox"/> Non OK* <input type="checkbox"/>			
Data:	Km:	N° di fattura:	Commenti/varie
<b>Tipo di intervento:</b> Manutenzione <input type="checkbox"/> ..... <input type="checkbox"/>	<b>Tampone</b>		
<b>Controllo anticorrosione:</b> OK <input type="checkbox"/> Non OK* <input type="checkbox"/>			

\* Vedere la pagina specifica

# GIUSTIFICATIVI DI MANUTENZIONE

**VIN:** .....

Data:	Km:	N° di fattura:	Commenti/varie
<b>Tipo di intervento:</b> Manutenzione <input type="checkbox"/> ..... <input type="checkbox"/>	<b>Tampone</b>		
<b>Controllo anticorrosione:</b> OK <input type="checkbox"/> Non OK* <input type="checkbox"/>			
Data:	Km:	N° di fattura:	Commenti/varie
<b>Tipo di intervento:</b> Manutenzione <input type="checkbox"/> ..... <input type="checkbox"/>	<b>Tampone</b>		
<b>Controllo anticorrosione:</b> OK <input type="checkbox"/> Non OK* <input type="checkbox"/>			
Data:	Km:	N° di fattura:	Commenti/varie
<b>Tipo di intervento:</b> Manutenzione <input type="checkbox"/> ..... <input type="checkbox"/>	<b>Tampone</b>		
<b>Controllo anticorrosione:</b> OK <input type="checkbox"/> Non OK* <input type="checkbox"/>			

\* Vedere la pagina specifica

# GIUSTIFICATIVI DI MANUTENZIONE

**VIN:** .....

Data:	Km:	N° di fattura:	Commenti/varie
<b>Tipo di intervento:</b> Manutenzione <input type="checkbox"/> ..... <input type="checkbox"/>	<b>Tampone</b>		
<b>Controllo anticorrosione:</b> OK <input type="checkbox"/> Non OK* <input type="checkbox"/>			
Data:	Km:	N° di fattura:	Commenti/varie
<b>Tipo di intervento:</b> Manutenzione <input type="checkbox"/> ..... <input type="checkbox"/>	<b>Tampone</b>		
<b>Controllo anticorrosione:</b> OK <input type="checkbox"/> Non OK* <input type="checkbox"/>			
Data:	Km:	N° di fattura:	Commenti/varie
<b>Tipo di intervento:</b> Manutenzione <input type="checkbox"/> ..... <input type="checkbox"/>	<b>Tampone</b>		
<b>Controllo anticorrosione:</b> OK <input type="checkbox"/> Non OK* <input type="checkbox"/>			

\* Vedere la pagina specifica

# GIUSTIFICATIVI DI MANUTENZIONE

**VIN:** .....

Data:	Km:	N° di fattura:	Commenti/varie
<b>Tipo di intervento:</b> Manutenzione <input type="checkbox"/> ..... <input type="checkbox"/>		<b>Tampone</b>	
<b>Controllo anticorrosione:</b> OK <input type="checkbox"/> Non OK* <input type="checkbox"/>			
Data:	Km:	N° di fattura:	Commenti/varie
<b>Tipo di intervento:</b> Manutenzione <input type="checkbox"/> ..... <input type="checkbox"/>		<b>Tampone</b>	
<b>Controllo anticorrosione:</b> OK <input type="checkbox"/> Non OK* <input type="checkbox"/>			
Data:	Km:	N° di fattura:	Commenti/varie
<b>Tipo di intervento:</b> Manutenzione <input type="checkbox"/> ..... <input type="checkbox"/>		<b>Tampone</b>	
<b>Controllo anticorrosione:</b> OK <input type="checkbox"/> Non OK* <input type="checkbox"/>			

\* Vedere la pagina specifica

# GIUSTIFICATIVI DI MANUTENZIONE

**VIN:** .....

Data:	Km:	N° di fattura:	Commenti/varie
<b>Tipo di intervento:</b> Manutenzione <input type="checkbox"/> ..... <input type="checkbox"/>		<b>Tampone</b>	
<b>Controllo anticorrosione:</b> OK <input type="checkbox"/> Non OK* <input type="checkbox"/>			
Data:	Km:	N° di fattura:	Commenti/varie
<b>Tipo di intervento:</b> Manutenzione <input type="checkbox"/> ..... <input type="checkbox"/>		<b>Tampone</b>	
<b>Controllo anticorrosione:</b> OK <input type="checkbox"/> Non OK* <input type="checkbox"/>			
Data:	Km:	N° di fattura:	Commenti/varie
<b>Tipo di intervento:</b> Manutenzione <input type="checkbox"/> ..... <input type="checkbox"/>		<b>Tampone</b>	
<b>Controllo anticorrosione:</b> OK <input type="checkbox"/> Non OK* <input type="checkbox"/>			

\* Vedere la pagina specifica

7

# GIUSTIFICATIVI DI MANUTENZIONE

**VIN:** .....

Data:	Km:	N° di fattura:	Commenti/varie
<b>Tipo di intervento:</b> Manutenzione <input type="checkbox"/> ..... <input type="checkbox"/>	<b>Tampone</b>		
<b>Controllo anticorrosione:</b> OK <input type="checkbox"/> Non OK* <input type="checkbox"/>			
Data:	Km:	N° di fattura:	Commenti/varie
<b>Tipo di intervento:</b> Manutenzione <input type="checkbox"/> ..... <input type="checkbox"/>	<b>Tampone</b>		
<b>Controllo anticorrosione:</b> OK <input type="checkbox"/> Non OK* <input type="checkbox"/>			
Data:	Km:	N° di fattura:	Commenti/varie
<b>Tipo di intervento:</b> Manutenzione <input type="checkbox"/> ..... <input type="checkbox"/>	<b>Tampone</b>		
<b>Controllo anticorrosione:</b> OK <input type="checkbox"/> Non OK* <input type="checkbox"/>			

\* Vedere la pagina specifica

## CONTROLLO ANTICORROSIONE

Nel caso in cui il proseguimento della garanzia sia condizionata da una riparazione, quest'ultima è indicata di seguito.

**VIN:** .....

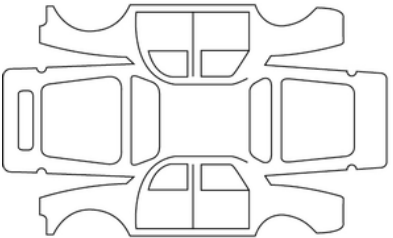
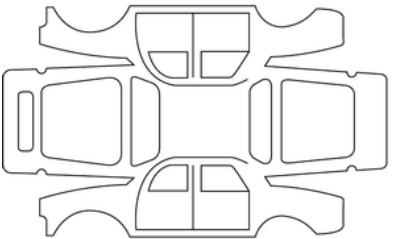
Data della riparazione:		<b>Tampone</b>
Riparazione per corrosione da effettuare:		
Data della riparazione:		<b>Tampone</b>
Riparazione da effettuare:		

7



## CONTROLLO ANTICORROSIONE

Nel caso in cui il proseguimento della garanzia sia condizionata da una riparazione, quest'ultima è indicata di seguito.

**VIN:** .....

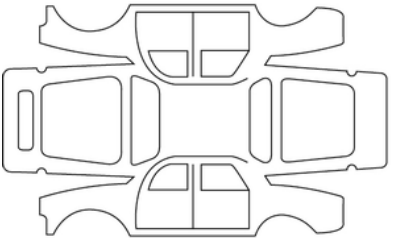
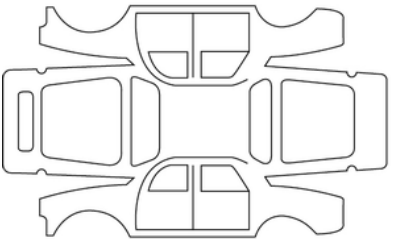
Data della riparazione:		<b>Tampone</b>
Riparazione per corrosione da effettuare:		
Data della riparazione:		<b>Tampone</b>
Riparazione da effettuare:		

## CONTROLLO ANTICORROSIONE

Nel caso in cui il proseguimento della garanzia sia condizionata da una riparazione, quest'ultima è indicata di seguito.

**VIN:** .....

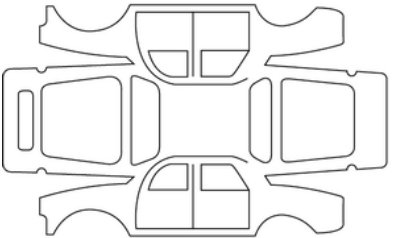
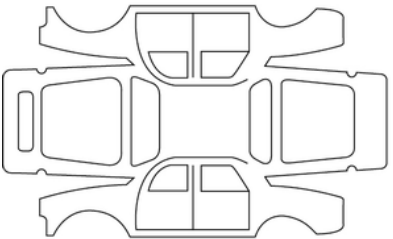
Data della riparazione:		<b>Tampone</b>
Riparazione per corrosione da effettuare:		
Data della riparazione:		<b>Tampone</b>
Riparazione da effettuare:		

7

## CONTROLLO ANTICORROSIONE

Nel caso in cui il proseguimento della garanzia sia condizionata da una riparazione, quest'ultima è indicata di seguito.

**VIN:** .....

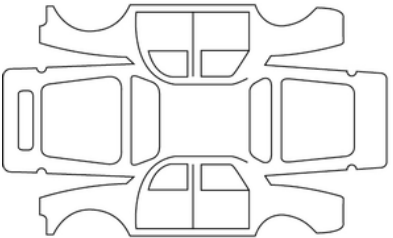
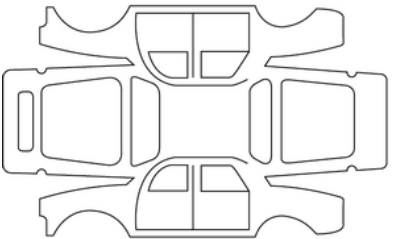
Data della riparazione:		<b>Tampone</b>
Riparazione per corrosione da effettuare:		
Data della riparazione:		<b>Tampone</b>
Riparazione da effettuare:		

## CONTROLLO ANTICORROSIONE

Nel caso in cui il proseguimento della garanzia sia condizionata da una riparazione, quest'ultima è indicata di seguito.

**VIN:** .....

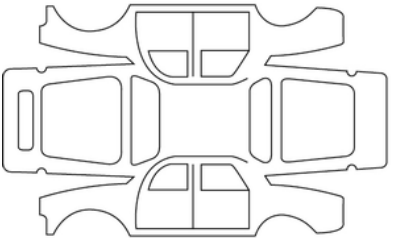
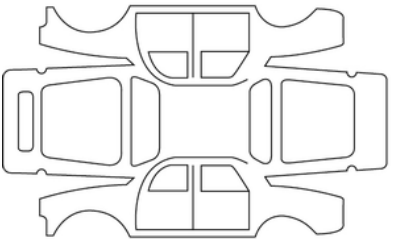
Data della riparazione:		<b>Tampone</b>
Riparazione per corrosione da effettuare:		
Data della riparazione:		<b>Tampone</b>
Riparazione da effettuare:		

7

## CONTROLLO ANTICORROSIONE

Nel caso in cui il proseguimento della garanzia sia condizionata da una riparazione, quest'ultima è indicata di seguito.

**VIN:** .....

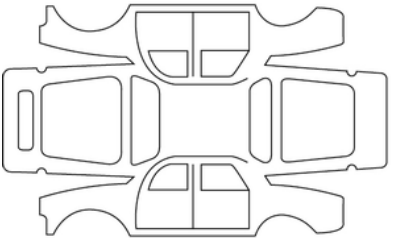
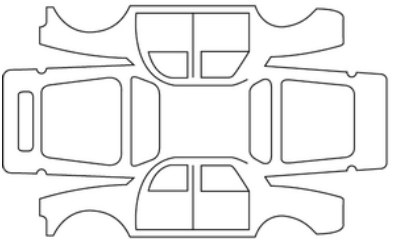
Data della riparazione:		<b>Tampone</b>
Riparazione per corrosione da effettuare:		
Data della riparazione:		<b>Tampone</b>
Riparazione da effettuare:		

## CONTROLLO ANTICORROSIONE

Nel caso in cui il proseguimento della garanzia sia condizionata da una riparazione, quest'ultima è indicata di seguito.

**VIN:** .....

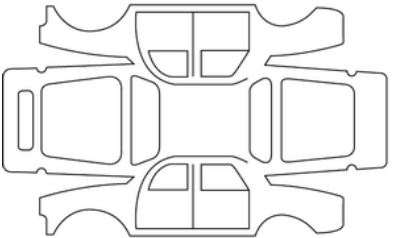
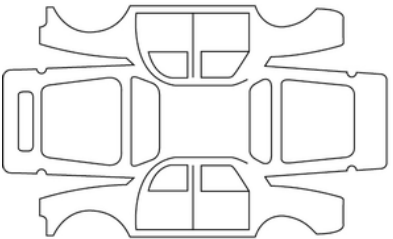
Data della riparazione:		<b>Tampone</b>
Riparazione per corrosione da effettuare:		
Data della riparazione:		<b>Tampone</b>
Riparazione da effettuare:		

7

# INDICE ALFABETICO

## A

ABS, [158](#)  
accedere al veicolo, [30](#), [32](#)  
Accendisigari, [291](#)  
Accessori, [130](#)  
Aeratori, [266](#)  
Airbag, [51](#), [56](#), [57](#), [67](#), [69](#), [74](#), [76](#)  
Aletta parasole, [284](#)  
Allarme acustico di eccesso di velocità, [90](#)  
Alzavetro con comando elettrico, [279](#)  
Ambiente, [153](#)  
Anelli di traino, [296](#)  
Anello di traino, [328](#), [352](#)  
anomalie di funzionamento, [42](#), [44](#), [51](#), [76](#), [96](#), [114](#), [121](#), [130](#),  
[133](#), [137](#), [139](#), [158](#), [163](#), [163](#), [163](#), [169](#), [177](#), [183](#), [196](#), [197](#),  
[222](#), [233](#), [250](#), [254](#), [273](#), [279](#), [348](#)  
Anomalie di funzionamento: batteria della carta, [340](#)  
Anomalie di funzionamento: guasti, [137](#), [139](#), [158](#), [163](#), [169](#), [177](#),  
[183](#), [222](#), [250](#), [254](#), [273](#), [279](#), [348](#)  
Apertura delle porte, [37](#), [39](#), [42](#)  
Apparecchi di controllo, [90](#), [96](#), [108](#)  
Appoggiatesta, [43](#), [292](#)  
Aria condizionata, [266](#), [267](#), [270](#), [273](#)  
Assistente autostrada e traffico, [210](#)  
Assistenza alla frenata d'emergenza, [158](#)

Assistenza alla guida, [105](#), [158](#), [163](#), [163](#), [163](#), [163](#), [169](#), [169](#),  
[174](#), [174](#), [177](#), [177](#), [183](#), [183](#), [190](#), [190](#), [193](#), [193](#), [196](#), [196](#),  
[197](#), [197](#), [210](#), [222](#), [222](#), [229](#), [229](#), [233](#), [236](#), [236](#), [241](#), [241](#),  
[263](#), [263](#)  
Astina, [302](#)  
Attivazione degli airbag anteriori del passeggero, [67](#), [69](#), [74](#), [76](#)  
Attrezzi, [328](#)  
Autonomia con carburante, [90](#)  
Autoradio, [277](#)  
Avvertenza di distanza di sicurezza, [174](#)  
Avviamento del motore, [130](#), [133](#)  
Avvisatore acustico, [119](#)  
Avvisatore acustico: luminoso, [119](#)  
Avvisatore di angolo morto, [169](#), [169](#)  
Avvisatore di perdita di pressione degli pneumatici, [326](#), [329](#)  
AVVISATORI ACUSTICI E LUMINOSI, [119](#)  
Avviso di eccesso velocità, [183](#), [190](#)  
Avviso di uscita dalla carreggiata, [163](#), [163](#)

## B

BAGAGLIAIO, [30](#), [37](#), [39](#), [294](#), [296](#)  
Bambini, [59](#), [67](#), [69](#), [74](#), [76](#), [279](#)  
Bambini (sicurezza), [37](#), [281](#)  
BARRE DEL TETTO, [299](#)  
Batteria:, [314](#), [315](#), [342](#)  
Batterie, [340](#)  
Bloccaggio, [47](#)  
Bloccaggio/sbloccaggio della mappa delle parti apribili, [30](#)

# INDICE ALFABETICO

Blocco delle porte, [30](#), [32](#), [37](#), [39](#), [42](#), [105](#)  
Bracciolo: anteriore, [44](#), [287](#)

## C

Cambio automatico (utilizzo), [139](#), [250](#), [254](#)  
Cambio marcia, [146](#), [250](#), [254](#)  
Capacità del serbatoio aggiuntivo, [96](#)  
Capacità olio motore, [303](#)  
Capienza del serbatoio del carburante, [125](#)  
Caricabatterie wireless, [277](#)  
Carta, [30](#), [32](#)  
Carta: batteria, [340](#)  
Carta: uso, [30](#), [32](#)  
Carta "mani libere": batteria, [340](#)  
Carta con telecomando, [30](#)  
Cassetta degli attrezzi, [321](#), [328](#)  
Catalizzatore, [137](#)  
Centraggio corsia, [210](#)  
Chiave della ruota, [328](#), [329](#)  
Chiave di emergenza, [30](#)  
Chiave per copriruota, [328](#)  
Chiudere le porte, [30](#), [32](#), [37](#), [39](#), [42](#)  
CHIUSURA AUTOMATICA DELLE PARTI APRIBILI DURANTE LA GUIDA, [42](#)  
Chiusura elettrica delle porte, [30](#), [32](#), [39](#), [42](#), [105](#)  
Cinture di sicurezza, [47](#), [51](#), [67](#), [69](#), [74](#), [319](#)  
Cofano Motore, [300](#)  
Comandi, [190](#), [193](#)

Comandi al volante, [277](#), [277](#)  
COMANDO INTEGRATO DEL TELEFONO MANI LIBERE, [277](#)  
Commutatore di avviamento, [139](#)  
Computer di bordo, [90](#), [96](#), [105](#)  
Consigli antinquinamento, [152](#), [152](#)  
Consigli per la guida, [146](#)  
Consigli sul risparmio di carburante, [146](#)  
Consumo di carburante, [96](#), [146](#), [273](#)  
Controllo elettronico della stabilità: ESC, [158](#), [158](#)

## D

Disappannamento del lunotto posteriore, [267](#), [270](#)  
Disappannamento del parabrezza, [267](#), [270](#)  
Disattivazione degli airbag anteriori del passeggero, [74](#), [76](#)  
Display della schermata di navigazione, [277](#)  
Dispositivi complementari alla cintura anteriore, [51](#)  
Dispositivi di protezione laterale, [56](#), [57](#)  
Dispositivi di ritenuta complementari alle cinture posteriori, [56](#)  
Dispositivi di sicurezza complementari alle cinture, [51](#), [56](#), [57](#)  
Dispositivi di sicurezza complementari laterali, [57](#)  
Dispositivi di sicurezza per bambini, [59](#), [67](#), [69](#), [74](#)  
Distanze di sicurezza, [174](#)

## E

Equipaggiamento multimediale, [90](#), [105](#), [108](#), [114](#), [277](#)  
ESC: controllo elettronico della stabilità, [158](#)



# INDICE ALFABETICO

## F

File, [44](#)  
Filtro: filtro antiparticolato, [137](#)  
Filtro: filtro dell'olio, [303](#)  
Filtro del filtro abitacolo, [306](#)  
Filtro del filtro dell'aria, [306](#)  
Foratura, [321](#), [326](#), [328](#), [329](#)  
Frenata di emergenza, [158](#), [177](#)  
Frenata di emergenza attiva, [177](#)  
Freno, [144](#)  
Freno a mano, [139](#)  
Freno di stazionamento, [139](#), [144](#)  
Freno di stazionamento assistito, [139](#), [144](#)  
Funzionamento, [250](#), [254](#)  
Funzione Stop and Start, [133](#), [139](#), [144](#), [146](#)  
Fusibili, [348](#)

## G

Guida, [105](#), [128](#), [130](#), [137](#), [139](#), [144](#), [146](#), [158](#), [163](#), [163](#), [169](#),  
[174](#), [177](#), [190](#), [193](#), [196](#), [197](#), [222](#), [229](#), [236](#), [241](#), [250](#), [254](#),  
[263](#)  
Guida ecologica, [146](#)

## I

Illuminazione: esterna., [114](#), [119](#)  
Illuminazione: follow-me-home, [105](#), [114](#)  
Illuminazione: interna, [285](#), [338](#)  
Illuminazione: quadro della strumentazione, [114](#)

Illuminazione interna: sostituzione delle lampadine, [338](#)  
Impostazione del menu di configurazione, [105](#)  
Impostazioni, [105](#)  
Impostazioni del veicolo personalizzate, [105](#)  
Impostazioni per la posizione di guida, [47](#), [110](#)  
Indicatori: indicatori di direzione, [119](#)  
Indicatori: quadro della strumentazione, [90](#), [96](#), [133](#), [137](#), [139](#),  
[144](#), [146](#), [152](#)  
Inserimento del contatto del veicolo, [130](#)  
Isofix, [74](#)

## K

KIT DI GONFIAGGIO DEGLI PNEUMATICI, [321](#), [326](#)

## L

Lampeggianti, [119](#), [169](#), [334](#)  
La pressione degli pneumatici, [96](#), [310](#), [321](#), [326](#), [329](#), [331](#)  
Lavaggio, [316](#)  
Lavavetro, [121](#)  
leva del cambio, [250](#), [254](#)  
Leva selettore del cambio automatico, [250](#), [254](#)  
Levetta del cambio, [250](#), [254](#)  
Limitatore di velocità, [190](#)  
Limite di manutenzione, [96](#)  
liquido dei freni, [306](#)  
Liquido di raffreddamento motore, [90](#), [306](#)  
Livelli:, [306](#)  
Livelli: liquido dei freni, [306](#)

# INDICE ALFABETICO

Livelli: liquido di raffreddamento, [306](#)  
Livelli: serbatoio liquido lavavetri, [306](#)  
Livello del carburante, [90](#), [125](#)  
Livello olio motore:, [90](#), [302](#), [303](#)  
Luci: indicatori di direzione, [119](#), [334](#)  
Luci: luci abbaglianti, [114](#), [334](#)  
Luci: luci anabbaglianti, [114](#), [334](#)  
Luci: luci di posizione, [114](#), [334](#)  
Luci: luci fendinebbia, [114](#)  
Luci: segnalazione pericolo, [119](#)  
Luci anteriori, [334](#)  
Luci diurne, [30](#), [105](#), [114](#)

## M

Maniglia di ritegno, [287](#)  
Mantenimento corsia: assistenza, [163](#), [163](#)  
Manutenzione, [152](#), [273](#)  
Manutenzione: carrozzeria, [316](#)  
Manutenzione: chilometraggio prima della revisione, [96](#)  
Manutenzione: meccanica, [302](#), [314](#), [315](#)  
Manutenzione: rivestimento interno, [319](#)  
Manutenzione dei rivestimenti interni, [319](#)  
Manutenzione verniciatura, [316](#)  
Mappa a mani libere, [32](#)  
Mappa del telecomando, [30](#)  
Menu di configurazione, [105](#)  
Menu per la personalizzazione delle impostazioni dei veicoli, [96](#),  
[105](#)

Messaggi sul quadro della strumentazione, [96](#), [133](#), [137](#), [139](#)  
Modalità eco, [146](#), [273](#)  
Modo AUTO, [114](#)  
Motore in stand-by, [133](#)  
Multimediale (equipaggiamento), [277](#)  
Multi-Sense, [110](#), [263](#)

## N

Navigazione, [277](#)

## O

Olio motore, [302](#), [303](#)  
Orologio, [108](#)

## P

Parcheggio: parcheggio assistito, [233](#)  
Parcheggio assistito, [105](#), [222](#), [222](#), [229](#), [229](#), [236](#)  
Parcheggio assistito: parcheggio assistito, [222](#), [229](#), [236](#)  
Partenza assistita in salita, [158](#)  
Particolarità dei veicoli a benzina, [137](#)  
Personalizzazione delle impostazioni del veicolo, [105](#)  
Pianale amovibile, [296](#)  
Plafoniera, [285](#), [338](#)  
Pneumatici, [310](#), [331](#)  
Poggiatesta posteriore, [292](#)  
Portapacchi del tetto: barre portapacchi, [299](#)  
Porte, [37](#), [105](#)  
Porte/portellone, [30](#), [32](#), [39](#), [42](#)

# INDICE ALFABETICO

Porte e bagagliaio, [32](#)  
Posacenere, [291](#)  
Posti posteriori, [47](#), [292](#)  
Precauzioni d'uso, [121](#)  
Presa accessori, [277](#), [291](#)  
Presa Jack, [321](#), [328](#), [329](#)  
Presa USB, [277](#)  
Pressioni di gonfiaggio, [310](#), [326](#), [329](#), [331](#)  
Pretensionatori, [51](#)  
Pretensionatori delle cinture di sicurezza, [56](#)  
Pretensionatori delle cinture di sicurezza, cintura di sicurezza anteriore, [51](#)  
Protezione anticorrosione, [316](#)  
Pulizia: dall'interno del veicolo, [319](#)  
Pulsante di avviamento/spengimento del motore, [130](#)

## Q

Quadro della strumentazione, [90](#), [96](#), [105](#), [133](#), [139](#), [144](#), [146](#), [152](#)  
Qualità del carburante, [125](#)

## R

Regolatore di velocità, [193](#), [196](#), [197](#)  
Regolatore di velocità adattivo, [196](#), [197](#)  
Regolatore-Limitatore di velocità, [190](#), [193](#)  
Regolazione dei sedili anteriori, [43](#), [44](#), [44](#), [47](#)  
Regolazione dell'orologio, [96](#)  
Regolazione della posizione di guida, [43](#), [44](#), [47](#), [114](#), [292](#)

Regolazione della temperatura, [270](#)  
Regolazione del volante, [110](#)  
Regolazione posti anteriori: comandi elettrici, [44](#)  
Retrovisori, [110](#), [112](#)  
Rifornimento carburante, [125](#)  
Rilevamento dei veicoli, [177](#)  
Rilevamento di cartelli stradali: avviso di eccesso di velocità, [183](#)  
Rilevamento di pedoni, [177](#)  
Ripiano posteriore, [295](#)  
Riscaldamento, [267](#), [270](#)  
Risoluzione dei problemi: batteria, [342](#)  
Risparmio di carburante, [146](#)  
Rodaggio, [128](#)  
Ruota di scorta, [321](#)  
Ruote (sicurezza), [331](#)

## S

Sblocco delle porte, [30](#), [32](#), [39](#), [42](#)  
Sbrinamento, disappannamento del parabrezza, [267](#), [270](#)  
Schermi della schermata multimediale, [146](#), [163](#), [163](#), [169](#), [174](#), [177](#), [183](#), [222](#), [229](#), [233](#), [236](#), [241](#), [263](#), [277](#)  
Schermo: schermata di navigazione, [277](#)  
Sedili anteriori con comandi elettrici, [44](#)  
Sedili termici, [44](#)  
Seggiolini per bambini, [59](#), [67](#), [69](#), [74](#)  
Segnalazione acustica di dimenticanza luci accese, [114](#)  
Segnale delle luci di segnalazione pericolo,, [119](#)  
Segnali e luci, [114](#), [119](#)

# INDICE ALFABETICO

Sensore di retromarcia, [222](#)  
Serbatoi e serbatoi: lavavetro del parabrezza, [306](#)  
Serbatoi e serbatoi del liquido di raffreddamento, [306](#)  
Serbatoi e serbatoi liquido dei freni, [306](#)  
Servosterzo, [110](#)  
Servosterzo variabile, [110](#)  
Sicurezza dei bambini, [30](#), [32](#), [37](#), [59](#), [67](#), [69](#), [74](#), [76](#), [279](#), [281](#)  
Sistema antibloccaggio delle ruote: ABS, [158](#)  
SISTEMA DI CONTROLLO DELLA TRAZIONE, [158](#)  
Sistema di controllo della trazione: ASR, [158](#)  
Sistema di mantenimento della corsia (Lane Keeping Assist), [163](#), [163](#)  
Sistema di navigazione, [277](#)  
Sistema di riscaldamento e climatizzazione, [267](#), [270](#), [273](#)  
Soccorso con carro attrezzi cambio automatico, [352](#)  
Sollevamento del veicolo: sostituzione di una ruota, [329](#)  
Sostituzione della ruota, [329](#)  
Sostituzione della spazzola della levetta del tergivetro/lavavetro, [121](#), [350](#)  
Sostituzione delle lampadine, [334](#), [334](#), [338](#)  
Sostituzione di una lampadina, [334](#)  
Sostituzione olio motore, [303](#)  
Spazzole dei tergivetri, [121](#), [350](#)  
Specchietti di cortesia, [284](#)  
spegnimento del motore, [130](#), [139](#)  
Spie, [90](#), [96](#)  
Spoiler, [299](#)  
Spot di lettura, [285](#), [338](#)  
Stop and Start, [110](#), [125](#), [144](#), [146](#)

## T

Tappo di riempimento, [125](#)  
Telecamera di retromarcia, [229](#)  
Telecamera multivista, [241](#)  
Telecomando, [32](#)  
Telefono, [277](#)  
Temperatura esterna, [108](#)  
Tergivetri, [121](#)  
Tergivetro, lavavetro, [105](#), [350](#)  
Tergivetro/lavavetro, [121](#)  
Tettuccio apribile, [281](#)  
Traino, [352](#)  
Trasporto di bambini, [59](#), [67](#), [69](#), [74](#)

## V

Vani portaoggetti, [287](#)  
Vano portaoggetti, [287](#), [287](#)  
Ventilazione, [266](#), [267](#), [270](#)  
Ventilazione: ventilazione, [266](#)  
Visualizzazione, [90](#), [277](#)  
Volante riscaldato, [110](#)





RENAULT S.A.S. SOCIÉTÉ PAR ACTIONS SIMPLIFIÉE AU CAPITAL DE 533 941 113 € / 122-122 BIS, AVENUE DU GENERAL LECLERC  
92100 BOULOGNE-BILLANCOURT R.C.S. NANTERRE 780 129 987 — SIRET 780 129 987 03591 / renaultgroup.com

NU 1571-2 – 99 91 017 21V – 02/2024 – Edition italienne



999101721V

**DS**